

Instrukcja ważna dla urządzeń wyprodukowanych po: / Návod pro zařízení vyrobená po: / Návod pre obsluhu zariadení vyrobených po: / Instrukcija – įrenginiai, kurie buvo pagaminti nuo: / Lietošanas instrukcija ierīcēm izgatavotiem pēc: / Útmutató a után gyártott készülékekhez: / Manualul de utilizare pentru aparate fabricate după: / Bedienungsanleitung für Geräte, hergestellt wurden die nach dem: / Navodila za uporabo veljajo za naprave, izdelane po: / Ръководството е валидно за устройства, произведени след: **01.01.2023**

- |           |   |           |  |
|-----------|---|-----------|--|
| <b>PL</b> | <b>Szlifierka kątowa 125 mm 18V</b><br>Instrukcja obsługi z kartą gwarancyjną     | <b>LV</b> | <b>Stūra slīpmašīna 125 mm 18V</b><br>Lietošanas instrukcija ar garantijas talonu          |
| <b>CZ</b> | <b>Úhlová bruska 125 mm 18V</b><br>Návod k obsluze se záručním listem             | <b>HU</b> | <b>Sarokcsiszológép 125 mm 18V</b><br>Használati Utasítás Garanciajeggyel                  |
| <b>SK</b> | <b>Uhlová bruska 125 mm 18V</b><br>Užívateľská príručka so záručným listom        | <b>RO</b> | <b>Polizor unghiular 125 mm 18V</b><br>Instrucțiuni de utilizare și certificat de garanție |
| <b>LT</b> | <b>Kampinis šlifuoklis 125 mm 18V</b><br>Naudojimo instrukcija su Garantiniu lapu | <b>DE</b> | <b>Winkelschleifmaschine 125 mm 18V</b><br>Bedienungsanleitung mit Garantiekarte           |
| <b>SI</b> | <b>Kotni brusilnik 125 mm 18V</b><br>Navodila za uporabo z garancijsko kartico    | <b>BG</b> | <b>Ъглошлайф 125 мм 18V</b><br>Инструкции за експлоатация с гаранционна карта              |



- PL** Wszelkie prawa zastrzeżone. Niniejsze opracowanie jest chronione prawem autorskim. Kopiowanie lub rozpowszechnianie Instrukcji Obsługi we fragmentach albo w całości bez zgody Dedra Exim zabronione. Dedra Exim zastrzega sobie prawo do wprowadzania zmian konstrukcyjno-technicznych oraz kompletnych bez uprzedniego powiadomienia. Zmiany te nie mogą stanowić podstawy do reklamowania produktu. Instrukcja obsługi dostępna na stronie [www.dedra.pl](http://www.dedra.pl)
- CZ** Všechna práva vyhrazena. Toto zpracování je chráněno autorským právem. Kopírování nebo šíření Návodu k obsluze v částech nebo vcelku bez souhlasu společnosti Dedra Exim je zakázáno. Dedra Exim si vyhrazuje právo zavádět konstrukční a technické a komplementační změny bez dřívějšího oznámení. Tyto změny nemohou být základem pro reklamování výrobku. Návod k obsluze dostupný na stránkách [www.dedra.pl](http://www.dedra.pl)
- SK** Všetky práva vyhradené. Tieto materiály sú chránené autorskými právami. Kopírovanie prípadne šírenie častí, prípadne celého návodu na obsluhu je bez súhlasu spoločnosti Dedra Exim zakázané. Dedra Exim si vyhradzuje právo na vykonávanie konštrukčno-technických zmien, a zmien doplnkového príslušenstva, bez predchádzajúceho upozornenia. Tieto zmeny nemôžu byť dôvodom na reklamáciu výrobku. Užívateľská príručka je dostupná na webovej stránke [www.dedra.pl](http://www.dedra.pl)
- LT** Visos teisės saugomos. Šis kūrinys yra saugomas autorinių teisių įstatymu. Eksploatavimo instrukcijos arba jos fragmentų kopijavimas ir platinimas be „Dedra Exim“ sutikimo draudžiamas. „Dedra Exim“ pasilieka sau teisę įvesti konstrukcijos, techninius arba komplektacijos pokyčius be išankstinio įspėjimo. Šie pokyčiai negali būti skundo dėl produkto pagrindu. Naudojimo instrukcija yra prieinama svetainėje: [www.dedra.pl](http://www.dedra.pl)
- LV** Visas tiesības pasargātas. Šis izdevums ir sargāts ar autortiesību. Lietošanas Instrukcijas kopēšana vai izplatīšana pilnīgi vai fragmentos bez Dedra Exim firmas piekrišanas ir aizliegta. Firma Dedra Exim atstāj sev tiesību veikt konstrukcijas-techniskas izmaiņu, kā arī komplektācijas izmaiņu bez iepriekšēja paziņojuma. Šīs izmaiņas nevar būt par pamatu produkta reklamēšanai. Lietošanas instrukcija pieejama mājaslapā [www.dedra.pl](http://www.dedra.pl)
- HU** Minden jog fenntartva. A jelen kiadvány szerzői jogokkal védve. A Használati Utasítás másolására vagy terjesztésére egyszében vagy részleteiben a Dedra Exim írásos engedélye nélkül tilos. A Dedra Exim fenntartja magának a szerkezeti-műszaki, valamint komplettálási változtatások előzetes bejelentés nélküli bevezetésének jogát. Ezek a változások nem szolgálhatnak alappal a termék reklamációjának. A használati utasítás a weboldalon elérhető [www.dedra.pl](http://www.dedra.pl).
- RO** Toate drepturile rezervate. Această redactare este protejată prin legea dreptului de autor. Este interzisă copierea, reproducerea în orice fel sau multiplicarea și distribuția parțială sau în totalitate a Manualului de utilizare fără permisiunea firmei Dedra Exim. Firma Dedra Exim își rezervă dreptul de a face modificări tehnice și constructive sau de completare a dispozitivului fără o notificare prealabilă. Aceste modificări nu pot constitui temel pentru reclamarea produsului. Instrucțiunea de deservire accesibilă pe pagina [www.dedra.pl](http://www.dedra.pl)
- DE** Alle Rechte vorbehalten. Die vorliegende Bedienungsanleitung wird durch das Urheberrecht geschützt. Kein Teil dieser Bedienungsanleitung darf ohne schriftliche Einwilligung von Dedra Exim vervielfältigt oder verbreitet werden. Dedra Exim behält sich das Recht vor, Konstruktions- und technische Änderungen sowie Änderungen in der Zusammensetzung vorzunehmen, ohne vorher darüber zu informieren. Diese Änderungen können kein Grund zur Reklamation des Produkts bilden. Die Bedienungsanleitung ist auf der Internetseite [www.dedra.pl](http://www.dedra.pl) zugänglich.
- SI** Vse pravice pridržane. To delo je zaščiten z avtorskimi pravicami. Kopiranje ali razširjanje uporabniškega priročnika po delih ali v celoti brez dovoljenja družbe Dedra Exim je prepovedano. Družba Dedra Exim si pridržuje pravico do oblikovnih, tehničnih in končnih sprememb brez predhodnega obvestila. Te spremembe ne morejo biti podlaga za oglaševanje izdelka. Uporabniški priročnik je na voljo na spletni strani [www.dedra.pl](http://www.dedra.pl).
- BG** Всички права запазени. Това произведение е защитено с авторски права. Забранено е копирането или разпространението на ръководството за потребителя на части или изцяло без разрешението на Dedra Exim. Dedra Exim си запазва правото да прави промени в дизайна, техниката и окомплектовката без предварително уведомление. Тези промени не могат да бъдат основание за рекламиране на продукта. Ръководството за потребителя е на разположение на адрес [www.dedra.pl](http://www.dedra.pl)

#### Kontakt

Kontaktai / Kontakts / Elérhetőség / Contact / Kontakt  
Dedra Exim Sp. z o.o., ul. 3 Maja 8, 05-800 Pruszków  
Tel. +48 22 73 83 777 wew. 129, 165, fax +48 22 73 83 779  
[serwis@dedra.com.pl](mailto:serwis@dedra.com.pl) [www.dedra.pl](http://www.dedra.pl)



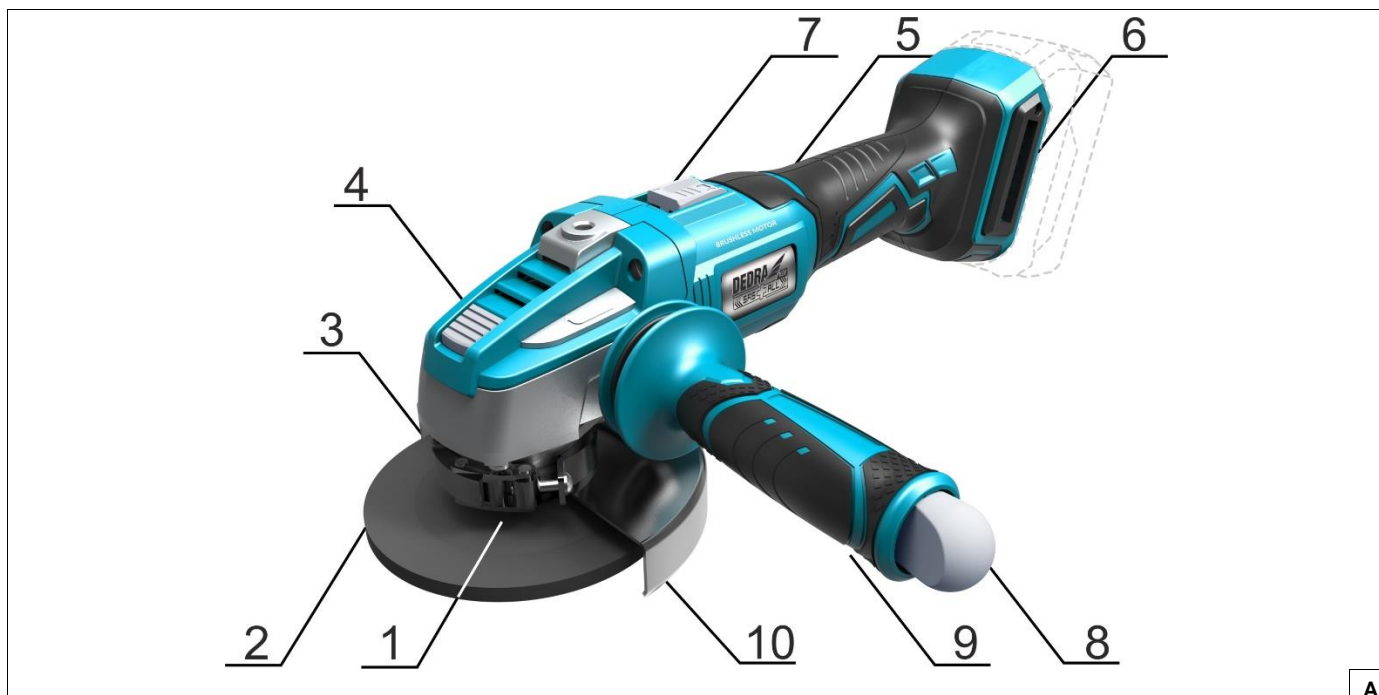

A

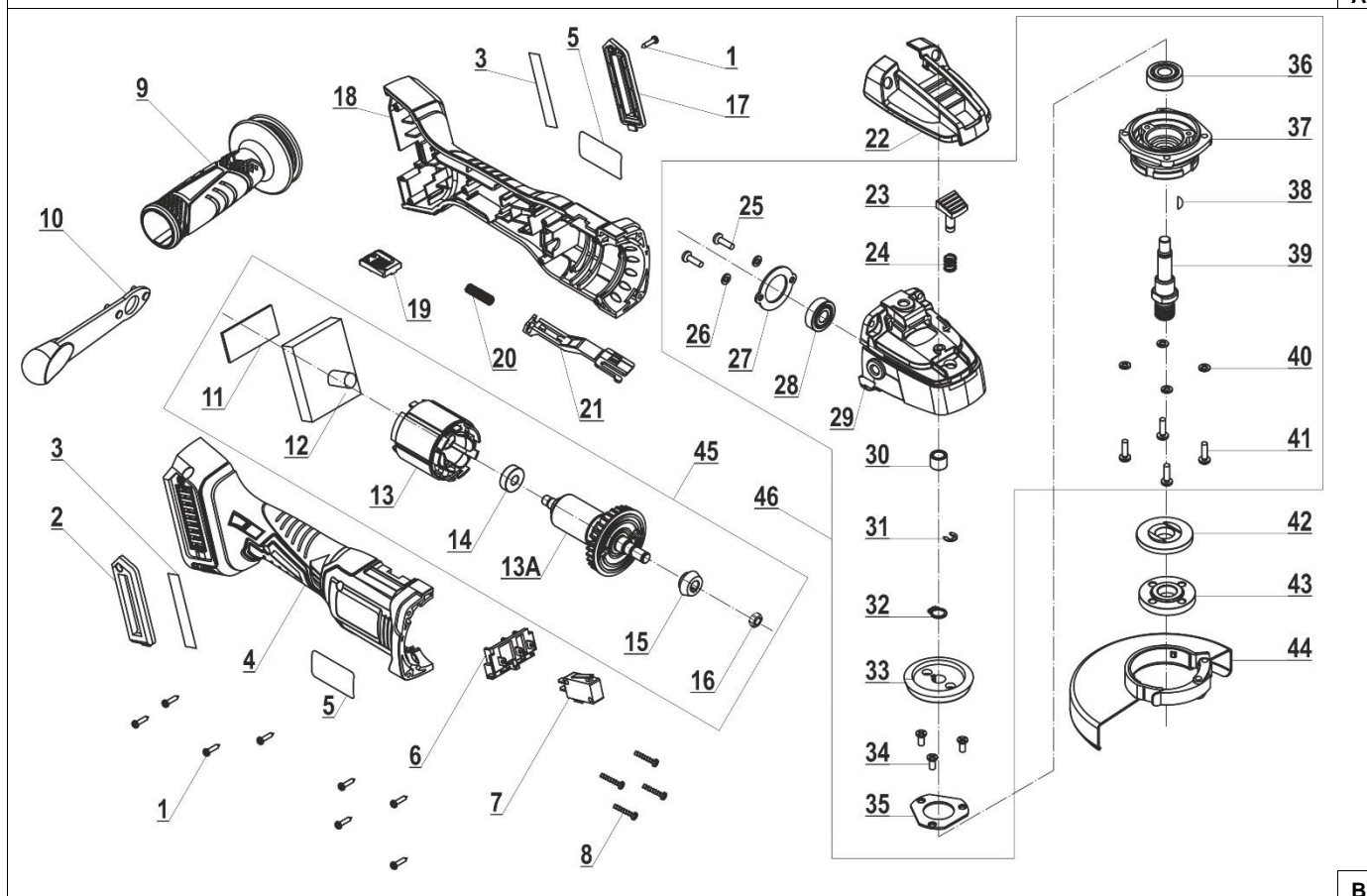

B

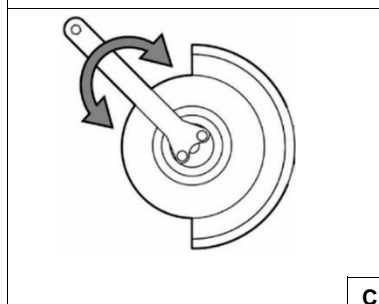

C

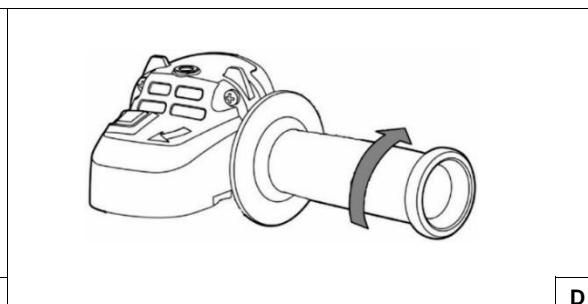

D

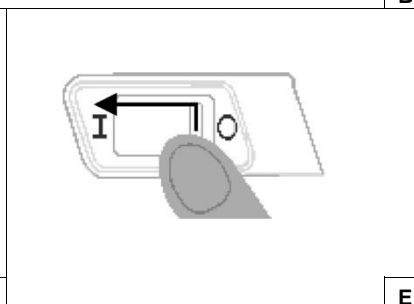





E

Opis Zastosowanych Piktogramów/ Popis Použitých Piktogramů/ Opis Používaných Piktogramov/ Panaudotų Piktogramų Aprašymas/ Lietoto Piktogrammu Apraksts/ Az Alkalmazott Piktogramok Magyarázata / Descrierea Pictogramelor / Verwendete Piktogramme / Opis piktogramov / Описание Пиктограмм



**Nakaz: przeczytaj instrukcję obsługi / Příklad: přečtěte návod k obsluze / Příklad: oboznámte sa s užívateľskou príručkou / Privaloma: perskaitykite aptarnavimo instrukciją / Norādījums: rūpīgi iepazīstieties ar lietotāja rokasgrāmatā sniegto informāciju / Utasítás: olvassa el az útmutatót / Obilgatoriu: citiți manualul de utilizare / Gebot: die Bedienungsanleitung lesen / Navodilo: preberite navodila za uporabo / Заповедта: прочетете ръководството за употреба**

	<b>Nakaz: stosować okulary ochronne/</b> příkaz: používejte ochranné brýle/ příkaz: používejte ochranné okuliare/ privaloma: naudoti apsauginius akinius/ norādījums: nēsāties aizsargacenes/ utasítás: viseljen védőszemüveget/ obligatoriu: folosiți ochelari de protecție/ gebot: schutzbrille tragen / Previdnostni ukrepi: Nosite zaščitna očala / Предписание: исползвайте предпазни очила
	<b>Nakaz: Używać ochronników słuchu /</b> používejte ochranu sluchu/ používejte chrániče sluchu/ privaloma: naudoti apsauginius akinius/ lietojiet dzirdes aizsardzības līdzekļus/ utasítás: használjon fülvédőt/ trebuie să folosiți aparate pentru protecția auzului/ der gehörschutz ist zu benutzen / Odredba: Nosite zaščitno za ušesa / Заповед: Носете защита на ушите
	<b>Nakaz: stosować środki ochrony dróg oddechowych/</b> příkaz: používejte prostředky pro ochranu dýchacích cest/ příkaz: používejte ochranné prostriedky na ochranu dýchacích ciest/ privaloma: naudoti kvėpavimo takų apsaugos priemonės/ pieprasījums: izmantot elpceļu attiecīgu aizsardzību/ utasítás: használjon légúti védelmi felszerelést/ obligatoriu: utilizați echipament de protecție a căilor respiratorii/ gebot: atemschutzgeräte benutzen / Zahteva: uporabljajte zaščitno dihal / Задължително: Използвайте дихателна защита
	<b>Informacja: średnica tarczy/</b> informace: průměr kotouče/ informácia: priemer kotúča / informacija: disko skersmuo / informacija: diska diametrs / információ: korong átmérője / informație: diametrul discului / information: durchmesser / Informacije: Premer diska / Информация: Диаметр на диска
	<b>Informacja: średnica otworu montażowego/</b> informace: průměr montážního otvoru / informácia: priemer montážneho otvoru / informacija: montažinės angos skersmuo / informacija: montāžas cauruma diametrs / információ: szerező nyílás átmérője / informație: diametrul orificiului de montare / information: durchmesser der montageöffnung / Informacije: Premer montažne odprtine / Информация: Диаметр на монтажния отвор

PL

## Spis treści

1. Zdjęcia i rysunki
2. Opis urządzenia
3. Przeznaczenie urządzenia
4. Ograniczenie użycia
5. Dane techniczne
6. Przygotowanie do pracy
7. Włączanie urządzenia
8. Użytkowanie urządzenia
9. Bieżące czynności obsługowe
10. Części zamienne i akcesoria
11. Samodzielne usuwanie usterek
12. Kompletacja urządzenia, uwagi końcowe
13. Informacja dla użytkowników o pozbywaniu się urządzeń elektrycznych i elektronicznych
14. Wykaz części do rysunku złożeniowego
15. Karta gwarancyjna

Ogólne warunki bezpieczeństwa zostały dołączone jako oddzielna broszura. Deklaracja Zgodności WE dołączona jest do urządzenia jako oddzielny dokument. W przypadku braku Deklaracji Zgodności WE prosimy o kontakt z Serwisem Dedra-Exim Sp. z o.o.

**OSTRZEŻENIE.** Przeczytać wszystkie ostrzeżenia oznaczone symbolem  i wszystkie instrukcje.

Nieprzestrzeganie podanych niżej ostrzeżeń i wskazówek dotyczących bezpieczeństwa może być przyczyną porażenia prądem elektrycznym, pożaru lub poważnych obrażeń.

Zachować wszystkie ostrzeżenia i instrukcje do przyszłego użytku.

**UWAGA** Urządzenie z linii SAS+ALL zostało zaprojektowane do pracy tylko z ładowarkami i akumulatorami linii SAS+ALL. Akumulator Li-Ion i ładowarka nie stanowią wyposażenia zakupionego urządzenia i należy nabyć je oddzielnie. Stosowanie akumulatorów i ładowarek innych niż dedykowanych do urządzenia spowoduje utratę praw gwarancyjnych

## 2. Opis urządzenia

Rysunek A: 1. pierścień dociskowy; 2. tarcza szlifierska; 3. pierścień oporowy, 4. blokada wrzeciona, 5. rękojeść główna, 6. gniazdo akumulatora, 7. włącznik główny, 8. klucz do zdejmowania tarczy, 9. rękojeść pomocnicza, 10. osłona tarczy szlifierskiej

## 3. Przeznaczenie urządzenia

Szlifierka kątowna DED7151 służy do szlifowania i cięcia różnych materiałów (zależnie od użytej tarczy i osłony). Dzięki przyciskowi blokady wrzeciona wymiana tarczy jest łatwa i wygodna.

Dopuszcza się wykorzystanie urządzenia w pracach remontowo-budowlanych, warsztatach naprawczych, pracach amatorskich przy równoczesnym przestrzeganiu warunków użytkowania i dopuszczalnych warunkach pracy, zawartych w instrukcji obsługi.

## 4. Ograniczenia użycia

**UWAGA** Do operacji cięcia należy założyć na urządzenie osłonę, przeznaczoną do cięcia.

Osłona ta nie stanowi kompletacji urządzenia DED7151.. Sposób zamocowania i stosowania końcówek roboczych opisano w dalszej części instrukcji.

**UWAGA** Samowolne zmiany w budowie mechanicznej i elektrycznej, wszelkie modyfikacje, czynności obsługowe nie opisane w Instrukcji Obsługi będą traktowane za bezprawne i powodują natychmiastową utratę Praw Gwarancyjnych.

Użytkowanie niezgodne z przeznaczeniem, bądź niezgodnie z Instrukcją Obsługi spowoduje natychmiastową utratę Praw Gwarancyjnych a Deklaracja Zgodności traci ważność.

Stosować tylko wewnątrz pomieszczeń. Zakres temperatur ładowania akumulatorów 10 - 30°C. Nie wystawiać na temperaturę pow. 40°C.

## 5. Dane techniczne

Model urządzenia	DED7151
Napięcie pracy [V]	18 d.c.
Gwint wrzeciona	M14
Średnica końcówki roboczej [mm]	125
Prędkość obrotowa max $n_0$ [min <sup>-1</sup> ]	8500
Poziom drgań mierzony na rękojeści [m/s <sup>2</sup> ]	3,8
Niepewność pomiaru KD [m/s <sup>2</sup> ]	1,5
Emisja hałasu:	
Poziom ciśnienia dźwięku LPA [dB(A)]	82,5
Poziom mocy dźwięku LWA [dB(A)]	93,5
Niepewność pomiarowa KLPA, KLWA [dB(A)]	3
Masa (bez akumulatora i ładowarki) [kg]	1,6

### Informacja na temat drgań i hałasu.

Wartość łączona drgań  $a_h$  oraz niepewność pomiaru określono zgodnie z normą EN 60745-1 i podano w tabeli

Emisja hałasu została określona zgodnie z EN 60745-1, wartości podano powyżej w tabeli.

**UWAGA** Hałas może spowodować uszkodzenie słuchu, podczas pracy zawsze należy używać środków ochrony słuchu!

Deklarowana wartość emisji hałasu została zmierzona zgodnie ze standardową metodą badania i może być wykorzystana do porównania jednego urządzenia z drugim. Podany powyżej poziom emisji hałasu może być również wykorzystywany do wstępnej oceny narażenia na hałas.

Poziom hałasu podczas rzeczywistego użytkowania elektronarzędzia może się różnić od zadeklarowanych wartości w zależności od sposobu użycia narzędzi roboczych, w szczególności od rodzaju obrabianego przedmiotu oraz od konieczności określenia środków mających na celu ochronę operatora. Aby dokładnie oszacować narażenia w rzeczywistych warunkach użytkowania, należy wziąć pod uwagę wszystkie części cyklu operacyjnego, obejmujące także okresy, gdy urządzenie jest wyłączone lub gdy jest ono włączone ale nie jest używane do pracy.

## 6. Przygotowanie do pracy

**UWAGA** Urządzenie stanowi część linii SAS+ALL, dlatego, aby z niego skorzystać, należy skompletować zestaw, składający się z urządzenia, akumulatora i ładowarki.

Stosowanie innych akumulatorów i ładowarek jest zabronione.

W celu przygotowania szlifierki do pracy należy:

- Przykręcić uchwyt pomocniczy w jednym z 2 punktów (zależnie od planowanej pracy, rys. D)
- Zablokować wrzeciono przyciskiem (rys. B) i za pomocą dołączonego klucza odkręcić pierścień dociskowy (rys. C)
- Nałożyć końcówkę roboczą (odpowiednią dla obrabianego materiału zgodnie z zaleceniem producenta tarczy) i przykręcić pierścień dociskowy za pomocą klucza (Rys. C)
- Puścić blokadę wrzeciona.
- Zwolnić blokadę osłony tarczy, ustawić osłonę tarczy w odpowiedniej pozycji, zablokować osłonę.

Urządzenie jest gotowe do pracy.

## 7. Włączanie urządzenia

Włącznik szlifierki znajduje się w górnej części korpusu urządzenia.

Aby uruchomić szlifierkę, należy kciukiem przesunąć włącznik w prawo, a następnie w górę (rys. E).

Szlifierka będzie pracować dopóki włącznik główny będzie wciśnięty. W celu wyłączenia szlifierki należy zwolnić przycisk główny.

Przed rozpoczęciem pracy należy włączyć urządzenie bez obciążenia na 5-10 sekund i dopiero po upewnieniu się, że działa prawidłowo, przystąpić do pracy.

## 8. Użytkowanie urządzenia

### Cięcie/szlifowanie

**UWAGA** Do wykonywania cięcia szlifierką kątowną zawsze należy stosować osłonę do cięcia.

DOPUSZCZALNE WARUNKI PRACY

S1 praca ciągła



Pracę zawsze należy rozpoczynać nie dotykając tarcz do materiału. Cięcie/zszlifowanie należy rozpocząć dopiero kiedy szlifierka osiągnie maksymalne obroty. Wielkość obrabianego materiału należy dopasować do rodzaju i wielkości końcówki roboczej. Materiał powinien być stabilnie zamocowany w uchwytach tak, aby podczas obróbki niemożliwy był jego niekontrolowany ruch.

### Stosowanie szczotek doczołowych i dysków mocujących wraz z dyskami polerskimi

Aby uzbroić szlifierkę w szczotkę doczołową bądź dysk mocujący, należy, korzystając z przycisku blokady wrzeczona, zdjąć pierścieni oporowy i pierścieni dociskowy, a następnie odblokować obejmę osłony tarczy i zdjąć osłonę tarczy. Na gwint M14 wrzeczona należy nałożyć końcówkę roboczą i dokręcić ją.

**UWAGA** W celu prawidłowego stosowania końcówek roboczych należy sprawdzić dopuszczalną prędkość obrotową końcówki roboczej.

Nigdy nie przekraczać dopuszczalnych wartości prędkości obrotowej, grozi to uszkodzeniem końcówki roboczej!

### Kończenie pracy

Odsunąć końcówkę roboczą od materiału. Zwolnić włącznik, powróci on wtedy do pozycji „wyłączony”. Poczekać aż końcówka robocza zatrzyma się samoczynnie. Odłączyć urządzenie od źródła zasilania aby uniknąć przypadkowego włączenia przez osoby postronne lub podczas przenoszenia.

## 9. Bieżące czynności obsługowe

**UWAGA** Wszystkie czynności obsługowe takie jak wymiana tarczy, zmiana położenia uchwytu pomocniczego, korekcja położenia osłony tarczy należy przeprowadzać przy urządzeniu odłączonym od źródła zasilania.

### Zmiana położenia osłony tarczy

Odgiąć uchwyt blokady osłony. Obrócić osłonę i ustawić w żądanej pozycji. Dociąć uchwyt blokady, blokując osłonę tarczy.

### Przed każdym uruchomieniem:

Sprawdzić czy otwory wentylacyjne silnika nie są zasłonięte lub zabrudzone. W razie konieczności odsonić/oczyszczyć szmatką lekko zwilżoną wodą;

### Po każdym użyciu:

Odłączyć akumulator aby uniknąć przypadkowego włączenia przez osoby postronne lub podczas przenoszenia.

Urządzenie przechowywać w miejscu niedostępnym dla dzieci, w miarę możliwości w oryginalnym opakowaniu.

## 10. Części zamienne i akcesoria

**UWAGA** Części zamienne i akcesoria nie stanowią komplectacji urządzenia, możliwe jest ich dokupienie. H12GM14 – dysk mocujący z rzepem, H12Gxxxx – diamentowe dyski elastyczne o różnej gradacji, F130xx – tarcze różnej grubości do cięcia stali (stosować tylko z osłoną do cięcia!), F1332x – tarcze różnej grubości do cięcia stali nierdzewnej (stosować tylko z osłoną do cięcia!), F1342x – tarcze różnej grubości do cięcia kamienia (stosować tylko z osłoną do cięcia!), F1322 – tarcza do szlifowania stali, F1362 – tarcza do szlifowania kamienia, F26xxx – listkowe tarcze szlifierskie o różnej gradacji; elektrokorund/cyrykonowa, F21xxx - listkowe tarcze szlifierskie o różnej gradacji; elektrokorund, F35-0xx – szczotki druczane doczołowe, różne średnice, F36-100 – szczotka druczana doczołowa, drut mosiądzowany, F37-xxx – szczotka druczana doczołowa, drut stalowy skręcany, F38-xxx – szczotka druczana tarczowa, drut mosiądzowany, F39-115 – szczotka druczana stalowa, drut stalowy skręcany, F61-125 – tarcza z włókny ściernej; HP0514, H1205, HP041, H1208, HP031, H1201, H1211, H1214, H1217 – diamentowa tarcza do szlifowania segmentowa.

## 11. Samodzielne usuwanie usterek

**UWAGA** Przed przystąpieniem do samodzielnego usuwania usterek należy odłączyć urządzenie od zasilania.

Problem	Przyczyna	Rozwiązanie
Maszyna nie działa	Akumulator jest źle podłączony lub uszkodzony	Sprawdzić i w razie konieczności poprawić podłączenie akumulatora. W przypadku stwierdzenia uszkodzenia akumulatora nie pracować urządzeniem.
	W gniazdku nie ma napięcia	Sprawdzić napięcie w gniazdku. Sprawdzić, czy nie zadziałał bezpiecznik.
	Uszkodzony włącznik	Wymienić włącznik na nowy – przekazać urządzenie do serwisu.
	Silnik nie ma mocy, rusza z trudem	Zużyte szczotki. Wymienić na nowe – przekazać urządzenie do serwisu.
Silnik przegrzewa się	Czuć zapach spalonej izolacji	Silnik wymaga naprawy – przekazać urządzenie do serwisu.
	Zapchane otwory wentylacyjne	Przedmuchać sprężonym powietrzem.
Efektywność pracy bardzo mała	Zużyta końcówka robocza	Wymienić końcówkę roboczą na nową.

## 12. Komplektacja urządzenia

Szlifierka DED7151 – 1 sztuka, osłona tarczy do szlifowania – 1 sztuka, uchwyt pomocniczy – 1 sztuka, klucz do wymiany tarczy – 1 sztuka,

## 13. Informacja dla użytkowników o pozbywaniu się zużytych urządzeń elektrycznych i elektronicznych (dotyczy użytkowników domowych)



Przedstawiony symbol umieszczony na produktach lub dołączonej do nich dokumentacji informuje, że niesprawnych urządzeń elektrycznych lub elektronicznych nie można wyrzucać razem z innymi odpadami.

Prawidłowe postępowanie w razie konieczności utylizacji, powtórnego użycia lub odzysku podzespołów polega na przekazaniu urządzenia do wyspecjalizowanego punktu zbiórki, gdzie będzie przyjęte bezpłatnie. Informacji o lokalizacji miejsc zbiórki zużytego sprzętu udzielają władze lokalne np. na swoich stronach internetowych.

Prawidłowa utylizacja urządzenia umożliwi zachowanie cennych zasobów i uniknięcie negatywnego wpływu na zdrowie i środowisko, które może być zagrożone przez nieodpowiednie postępowanie z odpadami. Nieprawidłowa utylizacja odpadów zagrożona jest karami przewidzianymi w odpowiednich przepisach lokalnych.

Użytkownicy w krajach Unii Europejskiej

W razie konieczności pozbycia się urządzeń elektrycznych lub elektronicznych prosimy skontaktować się z najbliższym punktem sprzedaży lub z dostawcą, którzy udzielą dodatkowych informacji.

Pozbywanie się urządzeń w krajach poza Unią Europejską.

Taki symbol dotyczy tylko krajów Unii Europejskiej. W razie potrzeby pozbycia się niniejszego produktu prosimy skontaktować się z lokalnymi władzami lub ze sprzedawcą celem uzyskania informacji o prawidłowym sposobie postępowania.

## 14. Wykaz części do rysunku złożeniowego

LP	Nazwa części	LP	Nazwa części
1	Wkręt ST3*13	23	Przycisk blokady
2	Osłona przeciwpływa prawa	24	Sprężyna
3	Filtr przeciwpływy	25	Śruba
4	Obudowa część prawa	26	Podkładka sprężynująca
5	Naklejka panelu sterowania	27	Obudowa łożyska
6	Zatrask akumulatora	28	Łożysko 609ZZ
7	Włącznik	29	Korpus przekładni
8	Wkręt ST4-14	30	Tuleja
9	Rekojeść dodatkowa	31	Sprężyna
10	Klucz do odkręcania tarczy	32	Segger
11	Izolacja	33	Koło zębate
12	Płytk sterująca	34	Wkręt M4*10
13	Stojan	35	Gniazdo łożyska
13A	Wirnik	36	Łożysko 6000ZZ
14	Łożysko 607ZZ	37	Ośłona przednia
15	Koło zębate atakujące	38	Klin
16	Nakrętka	39	Wrzeczono
17	Ośłona przeciwpływa lewa	40	Podkładka sprężynująca
18	Obudowa część prawa	41	Wkręt M4*8
19	Przycisk włącznika	42	Pierścieni oporowy
20	Sprężyna włącznika	43	Pierścieni dociskowy
21	Popychacz włącznika	44	Ośłona tarczy
22	Ośłona przekładni		

## Karta gwarancyjna

na

### Szlifierka kąta

Nr katalogowy: DED7151 nr partii: .....

(zwane dalej Produktem)

Data zakupu Produktu: .....

Pieczęć sprzedawcy

Data i podpis sprzedawcy: .....

### Oświadczenie Użytkownika:

Potwierdzam, że zostałem poinformowany o warunkach gwarancji oraz skutkach nieprzestrzegania wytycznych zawartych w Instrukcji obsługi i karcie gwarancyjnej. Warunki niniejszej gwarancji są mi znane, co potwierdzam własnoręcznym podpisem:

.....

Data i miejsce

.....

Podpis Użytkownika

### I. Odpowiedzialność za Produkt:

1. Gwarant – Dedra Exim Sp. z o.o. z siedzibą w Pruszkowie, adres: ul. 3 Maja 8, 05-800 Pruszków, KRS 000062517, Sąd Rejonowy dla m.st. Warszawy w Warszawie, XIV Wydział Gospodarczy Krajowego Rejestru Sądowego, NIP 527-020-49-33, kapitał zakładowy: 100 980.00 zł.

2. Na warunkach określonych w niniejszej karcie gwarancyjnej Gwarant udziela gwarancji na Produkt, pochodzący z dystrybucji Gwaranta.

- Odpowiedzialność z tytułu gwarancji obejmuje tylko wady powstałe z przyczyn tkwiących w Produkcie w momencie jego wydania Użytkownikowi.
- Z tytułu gwarancji Użytkownik, uzyskuje prawo do bezpłatnej naprawy Produktu, o ile wada ujawniła się w okresie gwarancji. Sposób naprawy Produktu (metoda wykonania naprawy) zależy od decyzji Gwaranta. W przypadku stwierdzenia przez Gwaranta braku możliwości naprawy Gwarant zastrzega sobie prawo wymiany wadliwego elementu albo całego Produktu na wolny od wad, obniżenia ceny Produktu lub odstąpienia od umowy.
- W stosunku do Użytkownika, który nie jest konsumentem w rozumieniu ustawy z dnia 23 kwietnia 1964r. Kodeks cywilny, odpowiedzialność odszkodowawcza Gwaranta za szkody wynikające z niniejszej gwarancji i/lub w związku z jej zawarciem i wykonywaniem, bez względu na tytuł prawny, jest ograniczona maksymalnie do wysokości wartości wadliwego Produktu.

## II. Okres gwarancji:

Elementy Produktu	Czas trwania ochrony gwarancyjnej
DED7151	36 miesięcy, licząc od daty zakupu Produktu uwidocznionej w niniejszej karcie gwarancyjnej
Części i akcesoria	Nie objęte gwarancją

## III. Warunki skorzystania z gwarancji:

- Przedstawienie przez Użytkownika wypełnionej karty gwarancyjnej Produktu oraz uprawdopodobnienie przez Użytkownika okoliczności zakupu Produktu, np. poprzez przedstawienie paragonu, faktury, itd. W celu sprawnego przeprowadzenia reklamacji zaleca się aby Użytkownik przekazał wraz z Produktem do reklamacji wszystkie elementy określone w „Komplektacji urządzenia” zawartej w Instrukcji obsługi.
- Stosowanie się przez Użytkownika do zaleceń zawartych w Instrukcji obsługi i karcie gwarancyjnej.
- Gwarancja obejmuje tylko obszar Rzeczypospolitej Polskiej i UE.
- Gwarancja nie obejmuje wad Produktu powstałych w szczególności na skutek:
  - Nieprzestrzeżenia przez Użytkownika warunków określonych w Instrukcji obsługi, w szczególności w zakresie prawidłowej eksploatacji, konserwacji i czyszczenia;
  - Zastosowania przez Użytkownika środków czyszczących lub konserwujących niezgodnych z Instrukcją obsługi;
  - Nieodpowiedniego przechowywania i transportu Produktu przez Użytkownika;
  - Samowolnych zmian i/lub przeróbek Produktu przez Użytkownika, które nie były uzgadniane z Gwarantem;
  - Zastosowania przez Użytkownika w Produkcie materiałów eksploatacyjnych niezgodnych z Instrukcją obsługi.
  - Użytkownik, który nie jest konsumentem w rozumieniu ustawy z dnia 23 kwietnia 1964r. Kodeks cywilny, traci gwarancję na Produkt, w którym:
    - numery seryjne, oznaczenia dat i tabliczki znamionowe zostały usunięte, zmienione lub uszkodzone przez Użytkownika;
    - plomby zostały uszkodzone przez Użytkownika lub noszą ślady manipulacji Użytkownika.
- Uwaga! Czynności związane z codzienną obsługą Produktu, wynikające m.in. z Instrukcji obsługi Użytkownik wykonuje we własnym zakresie i na swój koszt.

## IV. Procedura reklamacyjna:

- W przypadku stwierdzenia nieprawidłowej pracy Produktu, przed dokonaniem zgłoszenia reklamacyjnego należy upewnić się czy wszystkie czynności określone w szczególności w Instrukcji obsługi zostały wykonane w sposób prawidłowy.
- Zgłoszenie reklamacji zaleca się dokonać niezwłocznie, najlepiej w terminie 7 dni od daty zauważenia wady Produktu. Użytkownik, który nie jest konsumentem w rozumieniu ustawy z dnia 23 kwietnia 1964r. Kodeks cywilny traci uprawnienia wynikające z niniejszej gwarancji w przypadku niezgłoszenia reklamacji w terminie 7 dni.
- Zgłoszenie reklamacji można dokonać m.in. w punkcie zakupu Produktu, w serwisie gwarancyjnym lub pisemnie na adres: Dedra Exim Sp. z o.o., ul. 3 Maja 8, 05-800 Pruszków.
- Użytkownik może złożyć reklamację przy wykorzystaniu formularza dostępnego na stronie internetowej [www.dedra.pl](http://www.dedra.pl). („Formularz zgłoszenia reklamacji z tytułu gwarancji”).
- Adresy serwisów gwarancyjnych dla poszczególnych krajów dostępne są na stronie [www.dedra.pl](http://www.dedra.pl). W przypadku braku serwisu gwarancyjnego dla danego kraju zgłoszenia reklamacyjne z tytułu gwarancji zaleca się kierować na adres: Dedra Exim Sp. z o.o. ul. 3 Maja 8, 05-800 Pruszków (Polska).
- Mając na uwadze bezpieczeństwo Użytkownika zakazuje się korzystania z wadliwego Produktu.
- Uwaga! Korzystanie z wadliwego Produktu jest niebezpieczne dla zdrowia i życia Użytkownika.
- Wykonanie obowiązków wynikających z gwarancji nastąpi w terminie 14 dni roboczych, licząc od dnia dostarczenia reklamowanego Produktu przez Użytkownika.
- Przed dostarczeniem wadliwego Produktu do reklamacji zaleca się jego oczyszczenie. Reklamowany Produkt zaleca się dokładnie zabezpieczyć przed uszkodzeniami w transporcie (zaleca się dostarczyć reklamowany Produkt w oryginalnym opakowaniu).
- Okres gwarancji ulega przedłużeniu o czas, w ciągu którego wskutek wady Produktu objętego gwarancją Użytkownik nie mógł z niego korzystać. Gwarancja nie wyłącza, nie ogranicza, ani nie zawiesza uprawnień Użytkownika wynikających z przepisów o rękojmi za wady rzeczy sprzedanej.



## Obsah

- Fotografie a nákresy
- Popis zařízení
- Určení zařízení
- Omezení použití
- Technické údaje
- Příprava k práci
- Zapnutí zařízení
- Používání zařízení
- Běžné servisní činnosti

- Náhradní díly a příslušenství
- Svépomocné odstraňování poruch
- Kompletace zařízení
- Informace pro uživatele o likvidaci elektrických a elektronických zařízení
- Záruční listů

Všeobecné bezpečnostní podmínky byly přiloženy jako samostatná příručka. ES prohlášení o shodě je přiloženo k zařízení jako samostatný dokument. Pokud bude ES prohlášení o shodě chybět, kontaktujte servis Dedra-Exim Sp. z o.o.



**VAROVÁNÍ. Přečtěte si všechna upozornění označená symbolem a všechny pokyny.**

Nedodržení níže uvedených upozornění a bezpečnostních pokynů může vést k úrazu elektrickým proudem, požáru nebo vážným zraněním. Uložte všechna upozornění a pokyny pro pozdější použití.



**POZOR** Zařízení řady SAS+ALL bylo navrženo k použití pouze s nabíječkami a akumulátory řady SAS+ALL.

Akumulátor Li-Ion a nabíječka nejsou součástí zakoupeného zařízení a je třeba je zakoupit zvlášť. Používání akumulátorů a nabíječek jiných než doporučených pro zařízení bude mít za následek ztrátu záručních nároků.

## 2. Popis zařízení

Obrazek A: 1 - tlakový kroužek; 2 - brusný kotouč; 3 - dorazový kroužek; 4 - aretace vřetena, 5 - hlavní držadlo, 6 - zásuvka baterie, 7 - hlavní vypínač, 8 - bezpečnostní tlačítko proti náhodnému ovládní, 9 - klíč pro vyjmutí kotouče, 10 - pomocná rukojeť, 11 - brusný kotouč Pokrýt

## 3. Určení zařízení

Úhlová bruska DED7151 slouží pro broušení a řezání různých materiálů (v závislosti na použitém kotouči a kryt). Díky blokovacímu tlačítku vřetena je výměna kotoučů snadná a pohodlná. Seřízení rychlosti otáček umožňuje používat různé pracovní nástavce (např. drátěné kartáče, nylonové kartáče atp.). Zařízení můžete používat při stavebně-renovačních pracích, v servisech, pro hobby použití se současným dodržováním podmínek používání a přípustných provozních podmínek uvedených v návodu k obsluze.

## 4. Omezení použití



**POZOR** Pro řezání nasadíte na zařízení řezací kryt.

Tento kryt není součástí zařízení DED7151. Způsob připevnění a používání pracovních nástavců je popsán v další části návodu.



**POZOR** Svépomocné změny mechanické a elektrické konstrukce, veškeré úpravy a servisní činnosti nepopsané v návodu k obsluze jsou považovány za nelegální a mají za následek okamžitou ztrátu záručních nároků.

Používání v rozporu s určením nebo návodem k obsluze má za následek okamžitou ztrátu záručních nároků a prohlášení o shodě ztratí platnost.

## PŘÍPUSTNÉ PROVOZNÍ PODMÍNKY

S1 nepřerušovaný provoz

Používejte pouze v uzavřených prostorách. Teplotní rozsah při nabíjení akumulátorů 10–30 °C. Nevystavujte teplotě nad 40°C.

## 5. Technické údaje

Model zařízení	DED7151
Provozní napětí [V]	18 d.c.
Závit vřetena	M14
Průměr pracovního nástavce [mm]	125
Max rychlost otáček $n_b$ [min <sup>-1</sup> ]	8500
Hladina vibrací měřená na rukojeti [m/s <sup>2</sup> ]	3,8
Nejistota měření KD [m/s <sup>2</sup> ]	1,5
Emise hluku:	
Hladina akustického tlaku LPA [dB(A)]	82,5
Hladina akustického výkonu LWA [dB(A)]	93,5
Nejistota měření KLPA, KLWA [dB(A)]	3
Hmotnost (bez akumulátoru a nabíječky)	1,6

## Informace o hluku a vibracích.

Společná hodnota vibrací  $a_w$  a nejistoty měření byly stanoveny v souladu s norem EN 60745-1 a uvedeny v tabulce

Emise hluku byly stanoveny podle EN 60745-1, hodnoty jsou uvedeny v tabulce výše.



**POZOR** Hluk může způsobit poškození sluchu, při práci vždy používejte prostředky ochrany sluchu!

Deklarovaná hodnota emise hluku byla změněna v souladu se standardní metodou zkoušení a může se používat pro porovnání jednoho zařízení s druhým. Výše uvedená hladina emisí hluku se může také používat pro předběžné posouzení expozice na hluk.

Hladina hluku při skutečném používání elektrického nářadí se může lišit od deklarovaných hodnot v závislosti na použití pracovních nástrojů, zejména na druhu obráběného předmětu a na nutnosti určení ochranných prostředků pro uživatele. Abyste přesně odhadli expozici ve skutečných podmínkách používání, zohledněte všechny části provozního cyklu, zahrnující také dobu, kdy je zařízení vypnuto nebo když je zapnuto, ale nepoužívá se.

## 6. Příprava k práci

**⚠ POZOR** Zařízení je součástí řady SAS+ALL, pokud jej chcete používat, sestavte jednotku skládající se ze zařízení, akumulátoru a nabíječky.

Používání jiných akumulátorů a nabíječek je zakázáno.  
 Abyste připravili brusku k práci:  
 – zašroubujte pomocnou rukojeť do jednoho ze 3 otvorů (v závislosti na plánované práci, obr. D)  
 – zablokujte vřeteno tlačítkem (obr. B) a pomocí příloženého klíče vyšroubujte upínací kroužek (obr. C)  
 – nasadte pracovní nástavec (vhodný pro obráběný materiál podle pokynů výrobce kotouče) a bude-li třeba, zašroubujte upínací kroužek pomocí klíče (obr. C)  
 – uvolněte pojistku vřetena  
 – uvolněte pojistku krytu kotouče, nastavte kotouč do vhodné polohy, zablokujte kryt  
 Zařízení je připraveno k práci.

## 7. Zapnutí zařízení

Spínač brusky je umístěn v horní části těla zařízení.  
 Chcete-li brusku spustit, palcem posuňte spínač doprava a poté nahoru (obr. E). Mlýnek bude běžet, dokud bude stisknut hlavní vypínač. Chcete-li brusku vypnout, uvolněte hlavní tlačítko.  
 Před zahájením práce zapněte zařízení bez zatížení po dobu 5-10 sekund a teprve poté, co se ujistíte, že funguje správně, začnete pracovat.

## 8. Používání zařízení

### Řezání/broušení

**⚠ POZOR** Při řezání úhlovou brusku vždy používejte řezací kryt.  
 Začněte pracovat, aniž byste se dotkli kotoučem materiálu.  
 Řezání/broušení začněte teprve tehdy, až bruska dosáhne maximálních otáček. Velikost zpracovávaného materiálu přizpůsobte typu a velikosti pracovního nástavce. Materiál musí být upnutý v úchytech tak, aby při obrábění nebyl možný jeho nekontrolovaný pohyb.

### Používání čelních kartáčů a upevňovacích kotoučů společně s leštícími kotouči

Chcete-li nasadit na brusku čelní kartáč nebo upevňovací kotouč, použijte blokovací tlačítko vřetena, sejměte opěrný kroužek a upínací kroužek a pak uvolněte sponu krytu kotouče a sejměte kryt kotouče. Na závit M14 zašroubujte pracovní nástavec a utáhněte jej.

**⚠ POZOR** Abyste správně používali pracovní nástavec, zjistěte přípustnou rychlost otáček pracovního nástavce.

Nikdy nepřekračujte přípustné hodnoty rychlosti otáček, může se poškodit pracovní nástavec!

### Ukončení práce

Odsuňte pracovní nástavec od materiálu. Uvolněte spínač, vrátí se pak do polohy „vypnuto“. Počkejte, až se pracovní nástavec zastaví. Vytáhněte zástrčku ze zásuvky, aby nedošlo k náhodnému zapnutí třetími osobami nebo při přenášení.

## 9. Běžné servisní činnosti

**⚠ POZOR** Všechny servisní činnosti jako výměna kotouče, změna polohy pomocné rukojeti, úprava polohy krytu kotouče provádějte při vytažené zástrčce ze zásuvky.

### Změna polohy krytu kotouče

Odehňte pojistku krytu kotouče. Kryt otočte a nastavte jej do požadované polohy. Přihněte pojistku a zablokujte tak kryt kotouče.

### Před každým zapnutím:

– Zkontrolujte, zda větrací štěrbinu motoru nejsou zakryté nebo špinavé. Bude-li třeba, odkryjte/očistěte hadříkem lehce navlhčeným vodou;

### Po každém použití:

– Stiskněte zadní část spínače, spínač se vrátí do polohy „zapnuto“. Počkejte, až se kotouč sám zastaví;  
 – Odpojte akumulátor, aby nedošlo k náhodnému zapnutí nepovolanými osobami nebo při přenášení.  
 Zařízení uchovávejte na místě mimo dosah dětí, pokud možno v originálním obalu.

## 10. Náhradní díly a příslušenství

Náhradní díly a příslušenství nejsou součástí dodávky, lze je dokoupit. H12GM14 – upevňovací kotouč se suchým zipem, H12Gxxxx – diamantové pružné kotouče s různou gradací, F130xx – kotouče s různou tloušťkou pro řezání oceli (používejte pouze s řezacím krytem!), F1332x – kotouče s různou tloušťkou pro řezání nerezové oceli (používejte pouze s řezacím krytem!), F1342x – kotouče s různou tloušťkou pro řezání kamene (používejte pouze s řezacím krytem!), F1322 – kotouč pro broušení oceli, F1362 – kotouč pro broušení kamene, F26xxx – lístkové brusné kotouče s různou gradací; elektrokorund/zirkon, F21xxx – lístkové brusné kotouče s různou gradací; elektrokorund, F35-0xx – drátěné kartáče čelní, různé průměry, F36-100 – drátěný kartáč čelní, mosazný drát, F37-xxx – drátěný kartáč čelní, ocelový kroucený drát, F38-xxx – drátěný kotoučový kartáč, mosazný drát, F39-115 – ocelový drátěný kartáč, ocelový kroucený drát, F61-125 – kotouč z brusné látky; HP0514, H1205, HP041, H1208, HP031, H1201, H1211, H1214, H1217 – diamantový brusný kotouč segmentový.

## 11. Svépomocné odstraňování poruch

**⚠ POZOR** Před zahájením odstraňování závad odpojte nástroj od napájení.

Problém	Příčina	Řešení
---------	---------	--------

Zařízení nefunguje	Akumulátor není správně zapojen nebo je poškozen	Zkontrolujte, a bude-li třeba opravte zapojení akumulátoru. Pokud zjistíte poškození akumulátoru, nepracujte se zařízením.
	V zásuvce není proud	Zkontrolujte proud v zásuvce. Zkontrolujte, zda se neaktivovala pojistka.
	Poškozený spínač	Vyměňte spínač za nový – odevzdejte zařízení do servisu.
	Motor nemá výkon, těžce se rozbíhá	Opotřebené kartáče. Vyměňte za nové – odevzdejte zařízení do servisu.
	Je cítit zápach spálené izolace	Motor vyžaduje opravu – odevzdejte zařízení do servisu.
Motor se přehřívá	Ucpané větrací otvory	Profoukněte stlačeným vzduchem.
Účinnost práce je velmi malá	Opotřebený pracovní nástavec	Pracovní nástavec vyměňte za nový.

## 12. Kompletace zařízení

Bruska DED7151 – 1 kus, kryt brusného kotouče – 1 kus, pomocná rukojeť – 1 kus, klíč pro výměnu kotouče – 1 kus,

## 13. Informace pro uživatele o likvidaci elektrických a elektronických zařízení (týká se domácností)

 Presentovaný symbol umístěný na výrobcích nebo k nim přiložené dokumentaci informuje, že odpadní elektrická a elektronická zařízení nelze likvidovat společně s komunálním odpadem. Správný postup v případě likvidace, zpětného využití nebo recyklace komponentů spočívá v předání zařízení do specializovaného odběrného bodu, kde bude přijato bezplatně. Informace o místech odběrných zařízení poskytují místní úřady, např. na svých internetových stránkách.

Správnou likvidací zařízení chráníme cenné zdroje a eliminujeme negativní vliv na zdraví a životní prostředí, které může být ohroženo nesprávným nakládáním s odpady.

Nesprávná likvidace odpadů může být trestána uložením pokuty podle příslušných místních předpisů.

Uživatelé v zemích Evropské unie

V případě nutnosti likvidace elektrických a elektronických zařízení kontaktujte nejbližší prodejní místo nebo dodavatele, kteří Vám poskytnou doplňkové informace.

Likvidace odpadů mimo Evropskou unii

Tento symbol se týká pouze zemí Evropské unie.

V případě potřeby likvidace tohoto výrobku se obraťte na místní úřady nebo prodejce za účelem získání informací o správném způsobu likvidace.



## Záruční list

Pro

Katalogové číslo:

Sériové číslo: .....  
 (dále jen výrobek)

Datum zakoupení výrobku: .....

Razítko prodávajícího: .....

Datum a podpis prodávajícího:.....

Prohlášení uživatele:

Potvrzuji, že jsem byl seznámen se záručními podmínkami a důsledky nedodržování pokynů uvedených v návodu k obsluze a záručním listu. Se záručními podmínkami souhlasím, což potvrzuji vlastnoručním podpisem:

.....  
 datum a místo podpis uživatele

Odpovědnost za výrobek:

Ručitel – DEDRA EXIM Sp. z o.o. se sídlem v Pruszkowie, adresa: ul. 3 Maja 8, 05-800 Pruszków, KRS 0000062517, Obvodní soud pro hl. město Varšavu ve Varšavě, XIV. Hospodářský odbor Celostátního soudního rejstříku, DIČ 527-020-49-33, Základní kapitál: 100 980.00 zł.

Podle podmínek stanovených v tomto záručním listu ručitel poskytuje záruku na výrobek, pocházející z distribuce ručitele.

Záruční odpovědnost za vady se týká pouze vad vzniklých z příčin tkvících ve výrobku v okamžiku jeho vydání uživateli.

Uživatel má nárok na bezplatnou záruční opravu výrobku, pokud vada byla zjištěná v záruční době. Provedení opravy výrobku (způsob opravy) závisí na rozhodnutí ručitele. Pokud ručitel nemůže provést opravu, vyhrazuje si právo na výměnu vadné součásti nebo celého výrobku za bezvadný, snížení ceny výrobku nebo odstoupení od smlouvy.

Vůči uživateli, který není spotřebitelem ve smyslu zákona ze dne 23. dubna 1964 občanský zákoník, je odpovědnost Ručitele za škody vyplývající z této záruky a/nebo v souvislosti s jejím uzavřením a plněním, bez ohledu na právní titul, omezena maximálně do výše hodnoty vadného výrobku.

Záruční doba:

Součásti výrobku, na které se vztahuje záruka	Doba trvání záruční ochrany
---	-----------------------------



DED7151	36 mesíců, počítáno od data nákupu výrobku uvedeného v tomto záručním listu
Díly a příslušenství	Nepokrývá se záruka

Podmínky uplatňování záruky:

Předložení vyplněného záručního listu pro výrobek a doložení okolností nákupu výrobku, např. předložením paragonu, faktury atd. Pro správné vyřízení reklamace se doporučuje, abyste společně s výrobkem předali všechny součásti stanovené v kapitole „Kompletace“ výrobku uvedené v návodu k obsluze.

Dodržování pokynů uvedených v návodu k obsluze a záručním listu.

Záruka platí pouze na území Polska a EU.

Záruka se nevztahuje na vady výrobku vzniklé zejména v následku:

Nedodržování podmínek stanovených v návodu k obsluze, zejména v rozsahu správného provozování, údržby a čištění;

Používání čisticích nebo ošetrovacích prostředků v rozporu s návodem k obsluze; Nevhodného skladování a přepravování výrobku;

Svépomocných změn a/nebo úprav výrobku, které nebyly dohodnuty s ručitelem; Používání ve výrobku provozních materiálů v rozporu s návodem k obsluze.

Uživatel, který není spotřebitelem ve smyslu zákona ze dne 23. dubna 1964 občanský zákoník, ztratí záruku na výrobek, na kterém:

odstraní, změní nebo poškodí sériová čísla, označení údajů a výkonové štítky;

plomby zůstaly uszkozone przez Użytkownika lub noszą ślady manipulacji Użytkownika.

Upozornění! Činnosti spojené s každodenní obsluhou výrobku, vyplývající mj. z návodu k obsluze, provádí uživatel ve vlastní režii a na své náklady.

Postup při reklamaci:

V případě zjištění nesprávného provozu výrobku se před nahlášením reklamace ujistěte, že jste provedli správně všechny činnosti podrobně popsané v návodu k obsluze.

Reklamací nahlaste ihned, nejlépe do 7 dnů od data zjištění vady výrobku.

Uživatel, který není spotřebitelem ve smyslu zákona ze dne 23. dubna 1964 občanský zákoník, ztratí nárok na uplatnění záruky v případě nenahlášení reklamace do 7 dnů.

Reklamací můžete nahlásit mj. v místě zakoupení výrobku, v záručním servisu nebo písemně na adresu: DEDRA EXIM Sp. z o.o., ul. 3 Maja 8, 05-800 Pruszków. Reklamací můžete nahlásit prostřednictvím formuláře dostupného na stránkách [www.dedra.pl](http://www.dedra.pl). („Formulář pro nahlášení reklamace“).

Adresy záručních servisů v jednotlivých státech jsou dostupné na stránkách [www.dedra.pl](http://www.dedra.pl). Pokud v daném státě není uveden servis, reklamační formulář zašlete na adresu: DEDRA EXIM Sp. z o.o., ul. 3 Maja 8, 05-800 Pruszków (Polska).

Z bezpečnostních důvodů je zakázáno používat vadný výrobek.

Upozornění!!! Používání vadného výrobku ohrožuje zdraví a život uživatele.

Povinnosti vyplývající ze záruky budou splněny do 14 pracovních dnů, počítáno ode dne doručení reklamovaného výrobku.

Vadný výrobek před odevzdáním do servisu vyčistěte. Reklamovaný výrobek důkladně zabezpečte proti poškození při přepravě (doporučuje se předat reklamovaný výrobek v originálním obalu).

Záruční doba se prodlužuje o dobu, během níž uživatel z důvodu vady výrobku, na kterou se vztahuje záruka, nemohl výrobek používat.

Záruka nevylučuje, neomezuje ani nepozastavuje nároky uživatele vyplývající z ručení za vady prodané věci.

Preklad originálneho návodu

**SK**

Obsah

1. Obrázky a výkresy
2. Opis zariadenia
3. Zamýšľané použitie zariadenia
4. Obmedzenie používania
5. Technické parametre
6. Príprava na prácu/používanie
7. Zapínanie zariadenia
8. Používanie zariadenia
9. Priebežné obslužné činnosti
10. Náhradné diely a príslušenstvo
11. Samostatné odstraňovanie porúch a problémov
12. Diely zariadenia
13. Informácia pre používateľov o likvidovaní elektrických a elektronických zariadení
14. Záručný list

Všeobecné bezpečnostné podmienky sú pripojené ako osobitná brožúra.

Vyhľadanie o zhode ES je k zariadeniu pripojené ako samostatný dokument. V prípade, ak chýba Vyhľadanie o zhode CE, obráťte sa na servis Dedra-Exim Sp. z o.o.



**UPOZORNENIE.** Prečítajte si všetky upozornenia označené symbolom a všetky pokyny.

Nedodržanie nasledujúcich bezpečnostných upozornení a bezpečnostných pokynov môže spôsobiť zásah elektrickým prúdom, požiar, alebo vážne poranenie.

Zachovajte všetky upozornenia a návod pre budúce použitie.

**POZOR** Zariadenie zo série SAS+ALL je navrhnuté a vyrobené na používanie iba s nabíjačkami a akumulátormi série SAS+ALL. Li-Ion akumulátor a nabíjačka nie sú súčasťou súpravy kúpeného zariadenia, ale sa kupujú osobitne. V prípade použitia iných akumulátorov a nabíjačiek než tie, ktoré sú určené pre dané zariadenie, udelená záruka výrobcu prestáva platiť.

## 2. Opis zariadenia

Obrázok A: 1 - prítláčny krúžok; 2 - brúsny kotúč; 3 - dorazový krúžok, 4 - aretácia vretena, 5 - hlavná rukoväť, 6 - zásuvka na batériu, 7 - hlavný vypínač, 8 - bezpečnostné tlačidlo proti náhodnej prevádzke, 9 - kľúč na vybratie čepele, 10 - pomocná rukoväť, 11 - brúsny kotúč veko

## 3. Zamýšľané použitie zariadenia

Uholvá brúska DED7151 je určená na brúsenie a na rezanie rôznych materiálov (v závislosti od použitého kotúča a kryt čepele). Vďaka tlačidlu blokády vretena, výmena kotúča je jednoduchá a pohodlná. Vďaka regulácii uhlovej rýchlosti môžete používať rôzne pracovné koncovky (napr. drôtené kedy, nylonové kedy ap.). Zariadenie je určené na používanie pri rekonštrukčno-stavebných prácach, v dielnach a v servisoch, pri amatérskych prácach, pričom musia byť dodržované podmienky používania a prípustné prevádzkové podmienky, ktoré sú uvedené v užívateľskej príručke.

## 4. Obmedzenie používania



**POZOR**

V prípade, ak budete náradie používať na rezanie, musíte k nemu upevniť príslušný kryt určený na rezanie.

Tento kryt nie je súčasťou súpravy zariadenia DED7151. Spôsob upevnenia a používania pracovných koncoviek je opísaný v ďalšej časti príručky.



**POZOR**

Akkoľvek neautorizované zmeny mechanickej konštrukcie a elektrických prvkov zariadenia, vykonávanie obslužných činností, ktoré nie sú opísané v Príručke, a nedodržovanie pokynov a odporúčaní, ktoré sú v príručke uvedené, sú zakázané, v opačnom prípade udelená Záruka prestáva okamžite platiť.

Zariadenie sa musí používať v súlade s jeho určením a v súlade s užívateľskou príručkou, v opačnom prípade sa automaticky a okamžite trati udelená záruka a vyhlásenie o zhode prestáva platiť.

### PRÍPUSTNÉ PREVÁDZKOVÉ PODMIENKY

S1 Neustála práca

Používajte iba vo vnútri, v interiéri. Rozsah teploty nabíjania akumulátorov +10 - +30 °C. Nevystavujte na pôsobenie teploty nad +40°C

## 5. Technické parametre

Model zariadenia	DED7151
Pracovné napätie [V]	18 d.c.
Závit vretena	M14
Priemer pracovnej koncovky [mm]	125
Max. uhlová rýchlosť $n_0$ [min <sup>-1</sup> ]	8500
Úroveň vibrácií meraná na rukoväti [m/s <sup>2</sup> ]	3,8
Nepresnosť merania KD [m/s <sup>2</sup> ]	1,5
Hlučnosť:	
Úroveň akustického tlaku LPA [dB(A)]	82,5
Úroveň akustického tlaku (hľuku) LWA [dB(A)]	93,5
Nepresnosť merania KPA, KWA [dB(A)]	3
Hmotnosť (bez akumulátora a nabíjačky) [kg]	1,6

### Informácia o hluku a o vibráciách.

Sumárna hodnota vibrácií  $a_h$  a nepresnosť merania boli určené podľa normy EN 60745-1 a sú uvedené v tabuľke

Emisia hluku bola určená podľa normy EN 60745-1, hodnoty sú uvedené vo vyššie uvedenej tabuľke.



**POZOR**

Hluk může způsobit poškození sluchu, počas práce vždy používajte náležitú ochranu sluchu!

Deklarovaná hodnota emisie hluku bola meraná štandardnou testovacou metódou a môže sa používať na porovnanie jedného náradia s iným. Vyššie uvedené úroveň emisie hluku sa tiež môže používať na vstupné hodnotenie vystavenia na hluk.

Úroveň hluku pri skutočnom používaní elektrónaradia sa od vyhlasovaných hodnôt môže líšiť, v závislosti od spôsobu používania pracovných nástrojov, predovšetkým od typu obrábaného predmetu ako aj od nevyhnutnosti určenia prostriedkov, ktoré majú vplyv na ochranu operátora. Na presné hodnotenie vystavenia v skutočných podmienkach používania, musia sa zohľadniť všetky časti operačného cyklu, zahrňujúc aj čas, keď je zariadenie vypnuté, alebo keď je zapnuté, ale sa nepoužíva.

## 6. Príprava na prácu/používanie

Zariadenie patrí do série výrobkov SAS+ALL, preto, aby ste ho mohli používať, musíte doplniť súpravu (komplet), ktorá sa skladá zo zariadenia, akumulátora a nabíjačky.

Používanie iných akumulátorov a nabíjačiek je zakázané.

Postup prípravy brúsky na prácu:

- Pomocnú rúčku prikrúťte v jednom z 3 bodov (podľa plánovanej práce, obr. D)

- Zablokujte vreteno tlačidlom (obr. B) a pripojeným kľúčom dotiahnite prítláčny krúžok (obr. C)

- Založte pracovnú koncovku (vhodnú pre obrábaný materiál podľa pokynov a odporúčaní výrobcu kotúča), a keď je to potrebné kľúčom dotiahnite prítláčny krúžok (obr. C)

- Uvoľnite blokádu vretena.

- Povoľte blokádu krytu kotúča, kryt kotúča nastavte v požadovanej polohe, a následne kryt zablokujte.

Zariadenie je pripravené na použitie.

## 7. Zapínanie zariadenia

Spínač brúsky je umiestnený v hornej časti tela zariadenia.

Ak chcete zapnúť brúsku, palcom posuňte prepínač doprava a potom nahor (obr. E).

Brúska bude bežať, kým bude stlačený hlavný vypínač. Ak chcete stroj vypnúť, uvoľnite hlavné tlačidlo.

Pred začatím práce zapnite zariadenie bez záťaže na 5-10 sekúnd a až potom, ako sa ubezpečíte, že funguje správne, začnite pracovať.

## 8. Používanie zariadenia

### Rezanie/brúsenie

**⚠ POZOR** Ak brúsku používate na rezanie, vždy používajte príslušný kryt určený na rezanie.

Pred tým, než začnete vykonávať prácu, zariadenie spustíte bez záťaže, tzn. tak, aby sa kotúč nedotýkal obrábaného materiálu. Rezanie/brúsenie začnete až vtedy, keď sa brúska rozbehne na maximálne otáčky. Podľa veľkosti a typu obrábaného materiálu a charakteru vykonávanej práce, vyberte vhodnú pracovnú koncovku. Materiál musí byť stabilne upevnený v držiakoch tak, aby sa počas obrábania nemohol nekontrolovane pohnúť.

### Používanie čelných kief a tanierov spolu s leštiacimi kotúčmi

Keď chcete na brúsku upevniť čelnú kefku alebo tanier, stlačte tlačidlo blokady vretena, zložte aretačný krúžok a prítláčny krúžok, následne odblokujte hrdlo krytu kotúča a zložte kryt kotúča. Na závit M14 vretena namontujte pracovnú koncovku a dotiahnite ju.

**⚠ POZOR** Aby ste používali vhodné pracovné koncovky, vždy najprv skontrolujte maximálnu prípustnú uhlovú rýchlosť pracovného nástroja.

Nikdy neprekračujte prípustné hodnoty uhlovej rýchlosti, pretože v opačnom prípade sa pracovná koncovka môže poškodiť!

### Ukončenie práce

Odsuňte pracovnú koncovku od materiálu. Uvoľnite zapínač, vráti sa do polohy „vypnutý“. Počkajte, kým sa pracovná koncovka sama úplne zastaví. Zástrčku zariadenia vyťahujte z el. zásuvky, aby ste predišli náhodnému spusteniu nepovolanej osobou alebo počas prenášania.

## 9. Prieběžné obslužné činnosti

Všetky obslužné činnosti, také ako výmena kotúča, zmena polohy pomocnej rúčky, napravenie umiestnenia krytu kotúča, vykonávajú vždy iba vtedy, keď je náradie úplne odpojené od el. napätia.

### Zmena polohy krytu kotúča

Vyhňte držiak blokady krytu. Obráťte kryt a nastavte v požadovanej polohe. Kryt kotúča zablokuje v danej polohe a dotiahnite držiak blokady.

### Pred každým spustením:

- Skontrolujte, či nie sú vetracie otvory motora niečím zakryté alebo zašpinené. Ak je to potrebné odkryte/očistite handrou jemne navlhčenou vodou;

### Po každom použití:

- Stlačte zadnú čas zapínača, prepne sa do polohy „vypnutý“. Počkajte, kým sa kotúč sám nezastaví;  
- Odpojte akumulátor, aby ste sa vyhli náhodnému zapnutiu postrannými osobami, alebo počas prenášania.  
Zariadenie uchovávajte na mieste mimo dosahu detí, nakoľko je to možné v originálnom obale.

## 10. Náhradné diely a príslušenstvo

Náhradné diely a príslušenstvo nie sú súčasťou súpravy zariadenia, môžete si ich dokúpiť samostatne. H12GM14 – tanier so suchým zipsom, H12Gxxxx – diamantové pružné kotúče s rôznou zrnitosťou, F130xx – kotúče s rôznou hrúbkou na rezanie ocele (používajte iba s krytom na rezanie!), F1332x – kotúče s rôznou hrúbkou na rezanie nehrdzavejúcej ocele (používajte iba s krytom na rezanie!), F1342x – kotúče s rôznou hrúbkou na rezanie kameňa (používajte iba s krytom na rezanie!), F1322 – brúsny kotúč na ocel, F1362 – brúsny kotúč na kameň, F26xxx – lamelové brúsne kotúče s rôznou zrnitosťou; elektrokorund/zirkón, F21xxx – lamelové brúsne kotúče s rôznou zrnitosťou; elektrokorund, F35-0xx – čelné drôtené kefy, rôzne priemery, F36-100 – čelné drôtené kefy, mosadzný drôt, F37-xxx – čelné drôtené kefy, skrútený oceľový drôt, F38-xxx – kotúčové drôtené kefy, mosadzný drôt, F39-115 – kotúčové drôtené kefy, skrútený oceľový drôt, F61-125 – kotúč z brúsneho textilu. HP0514, H1205, HP041, H1208, HP031, H1201, H1211, H1214, H1217 – segmentový diamantový kotúč na brúsenie.

## 11. Samostatné odstraňovanie porúch a problémov

**⚠ POZOR** Pred začatím samostatného odstránenia porúch, odpojte zariadenie od zdroja napájania.

Problém	Príčina	Riešenie
Stroj nefunguje	Akumulátor je zle pripojený alebo je poškodený	Skontrolujte, a keď je to potrebné, akumulátor pripojte správne. V prípade, ak je akumulátor poškodený, náradie v žiadnom prípade nepoužívajte.
	V el. zásuvke nie je el. napätie.	Skontrolujte napätie v el. zásuvke. Skontrolujte, či sa neaktivoval istič.
	Poškodený zapínač	Vymeňte zapínač na nový – zariadenie odovzdajte do servisu na opravu.
	Motor nemá výkon, hýbe sa veľmi ťažko	Opotrebované kefy. Vymeňte na nové – zariadenie odovzdajte do servisu na opravu.

	Cítiť zápach spálenej izolácie	Motor sa musí opraviť – zariadenie odovzdajte do servisu na opravu.
Motor sa prehrieva	Upchané vetracie otvory	Prefúkajte stlačeným vzduchom.
Efektívnosť práce je veľmi nízka	Opotrebovaná pracovná koncovka	Vymeňte pracovnú koncovku na novú.

## 12. Diely zariadenia

Brúska DED7151 – 1 ks, kryt kotúča na brúsenie – 1 ks, pomocná rúčka – 1 ks, kľúč na výmenu kotúča – 1 ks,

## 13. Informácie pre užívateľov k likvidácii elektrických alebo elektronických zariadení (tykajúce sa domácností)



Tento symbol na výrobku alebo na priloženej dokumentácii upozorní, že chybné elektrické spotrebiče a elektronické zariadenia nemožno likvidovať spolu s domácim odpadom. Správny postup pri ich likvidácii alebo recyklácii podlieha odovzdaniu zariadení na určené zberné miesta, kde budú prijaté zdarma. Informácie o takýchto zberných miestach vydávajú miestne orgány, napr. na svojich internetových stránkach.

Správna likvidácia prístroja umožňuje zachovať cenné prírodné zdroje a napomáha prevencii potenciálnych negatívnych dopadov na zdravie a životné prostredie, ktoré môže byť ohrozené nesprávnym nakladaním s takýmto odpadom.

Nesprávne nakladanie s elektronickými/elektrickými odpadmi je sankcionované podľa príslušných vnútroštátnych právnych predpisov.

Pre používateľov v Európskej únii

V prípade odovzdania elektrických spotrebičov a elektronických zariadení, obráťte sa na najbližšie miesto predaja alebo na dodávateľa, ktorý Vám poskytne bližšie informácie.

Likvidácia odpadov v krajinách mimo EÚ.

Tento symbol platí len v krajinách EÚ.

Ak chcete tento výrobok zlikvidovať, obráťte sa na miestne úrady alebo predajcu za účelom získania informácií o správnom spôsobe postupovania vo veci.

SK

## Záručný list

na

Katalógové č.:

Číslo šarže:.....  
(ďalej len **Výrobok**)

Dátum nákupu výrobku: .....

Pečiatka predajcu: .....

Dátum a podpis predajcu: .....

Vyhlasenie Užívateľa:

Potvrdzujem, že som bol oboznámený so záručnými podmienkami, ako aj s následkami nedodržania pokynov a odporúčaní, ktoré sú uvedené v užívateľskej príručke a v záručnom liste. Záručné podmienky sú mi známe, čo potvrdzujem vlastnoručným podpisom:

.....  
dátum a miesto

.....  
podpis Užívateľa

### I. Zodpovednosť za Výrobok:

1. **Ručiteľ** - spoločnosť „DEDRA EXIM sp. z o.o.“ sídliaca v meste: Pruszków, na adrese: ul. 3 Maja 8, 05-800 Pruszków, Poľsko, zapísaná do obchodného registra pod číslom KRS 0000062517 vedenom oblasťným súdom pre hlavné mesto Varšava vo Varšave, 14. ekonomické oddelenie Štátneho súdneho registra, IČ DPH: PL 5270204933, základné imanie: 100 980,00 PLN.

2. Podľa podmienok stanovených týmto záručným listom Ručiteľ udeľuje záruku na Výrobok, pochádzajúci z distribúcie Ručiteľa.

3. Zodpovednosť na základe záruky sa vzťahuje iba na chyby, ktoré vznikli následkom príčin nachádzajúcich sa vo Výrobku v momente jeho vydania Užívateľovi.

4. Na základe záruky Užívateľ získava právo na bezplatnú opravu výrobku, ak sa chyba objaví počas trvania záručnej lehoty. Spôsob opravy Výrobku (metóda vykonania opravy) závisí od rozhodnutia Ručiteľa. V prípade, ak Ručiteľ uzná, že Výrobok sa nedá opraviť, Ručiteľ si vyhrazuje právo vymeniť chybný prvok alebo celý Výrobok na výrobok bez chýb, právo na zníženie ceny Výrobku alebo právo na odstúpenie od dohody.

5. Voči Užívateľovi, ktorý nie je konzumentom v zmysle zákona z 23. apríla 1964 Občiansky zákonník, zodpovednosť Ručiteľa za škody vyplývajúce z tejto záruky a/alebo ktoré súvisia s jej uzatvorením a realizáciou, bez ohľadu na právny základ, je obmedzená maximálne do výšky hodnoty chybného Výrobku.

### II. Záručná lehota:

Prvky Výrobku na ktoré sa vzťahuje záruka	Trvanie záručnej ochrany
DED7151	36 mesiacov od dňa nákupu Výrobku, ktorý je uvedený v tomto záručnom liste
Časti príslušenstvo	Záruka sa nevzťahuje



### III. Podmienky využitia záruky:

1. Przdstawienie Użiwatef je povinny predstavif' vyplnený Záručný list výrobu, ako aj náležifý doklad o nákupe Výrobu, napr. predstavením pokladničného bloku, faktúry ap. Aby reklamačný proces prebiehal efektívne odporúčame, aby Uživateľ spolu s reklamovaným výrobkom doručif' všetky prvky vymenované v kapitole užívateľskej príručky výrobu „Diely a časti“.
2. Uživateľ je povinny dodržiavať pokyny a odporúčania uvedené v užívateľskej príručke a v záručnom liste.
3. Záruka platí iba na území Poľskej republiky a členských štátov EÚ.

### IV. Záruka sa nevztahuje na chyby, ktoré vznikli (predovšetkým) následkom:

1. Nedodržiania podmienok určených v užívateľskej príručke, predovšetkým podmienok správneho používania, prevádzky, údržby a čistenia
2. Použitia na čistenie alebo na údržbu nevhodných prípravkov, nezhodne s užívateľskou príručkou;
3. Nevhodného uchovávanía a prepravy výrobu;
4. Vykonania neautorizovaných zmien a/alebo iných zásahov do výrobu, na ktoré výroba nevyjadrif' súhlas;
5. Použitím vo výrobu/s výrobkom nevhodných prevádzkových materiálov, nezhodne s užívateľskou príručkou.

Uživateľ, ktorý nie je konzumentom v zmysle zákona z 23. apríla 1964 Občiansky zákonník, stráca záručné práva na výrobok, v ktorom:

1. sériové čísla, označenia dátumov a výrobné štítky boli odstránené, zmenené alebo poškodené;
2. boli poškodené plomby alebo sú na nich viditeľné stopy manipulácie.

**Pozor!** Činnosti súvisiace s každodennou obsluhou výrobu, vyplývajúce medzi iným z užívateľskej príručky, Uživateľ vykonáva vlastnými silami a na vlastné nezáklady.

### V. Reklamačná procedúra:

1. V prípade, ak Uživateľ objaví, že Výrobok nefunguje správne, ešte pred zložením reklamácie je povinny uistiť sa, či boli náležite vykonané všetky stanovené činnosti, predovšetkým tie uvedené v užívateľskej príručke.
2. Reklamácia musí byť podaná bezodkladne, najlepšie v priebehu 7 dní od dňa, v ktorom sa prejavila (objavila) chyba Výrobu. Uživateľ, ktorý nie je konzumentom v zmysle zákona z 23. apríla 1964 Občiansky zákonník, stráca práva vyplývajúce z tejto záruky v prípade, ak reklamáciu nepodá v priebehu 7 dní od dňa, v ktorom sa prejavila (objavila) chyba Výrobu.
3. Reklamáciu môžete podať medzi inými na mieste, v ktorom ste výrobok kúpili, v záručnom servise alebo poštou na adresu: DEDRA EXIM sp. z o.o., ul. 3 Maja 8, 05-800 Pruszków, Poľsko.
4. Uživateľ môže podať reklamáciu prostredníctvom formulára, ktorý je dostupný na webovej stránke [www.dedra.pl](http://www.dedra.pl). („Formulár podania reklamácie na základe udelenej záruky“).
5. Adresy záručných servisov v jednotlivých štátoch sú zverejnené na webovej stránke [www.dedra.pl](http://www.dedra.pl). V prípade, ak v danom štáte sa nenachádza záručný servis, odporúčame reklamovaný výrobok doručif' na adresu: DEDRA EXIM sp. z o.o. ul. 3 Maja 8, 05-800 Pruszków, Poľsko.
6. Vzhľadom na bezpečnosť Uživately, nefunkčný (chybný) výrobok sa v žiadnom prípade nesmie používať.

**Pozor!!!** Použitie nefunkčného (chybného) výrobu je nebezpečné pre zdravie a život Uživatelyov.

7. Povinnosti vyplývajúce z udelenej záruke budú vyplnené v lehote 14 pracovných dní počítajúc od dňa doručenia reklamovaného Výrobu Uživatelyom.
8. Pred zaslaním reklamácie odporúčame reklamovaný Výrobok náležite očistiť. Odporúčame reklamovaný Výrobok dôkladne zabezpečiť pre prípadným poškodeniami počas prepravy (reklamovaný Výrobok odporúčame doručif' v originálnom obale).
9. Záručná lehota sa predlžuje o čas, počas ktorého Uživateľ následkom chyby (nefunkčnosti) výrobu, na ktorú sa vzťahovala záruka, nemohol Výrobok používať.
10. Záruka nevyplučuje, neobmedzuje a ani nepozastavuje právo Uživatelya (kupujúceho) na základe príslušných predpisov o ručení za chyby predanej veci.

### Preklad originálneho návodu



#### Turiny

1. Nuotraukos ir schemas
2. Įrenginio aprašymas
3. Įrenginio paskirtis
4. Naudojimo apribojimai
5. Techniniai duomenys
6. Paruošimas darbui
7. Įrenginio įjungimas
8. Įrenginio naudojimas
9. Einamieji priežiūros veiksmai
10. Atsarginės dalys ir priedai
11. Savarankiškas gedimų šalinimas
12. Įrenginio komplektacija
13. Informacija vartotojams apie elektros ir elektroninių įrenginių utilizavimą
14. Garantinis lapas

Bendrosios saugos taisyklės buvo pridėtos prie instrukcijos kaip atskira brošiūra. EB atitikties deklaracija pridedama prie įrenginio kaip atskiras dokumentas. Jei nebūtų EB atitikties deklaracijos, prašome susisiekti su „Dedra-Exim“ Sp. z o.o servisu.



**SPĖJIMAS Perskaityti visus įspėjimus pažymėtus simboliu**  ir visas instrukcijas.

Žemiau pateiktų įspėjimų ir saugos nurodymų nesilaikymas, gali būti elektros srovės smūgio, gaisro ar sunkių sužalojimų priežastimi. Išsaugoti visus įspėjimus ir instrukcijas ateičiai.



**Įrenginys iš „SAS+ALL“ linijos buvo suprojektuotas darbui tik su „SAS+ALL“ linijos įkrovikliais ir akumulatoriais.**

Ličio jonų akumulatorius ir įkroviklis neįeina į įrenginio komplektą, juos reikia įsigyti atskirai. Dėl kitų, nei rekomenduojami, akumuliatorių ir įkroviklių naudojimo yra anuluojamos garantinės teisės.

## 2. Įrenginio aprašymas

A paveikslas: 1 - slėgio žiedas; 2 - šlifavimo diskas; 3 - stabdymo žiedas, 4 - veržlės užraktas, 5 - pagrindinė rankena, 6 - akumulatoriaus lizdas, 7 - pagrindinis jungiklis, 8 - apsauginis mygtukas nuo netyčinio veikimo, 9 - raktas ašmeniui nuimti, 10 - pagalbinė rankena, 11 - šlifavimo diskas. dangtis

## 3. Įrenginio paskirtis

Kampinis šliuoklis DED7151 yra skirtas šlifuoti ir pjauti skirtingas medžiagas (priklausomai nuo naudojamo disko ir ašmenų gaubtas). Suklio blokavimo mygtukas leidžia lengvai ir patogiai pakeisti diską.

Greičio reguliavimas leidžia naudoti skirtingus darbinus antgalius (pvz. vielinius ar nailoninius šepetčius ir pan.). Leidžiama naudoti įrenginį remonto ir statybos darbuose, remonto servisuose, mėgėjiškuose darbuose, jei yra laikomasi naudojimo sąlygų ir leistinų darbo sąlygų, nurodytų Naudojimo instrukcijoje.

## 4. Naudojimo apribojimai



**Planuojant pjovimo operaciją, reikia uždėti ant įrenginio pjovimo apsaugą.**

Šis apsauginis elementas neįeina į DED7151 įrenginio komplektą. Darbinių antgalių tvirtinimo ir naudojimo būdas yra aprašytas tolesnėje instrukcijos dalyje.



**Savavališkas mechaninės ir elektros sandaros keitimas, bet kokios modifikacijos, priežiūros veiksmai, kurie nėra aprašyti Naudojimo instrukcijoje, bus laikomi neteisėtais, kurie nedelsiant anuluoja vartotojo teises pasinaudoti garantiniu aptarnavimu.**

Naudojant įrenginį ne pagal paskirtį arba kitaip, negu yra nurodyta Naudojimo instrukcijoje, Garantinės teisės yra anuluojamos, o Atitikties deklaracija nustoja galiojusi.

### LEISTINOS DARBO SĄLYGOS

S1 nuolatinis darbas

Naudoti tik patalpų viduje. Akumuliatorių krovimo temperatūrų diapazonas 10-30 °C. Neleisti, kad įrenginį veiktų aukštesnė nei 40°C temperatūra.

## 5. Techniniai duomenys

Įrenginio modelis	DED7151
Darbinė įtampa [V]	18 d.c.
Suklio sriegis	M14
Darbinio antgalio skersmuo [mm]	125
Maks. sukimosi greitis $n_0$ [min <sup>-1</sup> ]	8500
Vibracijų lygis ant rankenos [m/s <sup>2</sup> ]	3,8
Matavimo paklaida KD [m/s <sup>2</sup> ]	1,5
Triukšmo emisija:	
Garso slėgio lygis LPA [dB(A)]	82,5
Garso galios lygis LWA [dB(A)]	93,5
Matavimo paklaida KLPA, KLW [dB(A)]A	3
Svoris (be akumulatoriaus ir įkroviklio) [kg]	1,6

### Informacija apie triukšmą ir vibracijas.

Bendra vibracijų vertė ah ir matavimo paklaida buvo nustatyti pagal EN 60745-1 ir nurodytos lentelėje.

Triukšmo emisija buvo nustatyta pagal EN 60745-1, vertės yra nurodytos anksčiau esančioje lentelėje.



**Triukšmas gali pažeisti klausą, darbo metu visuomet reikia naudoti klausos apsaugos priemones!**

Deklaruojama triukšmo emisijos vertė buvo matuojama taikant standartinį tyrimo metodą, todėl gali būti naudojama lyginant skirtingus įrenginius. Nurodytas triukšmo emisijos lygis gali būti naudojamas vertinant pirmutinį triukšmo poveikį.

Realaus elektros įrankio naudojimo metu triukšmo lygis gali būti kitoks negu deklaruojamos vertės, tai priklauso nuo darbinių įrankių naudojimo būdo, ypač nuo apdirbamo daikto ir nuo priemonių, kurių tikslas yra operatoriaus apsauga. Norint tiksliai įvertinti pavojų realiomis darbo sąlygomis, reikia atkreipti dėmesį į visus operacinio ciklo etapus, įskaitant etapus, kuomet įrenginys yra išjungtas arba yra įjungtas, bet nėra naudojamas darbui.

## 6. Paruošimas darbui



**Įrenginys yra „SAS+ALL“ linijos dalis, todėl norint juo pasinaudoti, reikia sukompaktuoti visą rinkinį, susidedantį iš įrenginio, akumulatoriaus ir įkroviklio.**

Draudžiama naudoti kitus akumulatorius ir įkroviklius.

Norint paruošti šliuoklį darbui, reikia:

- Prisukti pagalbinę rankeną viename iš 3 taškų (priklausomai nuo planuojamo darbo, pav. D)
- Užblokuoti sukli mygtuką (pav. B) ir naudojant komplekte esantį raktą atsukti tvirtinimo žiedą (pav. C).
- Uždėti darbinį antgalį (atitinkantį apdirbamos medžiagos tipą pagal disko gamintojo rekomendacijas) ir, jei reikia, užsukti tvirtinimo žiedą su raktu (pav. C).
- Atlaisvinti suklio blokavimą.
- Atpalaiduoti disko apsaugos blokavimą, nustatyti disko apsaugą atitinkamoje pozicijoje, užblokuoti apsaugą.

Įrenginys paruoštas tolesniam darbui.

## 7. Įrenginio įjungimas

Šlifukolio jungiklis yra viršutinėje prietaiso korpuso dalyje. Norėdami paleisti šlifukoklį, nykščiu perkeltite jungiklį į dešinę, tada aukštyn (pav. E). Šlifukoelis veiks tol, kol bus paspaustas pagrindinis jungiklis. Norėdami išjungti malūnėlį, atleiskite pagrindinį mygtuką. Prieš pradėdami darbą, 5-10 sekundžių įjunkite įrenginį be apkrovos ir tik įsitikinę, kad jis veikia tinkamai, pradėkite dirbti.

## 8. Įrenginio naudojimas

### Pjovimas / šlifavimas

**⚠ DEMESIO** Pjaunant kampiniu šlifukoekliu, visuomet reikia naudoti pjovimo apsaugą.

Darbą visuomet reikia pradėti neličiant disku medžiagos. Pjovimą / šlifavimą galima pradėti tik tuomet, kai šlifukoelis pasieks maksimalų greitį. Apdirbamos medžiagos dydį reikia pritaikyti prie darbinio antgalio dydžio. Medžiaga turi būti stabiliai pritvirtinta taip, kad apdirbimo metu ji negalėtų nekontroliuojamai judėti.

### Taurės formos vielinių šepetčių ir tvirtinimo diskų naudojimas su poliravimo diskais

Norint pritvirtinti prie šlifukoelio taurės formos vielinį šepetį arba tvirtinimo diską, reikia, pasinaudojant suklio blokavimo mygtuku, nuimti pasipriešinimo žiedą ir tvirtinimo žiedą, atblokuoti disko apsaugos apkaabą ir nuimti disko apsaugą. Ant suklio sriegio M14 reikia uždėti darbinį antgalį ir užsukti jį.

**⚠ DEMESIO** Tam, kad darbiniai antgaliai būtų naudojami teisingai, reikia patikrinti leistiną darbinio antgalio sukimosi greitį. Draudžiama viršyti leistinus darbo greičius, tai gali pažeisti darbinį antgalį!

### Darbo baigimas

Atitraukti darbinį antgalį nuo medžiagos. Paleisti įjungiklį, jis sugrįš į poziciją „išjungtas“. Palaukti, kol darbinis antgalis savaime sustos. Išimti kištuką iš rozetės, kad įrenginio negalėtų įjungti atsitiktiniai asmenys arba kad jis neįsijungtų pernešant jį į kitą vietą.

## 9. Einamieji priežiūros veiksmai

**⚠ DEMESIO** Visi priežiūros veiksmai (pvz. disko keitimas, pagalbinės rankenos pozicijos keitimas, disko apsaugos pozicijos taisymas) turi būti atliekami atjungus įrenginį nuo maitinimo šaltinio.

### Disko apsaugos pozicijos keitimas

Atlenkti apsaugos blokavimo rankeną. Pasukti apsaugą ir pasirinkti poziciją. Užlenkti blokavimo rankeną blokuojant disko apsaugą.

### Prieš kiekvieną įrenginio įjungimą:

- Patikrinti, ar ventiliacinės angos nėra uždengtos ar nešvarios. Jei reikia, atidengti / nuvalyti vos drėgna šluoste;

### Po kiekvieno naudojimo:

- Paspausti galinę įjungiklio dalį, jis sugrįš į poziciją „išjungtas“. Palaukti, kol diskas savaime sustos;  
- Atjungti akumuliatorių, tai leis išvengti atsitiktinio įjungimo perkėlimo metu arba neleis įjungti pašaliniam asmeniui.  
Įrenginį laikyti vaikams neprieinamoje vietoje, jei įmanoma, originaliame įpakavime.

## 10. Atsarginės dalys ir priedai

Atsarginės dalys ir priedai neįeina į įrenginio komplektą, juos galima įsigyti atskirai. H12GM14 – tvirtinimo diskas su lipuku, H12Gxxxx – skirtingo stambumo lankstūs deimantiniai diskai, F130xx – skirtingo storio plieno pjovimo diskai (naudoti tik su pjovimo apsauga!), F1332x – skirtingo storio nerūdijančio plieno pjovimo diskai (naudoti tik su pjovimo apsauga!), F1342x – skirtingo storio akmens pjovimo diskai (naudoti tik su pjovimo apsauga!), F1322 – plieno šlifavimo diskas, F1362 – akmens šlifavimo diskas, F26xxx – skirtingo stambumo lapeliniai šlifavimo diskai; elektrokoro / cirkonio, F21xxx – skirtingo stambumo lapeliniai šlifavimo diskai; elektrokoro, F35-0xx – taurės formos vieliniai šepetėliai, skirtingi skersmenys, F36-100 – taurės formos vielinis šepetys, viela padengta žalvariu, F37-xxx – taurės formos vielinis šepetys, susukta plieninė viela, F38-xxx – diskinis vielinis šepetys, viela padengta žalvariu, F39-115 – plieninis vielinis šepetys, susukta plieninė viela, F61-125 – diskas su abrazyvine medžiaga; HP0514, H1205, HP041, H1208, HP031, H1201, H1211, H1214, H1217 – segmentuotas, deimantinis šlifavimo diskas.

## 11. Savarankiškas gedimų šalinimas

**⚠ DEMESIO** Prieš pradėdami savarankišką defektų pašalinimą, reikia išjungti prietaisą iš elektros maitinimo.

Problema	Priežastis	Sprendimas
Įrenginys neveikia	Netinkamai pajungtas arba pažeistas akumuliatorius	Patikrinti ir jei reikia pagerinti akumuliatoriaus pajungimą. Pastebėjus akumuliatoriaus pažeidimą, draudžiama naudoti įrenginį.
	Rozetėje nėra įtampos	Patikrinti įtampą rozetėje. Patikrinti, ar nesusveikė saugiklis.
	Sugedo įjungiklis	Pakeisti įjungiklį nauju – atiduoti įrenginį į servisą.
	Variklis neturi galios, sunkiai veikia	Susidėvėjo šepetėliai. Pakeisti naujais – atiduoti įrenginį į servisą.

	Jaučiamas degančios izoliacijos kvapas	Reikia pataisyti variklį – atiduoti įrenginį į servisą.
Variklis perkaista	Užsikimšo ventiliacinės angos	Prapūsti suspaustu oru.
Labai mažas darbo efektyvumas	Susidėvėjo darbinis antgalis	Pakeisti darbinį antgalį nauju.

## 12. Įrenginio komplektacija

Šlifukoelis DED7151 – 1 vienetas, šlifavimo disko apsauga – 1 vienetas, pagalbinė rankena – 1 vienetas, disko keitimo raktas – 1 vienetas.

## 13. Informacija naudotojams apie sunaudotos įrangos utilizavimą (taikoma naudojant buitįje)



Aukščiau pateiktas ženklas patalpintas ant produktų arba pavaizduotas prie produktų pridėtuose dokumentuose informuoja, kad sugedusius elektrinius ir elektrinius įrenginius draudžiama išmesti kartu su buitinėmis atliekomis. Norėdami utilizuoti, pakartotinai naudoti ar susigražinti tokių produktų sudedamąsias dalis, privalote atiduoti prietaisą į specializuotą surinkimo centrą, kur galėsite tai padaryti nemokamai. Informaciją apie sunaudotas technikas surinkimo vietas galite sužinoti iš vietinės valdžios, pvz. internetiniuose puslapiuose.

Tinkamai utilizuodami techniką padedate saugoti vertingus išteklius ir išvengti neįgijamo poveikio sveikatai bei aplinkai, kuriems gali kilti pavojus dėl netinkamo atliekų tvarkymo.

Netinkamai utilizuojant atliekas gresia baudos, numatytos atitinkamose vietinėse taisyklėse.

Naudotojai Europos Sąjungoje

Norėdami utilizuoti elektrinius arba elektrinius įrenginius, susisiekite su artimiausiu šiuo įrenginių pardavimo centru arba su tiekėju, kuris suteiks Jums papildomos informacijos.

Atliekų utilizavimas ne Europos Sąjungos šalyse

Šis ženklas galioja tik Europos Sąjungos šalyse.

Norėdami utilizuoti šį produktą, susisiekite su vietine valdžia arba su pardavėju ir sužinokite daugiau informacijos apie tinkamą jo utilizavimo būdą.



### Garantinis lapas

Katalogo Nr:

Partijos numeris: .....  
(toliau – **Produktas**)

Produkto pirkimo data : .....

Pardavėjo antspaudas : .....

Pardavėjo parašas ir data : .....

Vartotojo pareiškimas:

Patvirtinu, kad buvau informuotas apie garantijos sąlygas ir taisyklę, išvardytą Naudojimo instrukcijoje ir Garantiniame lape, nepaisymo pasekmes. Šios garantijos sąlygos yra man žinomos, ką patvirtinu savo parašu:

.....  
data ir vieta

.....  
vartotojo parašas

### I. Atsakomybė už Produktą:

- Garantijos suteikėjas** – „DEDRA EXIM“ Sp. z o.o. su būstine adresu: ul. 3 Maja 8, 05-800 Pruškuvus, KRS 0000062517, Varšuvos apylinkės teismas, Valstybinio teismo registro XIV ūkinis skyrius, Mokesčiu mokėtojo kodas 527-020-49-33, Įstatinis kapitalas: 100 980,00 PLN.
- Šiame garantiniame lape nurodytomis sąlygomis Garantijos suteikėjas suteikia garantiją Produktui iš Garantijos suteikėjo asortimento.
- Garantijos pagrindu atsakomybė yra priimama tik už defektus, esančius Produkte jo išdavimo Vartotojui metu.
- Garantijos pagrindu Vartotojas gauna teisę nemokamai suremontuoti Produktą, jei defektas buvo aptiktas garantijos galiojimo metu. Apie Produkto remonto būdą (remonto atlikimo metodą) sprendžia Garantijos suteikėjas. Jei Garantijos suteikėjas nuspręstų, kad remontas yra neįmanomas, Garantijos suteikėjas pasiūlo sau teisę pakeisti elementą su defektu arba visą Produktą kitu, veikiančiu teisingai, sumažinti Produkto kainą arba anuliuoti sutartį.
- Vartotoju, kuris pagal 1964 m. balandžio 23 d. Civilinį kodeksą nėra laikomas vartotoju, atveju Garantijos suteikėjo atsakomybė dėl kompensacijos, susijusi su šia garantija ir (arba) jos sudarymu ir vykdymu, nepriklausomai nuo formos, yra apribota iki maksimaliai Produkto su defektu vertės.

### II. Garantijos laikotarpis:

Produkto elementai, kuriems veikia garantija	Garantinės apsaugos trukmė
DED7151	36 mėnesiai, skaičiuojant nuo Produkto pirkimo datos, nurodytos šiame Garantiniame lape

Dalims ir priedams	Garantija netaikoma
--------------------	---------------------

### III. Naudojimosi garantija sąlygos:

1. Vartotojas privalo patiekti užpildytą Produkto Garantinį lapą ir Produkto pirkimą patvirtinančią dokumentą (pvz. kasos čekis, sąskaita-faktūra ir pan.). Tam, kad pretenzijos nagrinėjimo procesas vyktų sklandžiai, rekomenduojama, kad Vartotojas kartu su Produktu perduotų visus elementus, nurodytus „Komplektacijos sąraše“, esančiame Naudojimo instrukcijoje.
2. Vartotojas privalo laikytis Naudojimo instrukcijoje ir Garantiniame lape nurodytų rekomendacijų.
3. Garantija galioja tik Lenkijos Respublikos ir ES teritorijoje.

### IV. Garantija neapima Produkto defektų, atsiradusių dėl to, kad:

1. Vartotojas nesilaikė sąlygų, nurodytų Naudojimo instrukcijoje, ypač susijusių su teisingu naudojimu, priežiūra ir valymu;
2. Vartotojas naudojo priežiūros ar valymo priemones, neatitinkančias sąlygas nurodytas Naudojimo instrukcijoje;
3. Vartotojas netinkamai sandėliavo ir transportavo Produktą;
4. Vartotojas savarankiškai keitė ir (arba) modifikavo Produktą, negavęs Garantijos suteikėjo sutikimo;
5. Vartotojas naudojo Produkte eksploatacines medžiagas, neatitinkančias Naudojimo instrukcijos sąlygų.

Vartotojas, kuris pagal 1964 m. balandžio 23 d. Civilinį kodeksą nėra laikomas vartotoju, praranda garantiją Produktui, jei:

1. Vartotojas pašalinio, pakeitė arba sugadino serijos numerius, datas ir informacines lenteles;
2. Vartotojas pažeidė plombas arba ant jų matosi Vartotojo veiksmų pėdsakai.

**Dėmesio!** Veiksmus, susijusius su kasdieniu Produkto aptarnavimu, nurodytu pvz. Naudojimo instrukcijoje, Vartotojas atlieka pats ir savo sąskaita.

### V. Pretenzijos pateikimo procedūra:

1. Pastebėjus, kad Produktas veikia neteisingai, prieš pateikiant pretenziją, reikia įsitikinti, kad visi veiksmi, aprašyti Naudojimo instrukcijoje, buvo atlikti teisingai.
2. Pretenziją rekomenduojama pateikti nedelsiant, geriausiai per 7 dienas nuo Produkto defekto aptikimo. Vartotojas, kuris pagal 1964 m. balandžio 23 d. Civilinį kodeksą nėra laikomas vartotoju, praranda garantiją Produktui, jei nepateikia pretenzijos per 7 dienas.
3. Pretenziją galima pateikti pvz. Produkto pirkimo punkte, garantiniame servise arba raštu adresu: „DEDRA EXIM“ Sp. z o. o., ul. 3 Maja 8, 05-800 Pruškavas.
4. Vartotojas gali pateikti pretenziją, pasinaudodamas blanku, kuris yra internetinėje svetainėje: [www.dedra.pl](http://www.dedra.pl) (Pretenzijos garantiniame laikotarpyje pateikimo forma).
5. Garantinių servisų atskirose šalyse adresai yra nurodyti svetainėje: [www.dedra.pl](http://www.dedra.pl). Jei konkrečioje šalyje nebūtų garantinio serviso, pretenzijas dėl garantijos rekomenduojama siųsti adresu: „DEDRA EXIM“ Sp. z o. o., ul. 3 Maja 8, 05-800 Pruškavas, Lenkija. Mąjag Dėl Vartotojo saugumo draudžiama naudoti Produktą su defektais.
6. Dėmesio!!! Produkto su defektais naudojimas kelia pavojų Vartotojo sveikatai ir gyvybei. Veiksmai, susiję su garantija, bus atlikti per 14 darbo dienų skaičiuojant nuo Produkto, dėl kurio yra pateikiama pretenzija, pristatymo dienos.
7. Prieš pristatant Produktą, dėl kurio yra pateikiama pretenzija, rekomenduojama jį nuvalyti.
8. Produktą, dėl kurio yra pateikiama pretenzija, reikia kruopščiai supakuoti, kad jis būtų apsaugotas nuo pažeidimų transporto metu – rekomenduojama pristatyti produktą originalioje pakuotėje.
9. Garantijos laikotarpis yra pratęsiamas tiek, kiek Vartotojas negalėjo juo naudotis dėl garantijos apimto defekto.
10. Gwarancija Ši garantija neriboja, neišskiria bei nesustabdo Vartotojo teisių dėl parduotose prekės neatitikimo arba prekės defekto.

### Originalios instrukcijos vertima

#### LV

#### Satura rādītājs

1. Fotoattēli un raksti
2. Ierīces apraksts
3. Ierīces norīkošana
4. Lietošanas ierobežojums
5. Tehniskie parametri
6. Darba sagatavošana
7. Ierīces ieslēgšana
8. Ierīces lietošana
9. Kārtējas apkalpošanas rīcība
10. Rezerves daļas un piederumi
11. Defekta paša novēršana
12. Ierīces komplektācija
13. Informācija lietotājiem par noliegtas elektriskas un elektroniskas ierīces atkrāššanu
14. Garantijas talons

Vispārējie drošības noteikumi tika pievienoti instrukcijai kā atsevišķa brošūra. ES Atbilstības deklarācija ir pievienota ierīcei kā atsevišķs dokuments. ES Atbilstības deklarācijas trūkuma gadījumā lūdzam kontaktēties ar Dedra-Exim Sp. z o.o. firmas Servisu.



**BRĪDINĀJUMS.** Izlasiet visus brīdinājumus, kas apzīmēti ar simbolu, un visas instrukcijas. Zemāk norādīto brīdinājumu un drošības norādījumu neievērošana var kļūt par elektrošoka, ugunsgrēka vai smagu traumu iemeslu.

Saglabājiet visus brīdinājumus un instrukcijas turpmākajai lietošanai.

**UZMANĪBU** SAS+ALL līnijas ierīce tika projektēta darbam tikai ar lādēšanas adapteriem un akumulatoriem no līnijas SAS+ALL.

Akumulators Li-Ion un lādēšanas adapters nav ierīces komplektā, jābūt iegādāti atsevišķi. Citu, nekā ierīcei paredzēti, akumulatoru un lādēšanas adapteru lietošana izraisīs garantijas tiesību pazaudēšanu.

## 2. Ierīces apraksts

A attēls: 1 - spiediena gredzens; 2 - slīpripas; 3 - pieturas gredzens, 4 - vārpstas slēdzene, 5 - galvenais rokturis, 6 - akumulatora kontaktligzda, 7 - galvenais slēdzis, 8 - drošības poga pret nejaušu darbību, 9 - atslēga asmens noņemšanai, 10 - papildu rokturis, 11 - slīpripas pieseg

## 3. Ierīces norīkošana

Leņķa slīpmašina DED7151 ir paredzēta dažādu materiālu slīpēšanai un griešanai (atkarīgi no izmantota diska un asmeņu pārsegs). Pateicoties vārpstas blokādes pogai, diska maiņošana ir parasta un ērta. Griezes ātruma regulēšana ļauj lietot dažādus darbarīkus (piem., drāšu suku, neilona suku utt.). Pieļaujam iekārtas izmantošanu remonta-būvniecības darbos, remonta rūpnīcās, amatieru darbos, ja vienlaikus būs ievēroti lietošanas nosacījumi un pieļaujami darba apstākļi, noteikti lietošanas instrukcijā.

## 4. Lietošanas ierobežojums

**UZMANĪBU** Griešanai jābūt lietots ierīces pārsegs, paredzēts griešanai. Pārsegs neatrodas DED7151 ierīces komplektācijā. Darbarīku stiprināšanas un lietošanas metode ir aprakstīta instrukcijas tālākajā daļā.

**UZMANĪBU** Visas patstāvīgas izmaiņas mehāniskā un elektriskā konstrukcijā, visas modifikācijas, rīcība, kas nav aprakstīta šajā Lietošanas Instrukcijā var ierosināt Garantijas Tiesību tūlītēju pazaudēšanu.

Nepiemērota lietošana vai lietošana neatbilstoši Lietošanas Instrukcijai var ierosināt Garantijas Tiesību tūlītēju pazaudēšanu, un Atbilstības deklarācija zaudēs spēku.

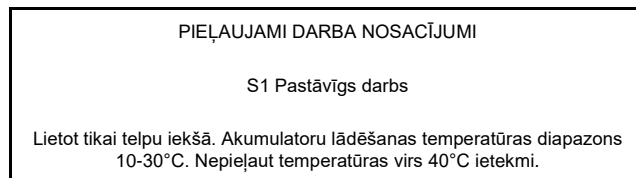

## 5. Tehniskie parametri

Ierīces modelis	DED7151
Darba spriegums [V]	18 d.c.
Vārpstas vītne	M14
Darba uzgala diametrs [mm]	125
Maks. rotācijas ātrums $n_0$ [min <sup>-1</sup> ]	8500
Vibrācijas līmenis uz roktura [m/s <sup>2</sup> ]	3,8
Mērījuma nedrošums KD [m/s <sup>2</sup> ]	1,5
Trokšņa līmenis:	
Skaņas spiediena līmenis LPA [dB(A)]	82,5
Skaņas jaudas līmenis LWA [dB(A)]	93,5
Mērījuma nedrošums KLPA, KLWA [dB(A)]	3
Masa (bez akumulatora un lādēšanas adaptera) [kg]	1,6

### Informācijas par troksni un vibrācijām.

Vibrāciju apkopota vērtība  $a_h$  un mērījuma nedrošums noteikti saskaņā ar normu EN 60745-1 un uzrādīti tabulā

Trokšņa emisija noteikta saskaņā ar EN 60745-1, vērtības uzrādītas tabulā.

**UZMANĪBU** Troksnis var izraisīt dzirdes bojāšanu, darba laikā lietot dzirdes aizsardzības līdzekļus!

Deklarēts vibrācijas lielums tika izmērīts saskaņā ar standartu pētniecības metodi un var būt lietots, lai salīdzinātu vienu instrumentu ar otru. Iepriekšminēts trokšņa emisijas līmenis var būt arī lietots iepriekšējais trokšņa pakļaušanas novērtēšanai. Trokšņa līmenis elektroierīces reālās lietošanas laikā var atšķirties no deklarētām vērtībām atkarīgi no darbarīku lietošanas apstākļiem, sevišķi no apstrādāta materiāla veida un no nepieciešamības noteikt operatora aizsardzības līdzekļus. Lai sīki noteiktu draudus reālos lietošanas apstākļos, jāievēro visas operācijas cikla daļas, kas apņem arī periodus, kad ierīce ir izslēgta, vai kad ir ieslēgta, bet nav lietota darbam.

## 6. Darba sagatavošana

**UZMANĪBU** Ierīce ir SAS+ALL līnijas daļa, tāpēc, lai to lietotu, nepieciešama ir komplekta saikšana - ierīce, akumulators un lādēšanas adapters.

Citu akumulatoru un lādēšanas adapteru lietošana ir aizliegta.

Slīpmašīnas darba sagatavošanai jādarā sekojoša darbība:

- Pieskrūvēt papildu turētāju vienā no 3 punktiem (atkarīgi no plānota darba, zīm. D)
- Nobloķēt vārpstu ar pogu (zīm. B) un ar pievienotu atslēgu atskrūvēt piespiešanas gredzenu (zīm. C)
- Uzstādīt darbarīku (attiecīgu apstrādātam materiālam, atbilstoši diska ražotāja norādījumiem) un ja nepieciešami, pieskrūvēt piespiešanas gredzenu ar atslēgu (zīm. C)
- Atslābināt vārpstas blokādi.
- Atslābināt diska seguma blokādi, uzstādīt diska segumu attiecīgā pozīcijā, nobloķēt segumu.
- Ierīce ir gatava darbam.

## 7. Ierīces ieslēgšana



Slīpētāja slēdzis atrodas ierīces korpusa augšējā daļā. Lai sāktu dzirnaviņas, ar īkšķi pārvietojiet slēdzi pa labi un tad uz augšu (E att.). Dzirnaviņas darbosies tik ilgi, kamēr tiks nospiests galvenais slēdzis. Lai izslēgtu dzirnaviņas, atlaidiet galveno pogu. Pirms darba uzsākšanas ieslēdziet ierīci bez slodzes 5-10 sekundes un tikai pēc tam, kad esat pārliecinājies, ka tā darbojas pareizi, sāciet strādāt.

## 8. Ierīces lietošana

### Griešana/slīpēšana

**UZMANĪBU** Griešanai ar leņķa slīpmašīnu vienmēr lietot griešanas segumu.

Darbs vienmēr jābūt uzsākts bez kontakta ar apstrādātu materiālu. Griešana/slīpēšana var būt uzsākta tikai, kad slīpmašīna sasniegs maksimālu rotācijas ātrumu. Apstrādāta materiāla lielumu pielāgot darbarīka veidam un lielumam. Materiāls jābūt stabili piespiests turētājos, lai apstrādes laikā nevarētu nekontrolēti kustoties.

### Priekšpuses suku un stiprinošu disku ar pulēšanas diskām lietošana

Lai pieslēgt priekšpuses suku vai stiprinošu disku, lietojot vārpstas blokādes pogu, noņemt atbalsta gredzenu un piespiešanas gredzenu, pēc tam atbloķēt diska seguma uzdevu un noņemt diska segumu. Uz vārpstas vītnes M14 uzstādīt darbarīku un pieskrūvēt.

**UZMANĪBU** Darbarīku pareizai lietošanai pārbaudīt pieļaujamu darbarīka griezes ātrumu. Nedrīkst pārsniegt pieļaujamu griezes ātruma vērtību, tas var bojāt darbarīku!

### Darba pabeigšana

Attālināt darbarīku no materiāla. Atslābināt ieslēdzēju, lai pārslēgtos uz „izslēgtu” pozīciju. Pagaidīt līdz darbarīka patstāvīgai apturēšanai. Atslēgt kontaktdakšu, lai ierīci nevarētu ieslēgt nepiederīgas personas, lai neieslēgtu ierīci pārvietošanas laikā.

## 9. Kārtējas apkalpošanas rīcība

**UZMANĪBU** Visu apkalpošanas darbību, piem., diska mainīšana, papildu turētāja pozīcijas mainīšana, diska seguma pozīcijas koriģēšana, veikt, kad ierīce ir atslēgta no barošanas avota.

### Diska seguma pozīcijas mainīšana

Atlikt seguma blokādes turētāju. Pagrieziet pārsegu un uzstādīt nepieciešamā pozīcijā. Pieliekt blokādes turētāju, bloķējot diska segumu.

### Pirms katras iedarbināšanas:

- Pārbaudīt, vai dzinēja ventilācijas caurumi nav segti un piesārņoti. Ja nepieciešami, atklāt/notīrīt ar delikāti mitrinātu lupatiņu;

### Pēc katras lietošanas:

- Piespiest ieslēdzēja aizmugures daļu, lai to pārslēgtu uz „izslēgtu” pozīciju. Pagaidīt līdz diska patstāvīgai apturēšanai;  
- Atslēgt akumulatoru, lai ierīci nevarētu ieslēgt nepiederīgas personas vai neieslēgtu ierīci pārvietošanas laikā.  
Ierīci glabāt bērniem nepieejamā vietā, pēc iespējamības oriģinālā iepakojumā.

## 10. Rezerves daļas un piederumi

Rezerves daļas un piederumi neatrodas ierīces komplektācijā, bet ir iespējama iegāde. H12GM14 – stiprinošs disks ar "velcro" līmlenti, H12Gxxxx – dimanta elastīgi diski ar dažādu gradāciju, F130xx – dažāda biezuma diski tērauda griešanai (lietot tikai ar griešanas segumu!), F1332x – dažāda biezuma diski nerūsējoša tērauda griešanai (lietot tikai ar griešanas segumu!), F1342x – dažāda biezuma diski akmens griešanai (lietot tikai ar griešanas segumu!), F1322 – diski tērauda slīpēšanai, F1362 – diski akmens slīpēšanai, F26xxx – lapveida slīpēšanas diski ar dažādu gradāciju; elektrokorunda/cirkonu, F21xxx - lapveida slīpēšanas diski ar dažādu gradāciju; elektrokorunda, F35-0xx – drāšu priekšpuses suku, dažādi diametri, F36-100 – drāšu priekšpuses suka, latunēts drāts, F37-xxx – drāšu priekšpuses suka, tērauda saļīts drāts, F38-xxx – diska drāšu suka, latunēts drāts, F39-115 – tērauda drāšu suka, saļīts tērauda drāts, F61-125 – diski no abrazīva auduma; HP0514, H1205, HP041, H1208, HP031, H1201, H1211, H1214, H1217 – segmentu slīpēšanas dimanta diski.

## 11. Svēpomocné odstraňování poruch

**UZMANĪBU** Pirms patstāvīgas avāriju novēršanas sākšanas, atslēdziet ierīci no barošanas avota.

Problēma	Cēlonis	Risinājums
Mašīna nestrādā	Akumulators nav pareizi pieslēgts vai ir bojāts	Pārbaudīt un, ja nepieciešami, uzlabot akumulatora pieslēgšanu. Akumulatora bojāšanas gadījumā nedrīkst strādāt ar ierīci.
	Elektrības līgzdā nav sprieguma	Pārbaudīt spriegumu līgzdā. Pārbaudīt, vai drošinātājs neiedarbojās.
	Bojāts ieslēdzējs	Mainīt ieslēdzēju uz jaunu - nodot ierīci servisam.
	Dzinējam nav jaudas, strādā ar grūtību	Izlietotas suku. Mainīt uz jaunu - nodot ierīci servisam
	Var sajūst apdegto izolāciju	Dzinējs jābūt remontēts - Nodot ierīci servisam

Dzinējs pārkarsēs	Noslēgti ventilācijas caurumi	Nopūst ar saspiestu gaisu.
Loti maza darba efektivitāte	Nolietots darba uzgalis	Mainīt darba uzgaļu uz jaunu.

## 12. Ierīces komplektācija

Slīpmašīna DED7151 – 1 gabals, slīpēšanas diska segums – 1 gabals, papildu turētājs – 1 gabals, atslēga disku mainīšanai – 1 gabals,

## 13. Informācija lietotājiem par nolietotas elektroierīces utilizāciju (mājsaimniecības vajadzībām)



Augstāk norādītā zīme norādīta uz produkta vai produkta dokumentācijā informē, ka bojātas elektroierīces aizliegts izmest kopā ar sadzīves atkritumiem. Ja vēlaties šādu produktu detaļas utilizēt, atreizēji izmantot vai atgriezt, ierīce jānodod specializētā savākšanas centrā, kurā varēsiet to izdarīt bez maksas. Informāciju par nolietotās tehnikas savākšanas punktiem var uzziņāt vietējā pašvaldībā, piem., tās mājas lapā. Atbilstoši utilizēta tehnika palīdz saudzēt vērtīgu krājumu un izvairīties no negatīvas ietekmes uz veselību un vidi, kam var būt radīti draudi neatbilstošu atkritumu apsaimniekošanas dēļ. Neatbilstoša atkritumu utilizācija ir sodāma pēc atbilstošiem vietējiem tiesību aktiem. Lietotāji Eiropas Savienībā.

Ja vēlaties utilizēt elektroierīces, sazinieties ar tuvāko šo ierīču pārdošanas centru vai ar piegādātāju, kas Jums sniegs papildu informāciju.

Utilizācija ārpus ES dalībvalstīm

Šī zīme ir spēkā tikai Eiropas Savienības valstīs.

Ja vēlaties utilizēt elektroierīces, sazinieties ar tuvāko šo ierīču pārdošanas centru vai ar piegādātāju, kas Jums sniegs papildu informāciju.



**Garantijas talons**  
Uz

Kataloga Nr.

Partijas numurs: .....  
(turpmāk saukts **Produkts**)

Produkta iegādes datums: .....

Pārdevēja zīmogs: .....

Datums un pārdevēja paraksts:.....

Lietotāja apliecinājums:

Ar šo apliecinu, ka saņēmu informāciju par garantijas nosacījumiem, kā arī par Lietošanas instrukcijas un Garantijas talona norādījumu neievērošanas sekām. Garantijas nosacījumi ir man zināmi, ko apliecinu ar savu rokraksta parakstu:

.....  
datums un vieta

.....  
Lietotāja paraksts

### I. Atbildība par Produktu:

3. Maja 8, 05-800 Pruszków, Polija, reģistrācijas numurs KRS 0000062517, Varšavas Rajona Tiesa Varšavā, Valsts tiesas reģistra XIV. Saimnieciskā nodaļa, NMR kods (NIP) 527-020-49-33, Pamatkapitāls: 100 980,00 PLN.
- Saskaņā ar noteikumiem, minētiem šajā Garantijas talonā, Garants piešķir garantiju Produktam, kuru izplata Garants:
- Garantijas atbildība apņēms tikai defektus, izraisītu pēc iemesliem, esošiem Produkta Lietotājam nodošanas laikā.
- Sakarā ar garantiju Lietotājam ir tiesības prasīt bezmaksas uzlabot Produktu, ja defekts tiks konstatēts garantijas laikā. Produkta uzlabošanas veids (remonta izdarīšanas metode) ir atkarīgs no Garanta uzskata. Gadījumā, kad Garants konstatēs, ka remonts nav iespējams, Garantam ir tiesības mainīt bojātu elementu vai visu Produktu uz brīvu no defektiem, samazināt Produkta cenu vai atteikties no līguma.
- Attiecībā uz Lietotājam, kas nav patērētājs 1964. gada 23. aprīļa Likuma "Civillikums" izpratnē, Garanta kompensācijas atbildība par zaudējumiem, savienotiem ar garantiju un/vai sakarā ar noslēgšanu un izpildīšanu, neatkarīgi no tiesiskām attiecībām, ir ierobežota tikai līdz nekvalitatīva Produkta vērtībai.

### II. Garantijas laiks:

Produkta elementi, apņēmti ar garantiju	Garantijas aizsardzības laiks
DED7151	36 mēneši, skaitot no Produkta iegādes datuma norādīta Garantijas talonā
Detaļas un aksesuāri	Uz kuriem garantija neattiecas

### III. Garantijas lietošanas nosacījumi:

- Aizpildīts Lietotāja Produkta Garantijas talons ar Lietotāja dokumentu, apliecināšu Produkta iegādi, piem. kases kvīts, faktūrrēķins utt. Efektīvas reklamācijas realizācijai ieteicams, lai Lietotājs nodotu kopā ar reklamētu Produktu visus elementus, minētus Produkta "Komplektācija" Lietošanas instrukcijas daļā.
- Lietošanas Instrukcijas un Garantijas talona norādījumu ievērošana.
- Garantija ir derīga tikai Polijas Republikas un ES teritorijā.

### IV. Garantija neapņem Produkta defektus, ierosinātus, starp citiem, sekojošos gadījumos:

1. Lietotājs neievēro Lietošanas instrukcijas noteikumus, sevišķi pareizas ekspluatācijas, konservācijas un tīrīšanas jomā;

- Lietotājs lieto tīrīšanas vai konservācijas līdzekļus, kas neatbilst Lietošanas Instrukcijas norādījumiem;
- Lietotājs neattiecinā glabā un transportē Produktu;
- Lietotājs patstāvīgi izdara Produkta izmaiņas un/var pārveidojumus, bez saskaņošanas ar Garantiju;
- Lietotājs lieto Produktā ekspluatācijas materiālus, kas neatbilst Lietošanas Instrukcijas norādījumiem.

Lietotājs, kas nav patērētājs 1964. gada 23. aprīļa Likuma "Civillikums" izpratnē, zaudē garantijas tiesības attiecībā uz Produktam, kurā, Lietotāja darbības rezultātā:

- tika likvidēti, mainīti vai bojāti sērijas numuri, datu apzīmējumi vai nominālas tabuliņas;
- tika bojātas vai mainītas plombas.

**Uzmanību!** Darbību, savienotu ar Produkta ikdienas apkalpošanu, ja izriet no Lietošanas instrukcijas, Lietotājs veic patstāvīgi un pēc savām izmaksām.

#### V. Reklamācijas procedūra:

- Produkta nepareizas darbības konstatēšanas gadījumā, pirms reklamācijas paziņošanas, Lietotājam ir pienākums pārbaudīt, vai visa darbība, tostarp aprakstīta Lietošanas instrukcijā, tika pareizi veikta.
- Reklamācijas paziņojumu ieteicams sniegt nekavējoties, vislabāk 7 dienu laikā no Produkta defekta konstatēšanas dienas. Lietotājs, kas nav patērētājs 1964. gada 23. aprīļa Likuma "Civillikums" izpratnē, zaudē garantijas tiesības attiecībā uz Produktam, ja nesniegs reklamācijas paziņojumu 7 dienu laikā.
- Reklamācijas paziņojums var būt sniegts, starp citiem, Produkta iegādes vietā, garantijas servisā vai rakstiski uz adresi: DEDRA EXIM sp. z o.o., ul. 3 Maja 8, 05-800 Pruszków, Polija.
- Lietotājs var arī sniegt reklamācijas paziņojumu, izmantojot formulāru, pieejamu mājaslapā [www.dedra.pl](http://www.dedra.pl). („Reklamācijas paziņošanas formulārs garantijas ietvaros”).
- Servisu adreses atsevišķām valstīm atrodas mājaslapā [www.dedra.pl](http://www.dedra.pl).
- Gadījumā, kad attiecīgajā valstī nav garantijas servisa, reklamācijas paziņojumi jābūt sniegti uz adresi: DEDRA EXIM sp. z o.o., ul. 3 Maja 8, 05-800 Pruszków (Polija).
- Nemot vērā Lietotāja drošību, bojāta Produkta lietošana ir aizliegta.
- Uzmanību!!! Bojāta Produkta lietošana ir bīstama Lietotāja veselībai un dzīvei.
- Garantijas pienākums tiks izpildīts 14 darba dienu laikā, skaitot no dienas, kad Lietotājs piegādās bojātu Produktu. Pirms bojāta Produkta nodošanas reklamācijai ieteicams to notīrīt. Rekomendējam rūpīgi pasargāt reklamētu Produktu no bojājumiem transportēšanas laikā (ieteicama Produkta piegāde oriģinālā iepakojumā).
- Garantijas laiks tiek pagarināts uz laiku, kurā, sakarā ar Produkta defektu,, apņemt ar garantiju, Lietotājs nevarēja to lietot.
- Garantija neizslēdz, neierobežo un neapņemt Lietotāja tiesību, kas izriet no atbildības par pārdota produkta neatbilstību likumam.

#### Originālās instrukcijas tulkojum

## HU

### Tartalomjegyzék

- Képek és ábrák
- A készülék leírása
- A készülék rendeltetése
- Használati korlátozások
- Műszaki adatok
- Felkészülés a munkára
- A berendezés bekapcsolása
- A berendezés használata
- Folyó karbantartási tevékenységek
- Pótalkatrészek és tartozékok
- Önálló hibaelhárítás
- A készülék készlete
- Információ a felhasználóknak az elektromos és elektronikus készülékek ártalmatlanításáról
- Garanciajegy

Az általános biztonsági feltételek csatolva különálló broszuraként lettek csatolva. A Megfelelőségi Nyilatkozat WE csatolva lett a készülékhez, mint különálló dokumentum. A Megfelelőségi Nyilatkozat WE hiánya esetén vegye fel a kapcsolatot a Dedra-Exim Sp. z o.o. Szervizével.

 Szimbólummal jelölt összes FIGYELMEZTETÉST és az  utasításokkal.

Az alábbi figyelmeztetések és biztonsági utasítások be nem tartása áramütést, tüzet vagy súlyos sérülést okozhat.

**Tartsa a figyelmeztetéseket és utasításokat jövő használatára.**  
**Az SAS+ALL szériához tartozó készülék az SAS+ALL szériájú töltőkkel és akkumulátorokkal történő üzemeltetéshez lett tervezve.**

A Li-Ion akkumulátor és a töltő nem felszereltsége a megvásárolt készüléknek és külön kell azokat megvásárolni. Más akkumulátorok és töltők használata a készülékhez, mint az ajánlottak, a garanciális jogok elvesztését okozza

## 2. A készülék leírása

A ábra: 1 - nyomógyűrű; 2 - csiszolókorong; 3 - ütőgyűrű; 4 - orsózár, 5 - főfogantyú, 6 - akkumulátor-aljzat, 7 - főkapcsoló, 8 - biztonsági gomb a véletlen működés ellen, 9 kulcs a penge eltávolításához, 10 - segédfogantyú, 11 - csiszolókorong borító

## 3. A készülék rendeltetése

A DED7151 sarokcsiszoló különböző típusú anyagok csiszolásához és vágására szolgál (a használt tárcsától függően és a pengefedél). Az orsóreteszelés nyomógombjának köszönhetően a tárcsa cseréje egyszerű és kényelmes. A fordulatszám szabályozás lehetővé teszi a különböző megmunkáló végek használatát (pl. drótkéfék, műanyagkéfék stb.). A készüléket építés-felújítási munkákban, amatőr munkákban, lehet használni, miközben egyidejűleg

megfelelnek a használati utasításban szereplő üzemeltetési feltételeknek és a megengedett üzemi körülményeknek.

## 4. Használati korlátozások

 **FIGYELEM** A vágási művelethez helyezze fel a vágáshoz tervezett tárcsabarcolatot.

Ez a burkolat nem képezi a DED7151 készülék alapfelszereltségéhez. A megmunkáló végek rögzítésének és használatának módját a használati utasítás további részeiben ismertetjük.

 **FIGYELEM** A felhasználó általi változtatások a mechanikai és elektromos felépítésben, bármilyen változtatás, a használati utasításban nem szereplő karbantartási műveletek szabályellenesnek minősülnek és a Garanciális Jogok azonnali elvesztését eredményezik.

Nem rendeltésszerű vagy a Használati Utasításnak nem megfelelő használat a Garanciális Jogok azonnali elvesztését eredményezi. A Megfelelőségi Nyilatkozat érvényét veszti.

Megengedett működési feltételek	
S1 folyamatos üzem	
Csak helyiségekben belül használja. Az akkumulátorok töltési hőmérséklettartománya 10 - 30°C. Ne tegye ki 40°C-nál magasabb hőmérsékletnek.	

## 5. Műszaki adatok

A készülék modellje	DED7151
Üzemi feszültség [V]	18 d.c.
Az orsó menete	M14
A megmunkáló vég átmérője [mm]	125
Maximális fordulatszám $n_0$ [min <sup>-1</sup> ]	8500
A markolaton mért vibrációs szintje [m/s <sup>2</sup> ]	3,8
Mérési bizonytalanság KD [m/s <sup>2</sup> ]	1,5
Zajkibocsátás:	
Hangnyomás szint LPA [dB(A)]	82,5
Hangteljesítmény LWA [dB(A)]	93,5
Mérési bizonytalanság KLPA, KLWA [dB(A)]	3
Tömeg (akkumulátor és töltő nélkül) [kg]	1,6

### A zajra és a vibrációra vonatkozó információk.

A vibráció együttes értéke  $a_h$  valamint a mérési bizonytalanság az EN 60745-1 norma szerint lett meghatározva és táblázatban van megadva  
A zajkibocsátás az EN 60745-1 szabvány szerint lett meghatározva, az értékek a fenti táblázatban lettek megadva.

 **FIGYELEM** A zaj halláskárosodást okozhat, a munkavégzés során mindig használjon hallásvédelmi eszközöket!

A deklarált zajkibocsátási értékszabványos vizsgálati módszerrel lett meghatározva és így ez felhasználható az egyik eszköz a másikkal történő összehasonlítására. A fentebb megadott zajkibocsátási szint használható az eszköz előzetes zajkibocsátási értékelésére is.  
Az elektromos kéziszerszám valós használata alatti zajkibocsátási érték eltérhet a deklaráltaktól, függően a munkaeszköz használatának módjától, különösen a megmunkálandó munkadarab fajtájától valamint az operátor védelmét szolgáló eszközök meghatározásának szükségességétől. Hogy pontosan meg tudjuk határozni a készüléket valós körülmények között, figyelembe kell venni a használati ciklus minden részét, beleértve, azokat a szakaszokat is, amikor a készülék ki van kapcsolva, vagy ha az be van kapcsolva, de nem történik vele munkavégzés.

## 6. Felkészülés a munkára

 **FIGYELEM** A készülék része az SAS+ALL szériának, ezért a használatához ki kell egészíteni a készletet, ami a készülékből, az akkumulátorból és a töltőből áll.

Tilos akkumulátorok és töltők használata.  
A sarokcsiszoló munkára előkészítésének céljából:

- Csavarja a segédfogantyút a 3 pont egyikébe (a tervezett munkától függően D ábra)
  - Reteszelve az orsót a gombbal (B ábra) és a mellékelt csavarkulcs segítségével csavarja ki a szorítógyűrűt (C ábra)
  - Tegye fel a megmunkáló véget (a tárcsa gyártójának ajánlásával a megmunkálandó anyagnak megfelelő) és szükség esetén húzza meg a szorítógyűrűt a csavarkulcs segítségével. (C ábra)
  - Engedje ki az orsó reteszelését.
  - Engedje kis a tárcsabarcolat reteszelését, állítsa be a tárcsa burkolatát megfelelő pozícióba, reteszelve a burkolatot.
- A berendezés munkára kész.

## 7. A berendezés bekapcsolása

A daráló kapcsoló az eszköz testének felső részén található.  
A daráló elindításához a hüvelykujjával mozgassa a kapcsolót jobbra, majd felfelé (E ábra).  
A daráló mindaddig működik, amíg a főkapcsolót le nem nyomják. A daráló kikapcsolásához engedje el a fő gombot.  
A munka megkezdése előtt kapcsolja be az eszközt terhelés nélkül 5-10 másodpercre, és csak miután megbizonyosodott arról, hogy megfelelően működik, kezdje meg a munkát.

## 8. A berendezés használata

### Vágás/csiszolás

**FIGYELEM** A sarokköszörűvel történő vágás esetén mindig használja a vágáshoz való burkolatot.

A munkát mindig kezdje úgy, hogy nem érinti a tárcsát az anyaghoz. A vágás/csiszolást csak akkor kezdje el, amikor a sarokcsiszoló elérte a maximális fordulatszámot. A megmunkálandó anyag nagyságát hozzá kell igazítani a megmunkáló vég fajtájához és nagyságához. Az anyagot stabilan rögzíteni kell a záró elemekbe úgy, hogy a megmunkálás során ellenőrizetlen során ne legyen lehetséges.

### A frontdrótkéfék és a rögzítő tárcsák polírozó lemezekkel történő használata

Ha a sarokcsiszolót frontdrótkéfével vagy rögzítő tárcsákkal szereljük fel, használja az orsóreteszelés nyomógombját, vegye le a támasztógyűrűt és a szorítógyűrűt, majd szabadítsa ki a tárcsaborukat bilincset és vegye le a tárcsaborukat. Az M14-es orsó menetére helyezze fel a megmunkáló véget és szorítsa meg azt.

**FIGYELEM** A megmunkáló végek megfelelő használatának érdekében ellenőrizze a megmunkáló vég megengedett fordulatszámát.

Soha ne lépje túl a megengedett fordulatszámértékét, mert ez a megmunkáló vég károsodásával járhat!

### A munka befejezése

Távolítsa el a megmunkáló véget az anyagtól. Engedje el a kapcsolót, ekkor az visszaáll a „kikapcsolt” pozícióba. Várja meg, míg a megmunkáló vég magától megáll. Húzza ki a csatlakozót az aljzatból, hogy elkerülje a véletlenszerű bekapcsolást jogosulatlan személyek által vagy a más helyre átvitel során.

## 9. Folyó karbantartási tevékenységek

**FIGYELEM** Minden karbantartási tevékenységet, olyanokat, mint a tárcsacsere, a pótfogantyú pozíciójának megváltoztatása, a tárcsaborukat korrekciója, a táphálózatról lecsatlakoztatott készülék mellett végezzen.

### A tárcsaborukat helyzetének megváltoztatása

Hajtsa vissza a burkolat reteszelését. Forgassa el a burkolatot a kívánt helyzetbe. Hajtsa le a reteszelést, biztosítva a tárcsaborukat.

### Minden üzembehelyezés előtt:

- Ellenőrizze, hogy a motor szellőzőnyílásai nincsenek-e eltakarva vagy elszennyeződve. Szükség esetén tisztítsa meg a takarást / tisztítsa meg nedves törülközővel;

### Minden használat után:

- Nyomja meg a kapcsoló hátsó részét, ez akkor visszamegy a „kikapcsolt” állásba. Várja meg, amíg a tárcsa magától megáll; Csatlakoztassa az akkumulátort, hogy elkerülje a véletlenszerű bekapcsolást jogosulatlan személyek által vagy a más helyre átvitel során. Tárolja a készüléket gyermekeknek nem hozzáférhető helyen, lehetőség szerint az eredeti csomagolásban.

## 10. Pótalkatrészek és tartozékok

A pótalkatrészek és a tartozékok nem képezik a készülék alapfelszereltségét, azokat meg lehet vásárolni. H12GM14 – rögzítő tárcsa tépőzárral, H12Gxxxx – gyémánt elasztikus tárcsák különböző gradációkkal, F130xx – különböző vastagságú tárcsák acél vágáshoz (csak vágáshoz való burkolattal használja), F1332x- különböző vastagságú tárcsák rozsdamentes acél vágáshoz (csak vágáshoz való burkolattal használja), F1342x – különböző vastagságú tárcsák kő (csak vágáshoz való burkolattal használja), F1322 – csiszolótárcsa acélhoz, F1362 – csiszolótárcsa kőhöz, F26xxx – lamellás csiszolótárcsák különböző gradációkkal korund/cirkon, F21xxx - lamellás csiszolótárcsák különböző gradációkkal; korund, F35-0xx – frontdrótkéfe különböző átmérettel, F36-100 – sárgarézhuszal, frontdrótkéfe, F37-xxx – acélhuszal, sodrott frontdrótkéfe, F38-xxx – sárgarézhuszal, frontdrótkéfe, F39-115 – acélhuszal acél drótkéfe, sodrott, F61-125 – csiszoló filz tárcsa. HP0514, H1205, HP041, H1208, HP031, H1201, H1211, H1214, H1217 – szegmentált gyémánt csiszolótárcsa.

## 11. Önálló hibaelhárítás

**FIGYELEM** Az önjavítás megkísérlése előtt húzza ki a készüléket az áramforrásról.

Probléma	Ok	Megoldás
A gép nem működik	Az akkumulátor rosszul van csatlakoztatva vagy sérült	Ellenőrizze, szükség esetén javítsa meg az akkumulátor csatlakozását. Az akkumulátor károsodásának megállapítása esetén ne dolgozzon a készülékkel.
	Az aljzatban nincs feszültség	Ellenőrizze a feszültséget az aljzatban. Ellenőrizze, hogy nem oldott-e le a biztosíték.
	Sérült kapcsoló	Cserélje ki a kapcsolót újra – adja át a szerviznek a készüléket.
	A motornak nincs teljesítménye, nehezen mozog	Elhasználódott kéfék. Cserélje ki újakra – adja át a szerviznek a készüléket.
	Égett szigetelés szagot érez	A motor javítást igényel – adja át a szerviznek a készüléket.

Túlmelegszik a motor	Eltömődtek a szellőzőnyílások	Fúvassa át sűrített levegővel.
A munka hatékonysága nagyon alacsony	Elhasználódott megmunkáló vég	Cserélje ki a megmunkáló véget újra.

## 12. A készülék kiegészítő

DED7151 – 1 db, köszörűtárcsa burkolat – 1 db, pótfogantyú – 1 db, csavarkulcs a tárcsacseréhez – 1 db,

## 14. Információ a felhasználóknak az elektromos élelektromos berendezések hulladékkezeléséről (háztartásokra vonatkozó tájékoztatás)



A bemutatott termékeken vagy a hozzájuk csatolt dokumentáción szereplő szimbólum arról tájékoztat, hogy az üzemképtelen elektromos vagy elektronikus berendezéseket nem szabad a háztartási szeméttel együtt kidobni. Hulladékkezelésük, újrafelhasználásuk vagy elemeik hasznosítása során a követendő eljárás a berendezés speciális gyűjtőponton történő leadása, ahol díjmentesen átvételre kerül. Az elhasznált készülékek gyűjtőpontjainak elhelyezkedéséről a helyi hatóságok adnak tájékoztatást, pl. internetes oldalakon.

A berendezés helyes hulladékkezelése lehetővé teszi értékes erőforrások megőrzését és az egészségre és a környezetre kifejtett negatív hatás elkerülését, melyeket a nem megfelelő hulladékkezelés veszélyeztethet.

A szabályszerűtlen hulladékkezelés a megfelelő helyi szabályokban meghatározott bírságok kiszabásával jár.

Felhasználók az Európai Unió országaiban

Elektromos vagy elektronikus berendezés kidobásának szükségessége esetén kérjük lépjenek kapcsolatba a legközelebbi eladási ponttal vagy szállítóval, aki további tájékoztatást nyújt.

Hulladékkezelés az Európai Unió kívüli országokban

Ez a szimbólum csak az Európai Unió országaira vonatkozik.

A jelen termék kidobásának szükségessége esetén kérjük kapcsolatba lépni a helyi hatóságokkal vagy az eladóval a helyes eljárásra vonatkozó tájékoztatásért.



### Garanciajegy

Katalógusszám:

Gyártási tétel száma: .....  
(a továbbiakban: **Termék**)

A termék vásárlásának dátuma: .....

Az eladó pecsétje: .....

Dátum és az eladó aláírása: .....

A felhasználó nyilatkozata:

Igazolom, hogy tájékoztatásra kerültem a garanciális feltételekről, valamint a Kezelési útmutatóban és a Garanciajegyben leírt utasítások be nem tartásából eredő következményekről. A jelen garanciális feltétellel megismerkedtem, amit aláírással igazolok:

.....  
kelt és helye

.....  
a Felhasználó aláírása

### I. A termékért felelős:

1. **Kezes** - DEDRA EXIM sp. z o.o., székhelye Pruszków, címe: ul. 3 Maja 8, 05-800 Pruszków, KRS 0000062517, Varsó fővárosi Körzeti Bíróság Varsóban; az Országos Bírósági Nyilvántartás XIII Gazdasági Osztálya, adószáma: 527-020-49-33, törzstőke: 100 980.00 zł.

2. A jelen Garanciajegyben meghatározott feltételekkel a Kezes garanciát nyújt a Kezes forgalmazásából származó Termékre

3. A garanciából eredő felelősség kizárólagosan a Termékben a Felhasználónak való átadás pillanatában rejlő hibákra vonatkozik.

4. A garancia címén a Felhasználó jogosult a Termék díjmentes megjavítására, amennyiben a hiba a garanciális időszak során keltenek. A Termék megjavításának módja (a javítás módszere) a Kezes döntésétől függ. Amennyiben a Kezes megállapítása szerint nem lehetséges a megjavítás, a Kezes fenntartja magának a jogot a hibás alkatrész vagy az egész Termék hibátlanra cseréléséhez, a Termék árának csökkentéséhez, vagy a szerződéstől történő elálláshoz.

5. Azzal a Felhasználóval szemben, amelyik nem számít fogyasztónak az 1964 április 23-i, a Polgári Törvénykönyvről szóló törvény szerint, a Kezes jelen garanciából eredő és/vagy a garancia megkötésével és teljesítésével kapcsolatos kártérítési felelőssége, a jogi címtől függetlenül, a hibás Termék értékének összegére korlátozódik.

### II. Garanciális időszak:

A garanciával rendelkező alkatrészek	A garanciális védelem időtartama
DED7151	36 hónap, a Termék vásárlásának napjától számítva a jelen Garanciajegyben megjelölve
Alkatrészek és tartozékok	A garancia nem terjed ki



### III. A garancia alkalmazásának feltételei:

1. A Felhasználó felmutatja a Termék kitöltött Garanciajegyét és valószínűsíti a Termék vásárlásának körülményeit, pl. felmutatva a pénztár blokkot, számlát, stb. A reklamáció hatékony lebonyolításának érdekében ajánlott, hogy a Felhasználó a reklámolt Termékkel együtt adja át a Kezelési útmutatóban leírt készlet tartalmát.
2. A Felhasználó betartja a Kezelési útmutatóban és a Garanciajegyen feltüntetett utasításokat.
3. A garancia csak a Magyar Köztársaság és az EU területén érvényes.

### IV. A garancia nem terjed ki a Termék következő okokból keletkező meghibásodásaira:

1. A Felhasználó nem tartotta be a Kezelési útmutatóban meghatározott, különösen a megfelelő használatra, karbantartásra és tisztításra vonatkozó feltételeket; A Felhasználó a Kezelési útmutatóban nem megfelelő tisztító és karbantartó szereket alkalmazott;
2. A Felhasználó nem megfelelő módon tárolja és szállítja a Terméket;
3. A Felhasználó önállóan, a Kezessel való egyeztetés nélkül módosította és/vagy átalakította a Terméket;
4. A Felhasználó a Kezelési útmutatóban nem megfelelő üzemeltetési anyagokat használt a Termékhez.
5. Az a Felhasználó, amelyik nem számít fogyasztónak az 1964 április 23-i, a Polgári Törvénykönyvről szóló törvény szerint, elveszíti a jelen garanciából eredő jogait, ha a Terméken:
  1. a szériaszámok, dátum jelölések és a típuscímkek a Felhasználó által eltávolításra, kicserélésre vagy megrongálásra kerültek;
  2. a plombák a Felhasználó által megrongálásra kerültek, vagy a Felhasználó beavatkozásának nyomait viselik.

**Figyelem!** A Termék mindennapos kezelésével kapcsolatos, többek között a Kezelési útmutatóból eredő műveleteket a Felhasználó saját hatáskörébe és saját költségére végzi el.

### V. Reklamációs eljárás:

1. A Termék helytelen működésének észrevételekor, a reklamáció bejelentése előtt ellenőrizze, hogy a Kezelési útmutatóban meghatározott valamennyi művelet a megfelelő módon került végrehajtásra.
2. Ajánlott a reklamációt haladéktalanul bejelenteni, a legjobb a Termék hibája észrevételétől számított 7 napon belül. Az a Felhasználó, amelyik nem számít fogyasztónak az 1964 április 23-i, a Polgári Törvénykönyvről szóló törvény szerint, elveszíti a jelen garanciából eredő jogait, ha nem jelenti be 7 napon belül a reklamációt.
3. A reklamációs bejelentés megtehető a Termék vásárlásának helyén, a garanciális szervizben, vagy írásban az alábbi címen: DEDRA EXIM sp. z o.o., ul. 3 Maja 8, 05-800 Pruszków.
4. A Felhasználó a reklamációt a [www.dedra.pl](http://www.dedra.pl) weboldalon található űrlap segítségével jelentheti be. („Garanciális reklamáció bejelentési űrlap”).
5. Az egyes országok szerviz címei a [www.dedra.pl](http://www.dedra.pl) weboldalon elérhetőek. Amennyiben az adott országban nincs garanciális szerviz, a reklamációs bejelentést ajánljuk a következő címre küldeni: DEDRA-EXIM Sp. z o.o., ul. 3 Maja 8, 05-800 Pruszków (Lengyelország).
6. A Felhasználó biztonságára való tekintettel a hibás Termék használata tilos. Figyelem!!! A hibás Termék veszélyes a Felhasználó egészségére és életére.
7. A garanciából eredő kötelezettségek ellátására a reklámolt Terméknek a Felhasználó általi leadásának napjától számított 14 munkanapon belül kerül sor.
8. A terméket reklamációra küldése előtt ajánlott megtisztítani. Ajánlott a reklámolt terméket gondosan bebiztosítani a szállítási károk elkerülése érdekében (ajánlott a reklámolt Terméket az eredeti csomagolásban elküldeni).
9. A garanciális időszak meghosszabbításra kerül azzal az idővel, mely alatt a Felhasználó a Termék meghibásodásából eredően nem tudta az használni.
10. A garancia nem zárja ki, nem korlátozza és nem függeszti fel a Felhasználó eladott termékek hibáira vonatkozó kezességi szabályokból eredő jogait.

### Traducerea instrucțiunii originale

## RO

### Cuprinsul

1. Fotografii și desene
2. Descrierea aparatului
3. Destinația aparatului
4. Restricții de utilizare
5. Date tehnice
6. Pregătire pentru funcționare
7. Pornirea aparatului
8. Punere în funcțiune și utilizarea aparatului
9. Verificări și reglaje curente
10. Piese de schimb și accesorii
11. Rezolvarea problemelor
12. Dotarea completă a aparatului
13. Informația pentru utilizatori referitoare la eliminarea aparatelor electrice și electronice
14. Certificat de garanție

Condițiile generale de siguranță sunt în broșură anexată la manualul de utilizare. Declarația de Conformitate CE este anexată la aparat ca un document separat. Dacă lipsește Declarația de Conformitate CE Vă rugăm să Vă contactați cu Service-ul Dedra-Exim Sp. z o.o.

**AVERTISMENT!** Citiți toate avertismentele marcate cu  simbolul și toate instrucțiunile.

Nerespectarea avertismentelor și instrucțiunilor de siguranță menționate mai jos poate cauza electrocutări, incendii sau leziuni grave. Păstrați toate avertismentele și instrucțiunile pentru utilizare ulterioară.

**ATENȚIE** Aparatul din linia SAS+ALL a fost proiectat pentru a lucra numai cu încărcătoarele și acumulatele din linia SAS+ALL.

Acumulatorul Li-Ion și încărcătoarea nu sunt un echipament al aparatului cumpărat deci trebuie să le cumpărați separat. Utilizarea unor alte acumulate și

încărcătoare decât cele recomandate pentru acest aparat cauzează pierderea garanției.

## 2. Descrierea aparatului

Figura A: 1 - inel de presiune; 2 - roată de șlefuit; 3 - inel de oprire, 4 - blocare a axului, 5 - mâner principal, 6 - soclu baterie, 7 - comutator principal, 8 - buton de siguranță împotriva funcționării accidentale, 9 - cheie pentru îndepărtarea lamei, 10 - mâner auxiliar, 11 - roată acoperi

## 3. Destinația aparatului

Mașina de șlefuit unchiulară DED7151 servește pentru șlefuirea și tăierea a diferitelor materiale (depinde de discul utilizat și capacul lamei). Datorită butonului de blocare a arborelui înlocuirea discului este facilă și comodă. Posibilitatea de regulare a vitezei de rotație permite la utilizarea diferitelor accesorii (de ex. perii de sârmă, perii de nailon etc.). Se permite utilizarea mașinii la ateliere de reparații, lucrări hobby cu respectarea condițiilor de utilizare și condițiilor permise de muncă, conținute în manualul de utilizare.

## 4. Restricții de utilizare

**ATENȚIE** Pentru operațiuni de tăiere trebuie să folosiți apărătoare de protecție destinate pentru tăiere. Apărătoarea nu intră în setul aparatului DED7151.

Modul de fixare și utilizare a accesoriilor este descris în partea următoare a manualului.

**ATENȚIE** Neautorizate modificări în construcția mecanică și electrică, orice alte modificări, utilizare în alte scopuri decât cele descrise în manualul de utilizare vor fi considerate ca fiind ilegale și cauzează pierderea imediată a Drepturilor la Garanție.

Utilizare neconformă cu destinația sau cu Manualul de utilizare cauzează pierderea imediată a Drepturilor la Garanție iar Declarației de Conformitate pierdere valabilitatea.

Condiții de muncă permise:

S1 funcționare continuă

Aparatul poate fi utilizat numai în spații închise. Intervalul de temperatură de încărcare a acumulatelelor 10 - 30° C. Nu expuneți la temperaturi mai mari de 40°C.

## 5. Date tehnice

Modelul mașinii	DED7151
Tensiunea de lucru [V]	18 d.c.
Filetul arborelui	M14
Diametrul accesoriului [mm]	125
Turația max. $n_0$ [min <sup>-1</sup> ]	8500
Nivelul de vibrații măsurat pe mâner [m/s <sup>2</sup> ]	3,8
Incertitudinea de măsurare KD [m/s <sup>2</sup> ]	1,5
Emisia de zgomot:	
Nivel de presiune acustică LPA [dB(A)]	82,5
Nivel de putere acustică LWA [dB(A)]	93,5
Incertitudinea de măsurare KLPA, KLW [dB(A)]A	3
Greutatea aparatului (fără acumulator și încărcătoare) [kg]	1,6

## Informații privind zgomotul și vibrațiile

Valoarea totală a vibrațiilor  $a_h$  și abateria de măsurare s-a stabilit conform cu standardul EN 60745-1 și s-a prezentat în tabel. Emisia de zgomot s-a stabilit conform cu standardul EN 60745-1, valoarea s-a prezentat în tabelul de mai sus.

**ATENȚIE** Zgomotul poate pricinui afectarea auzului, întotdeauna folosiți echipamentul de protecție auditivă!

Valoarea declarată a emisiei de zgomot a fost măsurată conform cu metoda standard și poate fi folosită pentru compararea unui aparat cu altul. Nivelul de emisie a zgomotului menționat mai sus poate fi de asemenea folosit pentru evaluarea inițială a expunerii la zgomot.

Nivelul zgomotului în cursul utilizării reale a unei electrice în funcție de modul de utilizare a uneltelor poate să fie diferit de valoarea declarată. Nivelul de zgomot depinde de tipul de material prelucrat precum și de măsurilor necesare care s-au luat în scopul protecției operatorului. Pentru a evalua exact expunerea în condiții reale de utilizare, trebuie să luați în considerare toate etapele ciclului de operare, care cuprind de asemenea perioadele când aparatul este oprit sau este pornit dar nu este utilizat pentru lucru.

## 6. Pregătire pentru punere în funcțiune

**ATENȚIE** Mașina constituie o parte a liniei SAS+ALL, de aceea pentru a îl utiliza trebuie să completați setul compus din acumulator și încărcător.

Aparatul din linia SAS+ALL a fost proiectat pentru a lucra numai cu încărcătoarele și acumulatele din linia SAS+ALL. Acumulatorul Li-Ion și încărcătoarea nu sunt un echipament al aparatului achiziționat deci trebuie să le cumpărați separat. Utilizarea unor alte acumulate și încărcătoare decât cele recomandate pentru acest aparat cauzează pierderea garanției.

Este interzis folosirea altor acumulate și încărcătoare.

În scopul pregătirii mașinii de șlefuit trebuie să:

- înșurubați mânerul auxiliar în unele din 3 puncte ( în funcție de munca planificată, fig. D)

- blocați arborele cu butonul (fig. B) deșurubați inelul de presiune cu ajutorul cheii anexată (fig. C)
  - montați accesoriul (corespunzător pentru materialul prelucrat conform cu recomandările producătorului de discuri) după caz, strângeți inelul de presiune cu ajutorul cheii (Fig. C)
  - eliberați blocajul arborelui
  - eliberați blocajul apărătoarei de protecție al discului, reglați apărătoarea de protecție al discului în poziția corespunzătoare, blocați apărătoarea.
- Mașina este gata pentru muncă.

## 7. Punere în funcțiune

Întrerupătorul de polizor se află în partea superioară a corpului dispozitivului. Pentru a porni rășnița, utilizați degetul mare pentru a muta întrerupătorul spre dreapta și apoi în sus (fig. E). Rășnița va funcționa atâta timp cât este apăsat butonul principal. Pentru a opri rășnița, eliberați butonul principal. Înainte de a începe lucrul, porniți dispozitivul fără încărcare timp de 5-10 secunde și numai după ce vă asigurați că funcționează corect, începeți să lucrați.

## 8. Utilizarea aparatului

### Tăiere/șlefuire

**ATENȚIE** Pentru efectuarea tăieri cu mașina de șlefuit unghiulară folosiți întotdeauna apărătoarea de protecție pentru tăiat.

Munca începeți întotdeauna neatrând materialul de prelucrat cu discul. Tăiere/șlefuire începeți atunci când mașina de șlefuit a atins turajia maximă. Mărimea materialului prelucrat trebuie ajustat cu felul și mărimea accesoriului folosit. Materialul de prelucrat trebuie să fie fixat stabil în sistemele de prindere în așa mod ca în timpul prelucrării să nu fie posibilă mișcarea necontrolată a acestuia.

### Utilizarea periiilor tip cupă și discurilor de fixare împreună cu discurile de polizat.

Pentru montarea periei tip cupă sau discului de fixare apăsați butonul de blocare a arborelui, scoateți inelul de presiune și inelul opritor iar apoi deblocați brățara apărătoarei de protecție a discului și scoateți apărătoarea de protecție a discului. Pe filetul M14 a arborelui așezați accesoriul și-l strângeți.

**ATENȚIE** Pentru a utiliza corect accesoriile trebuie să verificați viteza de turajie a accesoriului.

Niciodată nu depășiți viteza de turajie permisă deoarece există pericolul de deteriorare a accesoriului.

### Terminarea muncii

Îndepărtați accesoriul de materialul prelucrat, Eliberați comutatorul, se întoarce în poziția „oprit”. Așteptați până când accesoriul se oprește singur. Scoateți ștecherul din priză pentru a evita pornirea mașini accidentală de ctre alte persoane sau în timpul transportului.

## 9. Verificări și reglaje curente

**ATENȚIE** Înaintea oricăror intervenții asupra sculei electrice ca de ex. înlocuirea discului, schimbarea poziției mânerului auxiliilor, corecția poziției apărătoarei de protecție a discului scoateți cablul de alimentare afară din priză.

### Schimbarea poziției apărătoarei de protecție a discului.

Îndoți sistemul de prindere al blocajului apărătoarei de protecție. Răsuciți apărătoarea și poziționați în poziția dorită. Îndepărtați sistemul de prindere al blocajului blocând apărătoarea discului.

### Înainte de fiecare pornire:

- Verificați dacă fantele de ventilație ale motorului nu sunt acoperite sau astupate. Dacă este necesar descoperiți / curățați cu o cârpa ușor umezită în apă;

### După fiecare utilizare:

- Apăsați pe partea de spate a comutatorului, se întoarce în poziția „oprit”. Așteptați până când discul se oprește singur;

- Deconectați acumulatorul pentru a evita accidentală pornire de terte persoane sau în timpul transportului.

Mașina depozitați într-un loc care nu se află la îndemâna copiilor, cât este de posibil în ambalajul original.

## 10. Piese de schimb și accesorii

Piese de schimb și accesorii nu sunt în setul mașinii, pot fi cumpărate. H12GM14 –disc de fixare cu prindere tip arici, H12Gxxxx – discuri flexibile diamantate de diferite gradaje, F130xx – discuri de diferită grosime pentru tăierea oțelului (folosiți numai cu apărătoarea de protecție pentru tăiat!) , F1332x – discuri de diferită grosime pentru tăierea oțelului inoxidabil (utilizați numai cu apărătoarea de protecție pentru tăiat!),F1342x – discuri de diferite grosimi pentru tăierea pietrei (folosiți numai cu apărătoarea de protecție pentru tăiat!), F1322 – discul pentru șlefuirea oțelului, F1362 – discul pentru șlefuirea pietrei, F26xxx – discuri lamerale de diferită gradaje; corindon artificial/circoniu, F21xxx - discuri lamerale de diferită gradaje; corindon artificial, F35-0xx –perii de sârmă tip cupă, diferite diametrii, F36-100 – perie de sârmă tip cupă, sârmă de alamă, F37-xxx – perie de sârmă tip cupă, sârmă de oțel răsucit, F38-xxx – perie circulară de sârmă, sârmă de alamă, F39-115 – perie de sârmă din oțel, sârmă din oțel răsucit, F61-125 – disc din țesut abraziv; HP0514, H1205, HP041, H1208, HP031, H1201, H1211, H1214, H1217 – disc diamantat pentru șlefuire segmentat.

## 11. Rezolvarea problemelor

**ATENȚIE** Înainte de a trece la eliminarea individuală a defecțiunilor, deconectați dispozitivul de alimentare.

Problema	Cauza	Rezolvare

Mașina nu funcționează	Acumulatorul este rău conectat sau deteriorat	Verificați și dacă va fi necesar corecția conectarea acumulatorului. Dacă constatați deteriorarea acumulatorului nu lucrați cu mașina.
	În priză nu este tensiune	Verificați tensiunea în priză. Verificați dacă nu a acționat siguranța.
	Deteriorat comutatorul	Înlocuiți comutatorul cu unu nou – trimiteți mașina la un centru de service.
	Motorul nu are putere, mișcă cu greutate	Periile uzate. Înlocuiți cu noi - trimiteți mașina la un centru de service.
	Se simte mirosul izolației arse	Motorul trebuie reparat- trimiteți mașina la un centru de service.
Motorul se încălzește	Astupate fantele de ventilație	Suflați cu aer comprimat.
Eficiența muncii foarte mică	Accesorii uzate	Înlocuiți accesoriul cu unu nou.

## 12. Dotarea completă a aparatului

Mașina de șlefuit DED7151 – 1 bucată, apărătoarea de protecție a discului de șlefuire – 1 bucată, mâner auxiliar – 1 bucată, cheie pentru înlocuirea discului – 1 bucată,

## 13. Informația pentru utilizatori privind eliminarea utilajelor uzate (se referă la gospodăria de casă)



Simbolul prezentat, aplicat pe produse sau în documentația anexată, vă informează că acest tip de produse electrice sau electronice, care s-au defectat, nu trebuie aruncate la gunoi împreună cu deșeurile obișnuite. Procedura corectă în caz de utilizare, reciclare sau recuperare a subsansamblelor constă în predarea dispozitivului la centrul specializat de colectare, unde va fi recepționat gratuit. Informațiile despre locuri de colectare a utilajelor uzate, vor fi furnizate de autoritățile locale de ex. pe site-urile web acestora.

Utilizarea corectă a dispozitivului va permite păstrarea unor elemente valoroase și evitarea unui impact negativ asupra sănătății și mediului, care pot fi periclitare din cauza procedurilor necorespunzătoare de eliminare a deșeurilor.

Utilizatorii din țările membre Uniunii Europene

Dacă doriți să scăpați de dispozitive electrice sau electronice, vă rugăm să contactați cel mai apropiat centru de vânzare sau furnizorul, pentru informații suplimentare.

Eliminarea deșeurilor în țările din afara Uniunii Europene

Acest simbol se referă numai la țările membre ale Uniunii Europene. Dacă doriți să eliminați produsul respectiv, vă rugăm să contactați autoritățile locale sau vânzătorul pentru a obține informațiile despre modul corect de procedură.

RO

## Certificat de garanție

Pentru

Nr. de catalog:

Număr de lot: .....  
(denumit în continuare Produs)

Data de cumpărare a produsului: .....

Ștampila vânzătorului: .....

Data și semnătura vânzătorului: .....

Declarația Utilizatorului:

Confirm, că am fost informat în ceea ce privește condițiile de garanție și efectele nerespectării orientărilor cuprinse în manualul de utilizare și în Certificatul de garanție. Condițiile prezentei garanției îmi sunt cunoscute ce afirm cu semnătura mea de mână:

.....  
Data și locul

.....  
semnătura Utilizatorului

### I. Responsabilitatea pentru produs:

1. **Garant** - DEDRA EXIM sp. z o.o. cu sediul în Pruszkowice, adresa: ul. 3 Maja 8, 05-800 Pruszków, KRS 0000062517, Sąd Rejonowy dla m.st. Warszawy w Warszawie, XIV Wydział Gospodarczy Krajowego Rejestru Sądowego, [Judecătoria Raională pentru o.c. Varșovia în Varșovia, Departamentul al XIV-a Economic al Registrului Național Juridic] NIP [CIF] 527-020-49-33, Kapitał zakładowy [capital social]: 100 980.00 zł.
2. În condițiile menționate în prezentul Certificat de garanție Garantul acordă garanție la produsul derivat din distribuția Garantului.
3. Responsabilitatea cu titlu de garanție cuprinde numai defectele care sau ivit din cauze datorate Produsului în momentul livrării acestuia Utilizatorului.
4. Cu titlu de garanție, Utilizatorul, obține dreptul la reparare gratis a Produsului, dacă defecțiunea s-a ivit în perioada de garanție. Modul de reparare a Produsului (metoda de executare a reparării) depinde de decizia Garantului. Dacă Garantul constată că Produsul nu poate fi reparat, Garantul își rezervă dreptul de a schimba

piesa defectă sau total Produsul cu altul fără defecte sau de a micșora prețul Produsului ori de a se retrage de la Contract.

5. Față de Utilizatorul, care conform cu legea din data de 23 aprilie 1964 din Codul Civil, nu este un consumator, răspunderea Garantului pentru dauna rezultate din prezenta garanție și/ sau în legătură cu încheierea și executarea acesteia, indiferent de dreptul legal, este limitată maxim până la valoarea Produsului defect.

#### II. Perioada de garanție:

Componentele Produsului acoperite de garanție	Durata de protecție a garanției
DED7151	36 luni, de la data cumpărării Produsului, înscrisă în prezentul Certificat de garanție
Piese și accesorii	Nu sunt acoperite de garanție

#### III. Condițiile de utilizare a garanției:

1. Prezentarea de către Utilizator a Certificatului completat de garanție a Produsului și dovedirea împrejurărilor de cumpărare a Produsului de ex. prin prezentarea chitanței, facturii, etc. Pentru a efectua în mod eficient reclamația, se recomandă că Utilizatorul să trimită împreună cu Produsul reclamat, toate componentele menționate la "Completarea" Produsului în manualul de utilizare.

2. Respectarea de către Utilizator a recomandărilor din Manualul de utilizare și din Certificatul de garanție.

3. Garanția acoperă numai teritoriul Republicii Polone și UE.

#### IV. Garanția nu acoperă defecțiunile Produsului apărute în special din cauza:

1. Nerespectării de către Utilizator a condițiilor indicate în Manualul de utilizare, în special în domeniul de utilizare, întreținere și curățare corectă.

2. Utilizarea de către Utilizator a unor produse de curățare sau substanțe de conservare care sunt neadecvate cu Manualul de utilizare;

3. Depozitare necorespunzătoare și transportul necorespunzător al Produsului de către Utilizator;

4. Modificări și/sau reconstrucții arbitrare a Produsului de către Utilizator;

5. Utilizarea în Produs de către Utilizator a unor materiale consumabile neconforme cu manualul de utilizare.

Utilizatorul care conform nu legea din data de 23 aprilie 1964 din Codul Civil nu este un consumator, pierde garanția pentru Produsul, în care:

1. numerele de serie, marcarea datelor și plăcuțele cu datele tehnice au fost îndepărtate de către Utilizator.

2. sigiliile existente au fost deteriorate de Utilizator sau au urme rămase din manipularea de către utilizator la acestea.

**Atenție!** Operațiile legate cu utilizarea de fiecare zi, descrise în manualul de utilizare, Utilizatorul execută singur pe costul său.

#### V. Procedura de reclamație:

1. Dacă se constată că Produsul nu funcționează corect, Înainte de a depune reclamația trebuie să Vă asigurați dacă toate operațiunile descrise în manualul de utilizare au fost executate corect.

2. Sesizați imediat reclamația, cel mai bine în termen de 7 zile de la data la care ați observat defectul produsului. Utilizatorul care conform cu legea din data de 23 aprilie 1964 din Codul Civil nu este un consumator, pierde garanția pentru Produs dacă reclamația nu depune în termen de până de 7 zile.

3. Sesizarea reclamației se face de ex. la. la punctul de cumpărare a Produsului, la service-ul de garanție sau se poate trimite în scris pe adresa: DEDRA EXIM sp. z o.o., ul. 3 Maja 8, 05-800 Pruszków.

4. Utilizatorul poate să depună reclamația prin formularul accesibil pe pagina de internet [www.dedra.pl](http://www.dedra.pl). ("Formular pentru sesizarea reclamației cu titlu de garanție").

5. Adresele service-urilor de garanție din fiecare stat sunt accesibile pe pagina [www.dedra.pl](http://www.dedra.pl). Dacă service-ul lipsește în statul adecvat, trimiteți sesizările de reclamație cu titlu de garanție pe adresa: DEDRA EXIM sp. z o.o. ul. 3 Maja 8, 05-800 Pruszków (Polonia).

6. Luând în considerare siguranța Utilizatorului se interzice utilizarea Produsului defect.

7. Atenție!!! Utilizarea Produsului defect este periculoasă pentru sănătatea și viața Utilizatorului.

8. Executarea obligațiilor rezultate din garanție va avea loc în termen de 14 zile lucrătoare, calculate de la data furnizării de către Utilizator a Produsului reclamat.

9. Înainte de furnizare a Produsului reclamat se recomandă curățarea acestuia. Se recomandă de a se asigura bine Produsul împotriva distrugerii în timpul transportului (se recomandă să trimiteti produsul reclamat în ambalajul original). Perioada de garanție va fi prelungită cu durata în care, din cauza defectului Produsului acoperit de garanție Utilizatorul nu l-a putut să-l utilizeze,

10. Garanția nu oprește, nu limitează nu suspendează drepturile Utilizatorului rezultate din dispozițiile privind garanția pentru vicle produsului vândut.

#### Traducerea instrucțiunii originale

#### DE

#### Inhaltsverzeichnis

1. Fotos und Zeichnungen
2. Beschreibung des Gerätes
3. Bestimmung des Gerätes
4. Benutzungsbegrenzungen
5. Technische Daten
6. Vorbereitung zur Arbeit
7. Einschalten des Gerätes
8. Benutzung des Gerätes
9. Laufende Wartungsarbeiten
10. Ersatzteile und Zubehör
11. Selbständiges Beseitigen der Störungen
12. Lieferumfang des Gerätes
13. Benutzerinformation über die Entsorgung der elektrischen und elektronischen Geräte
14. Garantiekarte

Die Allgemeinen Sicherheitsbedingungen wurden als gesonderte Broschüre beigelegt.

Die EG-Übereinstimmungsbescheinigung ist dem Gerät als gesondertes Dokument beigelegt. Bei fehlender EG-Übereinstimmungsbescheinigung bitten wir um die Kontaktaufnahme mit dem Service von Dedra-Exim Sp. z o.o.



**WARNING. Alle mit versehenen Warnungen und alle Hinweise gründlich lesen.**

Bei Nichtbeachten der folgenden Warnungen und Sicherheitshinweise kann es zum elektrischen Schlag, einem Brand oder ernsthaften Verletzungen kommen.

Alle Warnungen und Hinweise für den künftigen Gebrauch aufbewahren.



**ACHTUNG** Das Gerät der SAS+ALL-Linie wurde nur für die Zusammenarbeit mit den Ladegeräten und Akkumulatoren der SAS+ALL-Linie entwickelt.

Der Li-Ion-Akku und das Ladegerät gehören nicht zum Lieferumfang des eingekauften Gerätes und sie sind gesondert einzukaufen. Die Verwendung von anderen Akkus und Ladegeräten als die für das Gerät dedizierten zieht den Verlust der Garantirechte nach sich.

## 2. Beschreibung des Gerätes

Abbildung A: 1 - Druckring; 2 - Schleifscheibe; 3 - Anschlagring, 4 - Spindelarreterierung, 5 - Hauptgriff, 6 - Batteriesteckdose, 7 - Hauptschalter, 8 - Sicherheitsknopf gegen unbeabsichtigtes Betätigen, 9 - Schlüssel zum Entfernen der Klinge; 10 - Zusatzgriff, 11 - Schleifscheibe Abdeckung

## 3. Bestimmung des Gerätes

Die Winkelschleifmaschine DED7151 dient zum Schleifen und Trennen von verschiedenen Werkstoffen (in Abhängigkeit von der verwendeten Scheibe und Klingendeckung). Dank dem Druck der Spindelblockade ist das Auswechseln der Scheibe leicht und bequem. Die Drehzahlregelung erlaubt verschiedene Arbeitsendstücke (z.B. Drahtbürsten, Nylonbürsten u. ä.) zu benutzen. Es ist zugelassen, das Gerät bei Renovierungs- und Bauarbeiten, in Reparaturwerkstätten, Hobbybastlerarbeiten unter gleichzeitiger Beachtung der Bedienungsbedingungen und zulässigen Arbeitsbedingungen, die in der Bedienungsanleitung enthalten sind, zu benutzen.

## 4. Benutzungsbeschränkungen



**Für den Trennvorgang ist auf das Gerät die für den Trennvorgang vorgesehene Abdeckung aufzusetzen.**

Diese Abdeckung gehört nicht zum Lieferumfang des Gerätes DED7151. Die Art und Weise, die Arbeitsendstücke zu befestigen, ist im weiteren Teil der Bedienungsanleitung beschrieben worden.



**Eigenständige Änderungen am mechanischen und elektrischen Bau, jegliche Modifikationen, Bedientätigkeiten, die in der Bedienungsanleitung nicht beschrieben sind, werden als rechtswidrig behandelt und ziehen den sofortigen Verlust der Garantirechte nach sich.**

Eine bestimmungs- bzw. bedienungsanleitungswidrige Benutzung verursacht den sofortigen Verlust der Garantirechte und die Übereinstimmungsbescheinigung verliert ihre Gültigkeit.

#### Zulässige Arbeitsbedingungen

S1 Dauerbetrieb

Nur in Räumlichkeiten benutzen. Der Temperaturbereich für das Aufladen der Akkumulatoren 10 - 30°C. Nicht den Temperaturen über 40°C aussetzen.

## 5. Technische Daten

Modell des Gerätes	DED7151
Arbeitsspannung [V]	18 d.c.
Spindelgewinde	M14
Durchmesser des Arbeitsendstückes [mm]	125
max. Umlaufgeschwindigkeit $n_o$ [ $\text{min}^{-1}$ ]	8500
Schwingungspegel, gemäßen am Griff [ $\text{m/s}^2$ ]	3,8
Messunsicherheit KD [ $\text{m/s}^2$ ]	1,5
Lärmemission:	
Schalldruckpegel LPA [dB(A)]	82,5
Schalleistungspegel LWA [dB(A)]	93,5
Messunsicherheit KLPA, KLWA [dB(A)]	3
Masse (ohne den Akkumulator und das Ladegerät) [kg]	1,6

#### Information bezüglich des Lärms und Schwingungen.

Kombinierter Wert der Schwingungen  $a_h$  sowie Messunsicherheit wurden in Übereinstimmung mit der Norm EN 60745-1 bestimmt und sind in der Tabelle angegeben.

Die Lärmemission wurde in Übereinstimmung mit der Norm EN 60745-1 bestimmt, die Werte sind in der vorstehenden Tabelle angegeben.



**Der Lärm kann zu Gehörbeschädigungen führen, daher muss man immer bei der Arbeit Gehörschutzmittel verwenden!**

Der deklarierte Wert der Lärmemission wurde in Übereinstimmung mit einer Standarduntersuchungsmethode ermittelt und kann für Vergleich eines Gerätes mit einem anderen verwendet werden. Der oben angegebene Lärmpegel kann auch bei der Eingangsbeurteilung der Lärmexposition verwendet werden.



Der Lärmpegel bei der tatsächlichen Benutzung des Elektrowerkzeuges kann sich von den deklarierten Werten in Abhängigkeit von der Verwendungsart der benutzten Arbeitswerkzeuge, insbesondere von dem bearbeiteten Gegenstand sowie von der Notwendigkeit, die Schutzmittel für den Bediener zu bestimmen, unterscheiden. Um die genaue Exposition unter tatsächlichen Arbeitsbedingungen feststellen zu können, muss man alle Teile des Arbeitszyklus berücksichtigen, auch die Zeiträume, in denen das Gerät ausgeschaltet oder eingeschaltet ist aber es wird damit nicht gearbeitet.

## 6. Vorbereitung zur Arbeit

**Das Gerät bildet einen Teil der SAS+ALL-Linie, deswegen muss man, um es benutzen zu können, einen Gerätesatz, bestehend aus dem Akkumulator und dem Ladegerät komplettieren.**

Die Verwendung von anderen Akkumulatoren und Ladegeräten ist untersagt.

Um die Schleifmaschine zur Arbeit vorzubereiten, muss man:

- den Hilfsgriff in einem der 3 Punkte (abhängig von der eingeplanten Arbeit, Zeichnung D) umdrehen.
- die Spindel mit dem Druckknopf (Zeichnung B) blockieren und mithilfe des beigefügten Schlüssels den Druckring anziehen (Zeichnung C)
- Das Arbeitsendstück (passend für das Werkstück in Übereinstimmung mit der Empfehlung des Schleifscheibenherstellers) aufsetzen und bei Bedarf den Druckring mit dem Schlüssel anziehen (Zeichnung C)
- die Spindelblockade loslassen.
- die Blockade der Schleifscheibenabdeckung loslassen, die Schleifscheibenabdeckung in entsprechende Position bringen, die Abdeckung sperren.

Das Gerät ist betriebsbereit.

## 7. Einschalten des Gerätes

Der Schleifschalter befindet sich im oberen Teil des Gerätekörpers.

Bewegen Sie den Schalter mit dem Daumen nach rechts und dann nach oben, um die Mühle zu starten (Abb. E).

Die Mühle läuft so lange, wie der Hauptschalter gedrückt wird. Lassen Sie die Haupttaste los, um die Mühle auszuschalten.

Schalten Sie das Gerät vor Arbeitsbeginn 5-10 Sekunden lang ohne Last ein und erst, nachdem Sie sichergestellt haben, dass es ordnungsgemäß funktioniert, die Arbeit aufzunehmen.

## 8. Benutzung des Gerätes

### Trennen/Schleifen

**ACHTUNG** Für den Trennvorgang mit der Winkelschleifmaschine ist immer die Schleifscheibenabdeckung zu benutzen.

Mit der Arbeit muss man immer beginnen, ohne das Werkstück zu berühren. Mit dem Trennen/Schleifen muss man erst dann beginnen, wenn die Schleifmaschine maximale Umdrehungen erreicht hat. Die Größe des Werkstückes ist an die Art und Größe des Arbeitsendstückes anzupassen. Das Werkstück muss so stabil im Spannzug befestigt sein, dass bei der Bearbeitung seine unkontrollierte Bewegung ausgeschlossen ist.

### Verwendung von Drahtbürsten und Befestigungsplatten zusammen mit Polierscheiben

Um die Schleifmaschine mit einer Drahtbürste bzw. einer Befestigungsplatte auszustatten, muss man unter Benutzung des Druckknopfes der Spindelblockade den Stützring und den Druckring abnehmen, und dann die Schleifscheibenschelle entsperren und die Schleifscheibenabdeckung abnehmen. Auf das Spindelgewinde M14 muss man das Arbeitsendstück aufsetzen und es anziehen.

**ACHTUNG** Damit die Arbeitsendstücke richtig angewendet werden können, muss man die zulässige Umlaufgeschwindigkeit des Arbeitsendstückes prüfen.

Die zulässigen Werte der Umlaufgeschwindigkeit sind nie zu überschreiten, dies droht mit der Beschädigung des Arbeitsendstückes!

### Beenden der Arbeit

Das Arbeitsendstück von dem Werkstück entfernen. Den Einschalter loslassen, er kommt dann in die Position „eingeschaltet“ zurück. Abwarten bis das Arbeitsendstück von sich selbst zum Stehen kommt. Den Stecker aus der Steckdose herausziehen, um das zufällige Einschalten durch unbefugte Personen oder beim Tragen zu vermeiden.

## 9. Laufende Bedientätigkeiten

**ACHTUNG** Alle Bedientätigkeiten, wie das Auswechseln der Scheibe, Änderung der Lage des Hilfsgriffes, Korrektur der Lage der Schleifscheibenabdeckung sind durchzuführen, wenn das Gerät von der Stromversorgungsquelle getrennt ist.

### Änderung der Lage der Schleifscheibenabdeckung

Den Griff der Abdeckungsblockade aufbiegen. Die Abdeckung umdrehen und in die gewünschte Position stellen. Den Griff der Blockade nachbiegen und die Abdeckung der Schleifscheibe blockieren.

### Vor jeder Ingangsetzung:

- Überprüfen, ob die Lüftungsöffnungen nicht verdeckt oder nicht verschmutzt sind. Bei Bedarf freimachen / mit einem leicht mit Wasser angefeuchten Lappen sauber machen;

### Nach jedem Gebrauch:

- Den Hinterteil des Einschalters eindrücken, er kommt dann in die Position „eingeschaltet“ zurück. Abwarten bis die Scheibe von selbst anhält;
- Den Akkumulator abtrennen, um zufälliges Einschalten durch unbefugte Personen oder beim Tragen zu vermeiden.

Das Gerät an einem für Kinder unzugänglichen Ort aufbewahren, nach Möglichkeit in Originalverpackung.

## 10. Ersatzteile und Accessoires

Die Ersatzteile und Accessoires gehören nicht zum Lieferumfang des Gerätes, es ist möglich, sie nachzukaufen. H12GM14 – Befestigungsscheibe mit Klettverschluss, H12Gxxxx – elastische Diamantscheiben mit verschiedener Körnung, F130xx – Trennscheiben für Stahl mit verschiedener Stärke (nur mit Schutzabdeckung benutzen!), F1332x – Trennscheiben mit verschiedener Stärke zum Trennen vom rostbeständigen Stahl (nur mit Schutzabdeckung verwenden!), F1342x – Trennscheiben mit verschiedener Stärke für Stein (nur mit Schutzabdeckung verwenden!), F1322 – Schleifscheibe für Stahl, F1362 – Schleifscheibe für Stein, F26xxx – Blattschleifscheiben mit verschiedener Körnung; Elektrokorund/Zirkonium, F21xxx – Blattschleifscheiben mit verschiedener Körnung; Elektrokorund, F35-0xx – Drahtbürsten, verschiedene Durchmesser, F36-100 – Drahtbürste, Messingdraht, F37-xxx – Drahtbürste, gedreht, F38-xxx – Teller-Drahtbürste, Messingdraht, F39-115 – Stahldrahtbürste, gedrehter Stahldraht, F61-125 – Schleif-Vliescheibe; HP0514, H1205, HP041, H1208, HP031, H1201, H1211, H1214, H1217 – Diamant-Segment-Schleifscheibe.

## 11. Eigenständige Beseitigen der Störungen

**ACHTUNG** Zuerst Stecker des Gerätes ziehen, erst dann Störungen selbst beseitigen

Problem	Ursache	Lösung
Die Maschine funktioniert nicht	Der Akkumulator ist nicht richtig angeschlossen oder beschädigt	Überprüfen und bei Bedarf den Anschluss des Akkumulators korrigieren. Bei Feststellung, dass der Akkumulator beschädigt ist, mit dem Gerät nicht arbeiten.
	In der Steckdose gibt es keine Spannung	Spannung in der Steckdose überprüfen. Überprüfen, ob die Sicherung angesprochen hat.
	Beschädigter Einschalter	Den Einschalter gegen einen neuen austauschen – das Gerät zum Service abgeben.
	Der Motor hat keine Leistung, startet schwer	Abgenutzte Bürsten. Gegen neue auswechseln – das Gerät zum Service abgeben.
Der Motor überhitzt sich	Es riecht nach verbrannter Isolation	Der Motor erfordert eine Reparatur – das Gerät zum Service übergeben.
	Verstopfte Lüftungsöffnungen	Mit der Druckluft durchpusten.
Effektive Arbeitsleistung sehr gering	Abgenutztes Arbeitsendstück	Das Arbeitsendstück gegen ein neues auswechseln.

## 12. Lieferumfang des Gerätes

Schleifmaschine DED7151 – 1 Stück, Schleifscheibenabdeckung – 1 Stück, Hilfsgriff – 1 Stück, Schlüssel für den Austausch der Schleifscheibe – 1 Stück,

## 13. Nutzerinformationen über die abgabe von gebrauchten elektro- und elektronik-altgeräten (betrifft Haushalte)



Das hier abgebildete Symbol auf Produkten oder auf der beigefügten Dokumentation informiert, dass man gebrauchte Elektro- und Elektronik-Altgeräte nicht mit dem Haushaltsmüll wegwerfen darf. Das richtige Verhalten im Falle von Beseitigung, erneuter Benutzung oder Recycling von Unterbauelementen besteht in der Übergabe von gebrauchten Elektro- und Elektronik-Altgeräten an Fachabnahmepunkte, wo sie kostenlos abgenommen werden. Informationen über die Fachabnahmepunkte bekommen Sie bei der lokalen Behörde.

Die richtige Verwertung der Geräte erlaubt wichtige Rohstoffe zu behalten und die negative Einwirkung auf die Gesundheit und die Umwelt zu vermeiden. Die unsachgemäße Verwertung wird mit Strafen laut den entsprechenden Lokalvorschriften bestraft.

Nutzer in den EU-Ländern

Wenn Sie die Elektro- und Elektronische Geräte abgeben möchten, melden Sie sich bitte einem nächst gelegenen Verkaufspunkt oder bei dem Lieferanten, der Ihnen weitere Informationen erteilt.

Das Entsorgen von Abfällen in Ländern außerhalb der EU

Dieses Symbol betrifft nur EU-Länder.

Wenn Sie die Elektro- und Elektronische Geräte abgeben möchten, melden Sie sich bitte einem nächst gelegenen Verkaufspunkt oder bei dem Lieferanten, der Ihnen weitere Informationen erteilt.

**DE**  
Garantiekarte  
Für

Katalognummer:

Lotnummer: .....  
(im Weiteren Produkt genannt)

Kaufdatum des Produkts: .....

Stempel des Verkäufers: .....

Datum und Unterschrift des Verkäufers: .....

## Erklärung des Benutzers:

Ich bestätige, dass ich über die Bedingungen der Garantie sowie Folgen der Nichtbeachtung von den in der Bedienungsanleitung und Garantiekarte enthaltenen Anweisungen informiert wurde. Die Bedingungen dieser Garantie sind mir bekannt, was ich mit meiner eigenhändigen Unterschrift bestätige:

.....  
Datum und Ort

.....  
Unterschrift des Käufers

### I. Haftung für das Produkt:

1. **Garant** - DEDRA EXIM sp. z o.o. mit Sitz in Pruszków, Adresse: ul. 3 Maja 8, 05-800 Pruszków, Reg.-Nr. KRS 000062517, Amtsgericht für Warschau, XIV Wirtschaftsabteilung des Nationalen Gerichtsregisters, Steuernummer 527-020-49-33, Stammkapital: 100 980.00 zł.
2. Zu den in dieser Garantiekarte bestimmten Bedingungen erteilt der Garant hiermit Garantie für das Produkt, das vom Vertrieb des Garants stammt.
3. Die Garantiehaftung umfasst nur Mängel, deren Entstehung auf die im Produkt zum Zeitpunkt seiner Aushändigung dem Benutzer enthaltenen Fehler zurückzuführen ist.
4. Im Rahmen der Garantie gewinnt der Benutzer das Recht zur kostenlosen Reparatur des Produkts, soweit der Mangel innerhalb der Garantiezeit offenbart wurde. Die Art und Weise, auf die das Produkt repariert wird (Methode der Reparatur) wird vom Garanten bestimmt. Falls der Garant feststellt, dass die Reparatur nicht möglich ist, behält sich der Garant das Recht vor, das mangelhafte Element oder das ganze Produkt gegen ein freies von Mängeln zu tauschen, den Preis des Produkts zu mindern oder vom Vertrag abzutreten.
5. Gegenüber einem Benutzer, der kein Verbraucher im Sinne des Gesetzes vom 23. April 1964 Zivilgesetzbuch ist, ist die Schadensersatzhaftung des Garanten für die sich aus dieser Garantie ergebenden und/oder im Zusammenhang mit ihrer Erteilung und Ausübung stehenden Schäden, ohne Rücksicht auf den Rechtstitel, maximal auf den Wert des mangelhaften Produkts begrenzt.

### II. Garantiezeit:

Elemente des Produkts, die mit der Garantie umfasst sind	Dauer des Garantieschutzes
DED7151	36 Monate ab dem Kaufdatum des Produkts das auf dieser Garantiekarte angegeben ist
Teile und Zubehör	Nicht von der Garantie abgedeckt

### III. Bedingungen der Inanspruchnahme der Garantie:

1. Vorlegung der ausgefüllten Garantiekarte vom Benutzer sowie Glaubhaftmachung der Kaufumstände vom Benutzer, z.B. durch Vorlegung eines Kassenbelegs, einer Rechnung, usw. Damit die Reklamation reibungslos durchgeführt werden kann, wird es empfohlen, dass der Benutzer alle in dem "Lieferumfang" genannten Elemente, der in der Bedienungsanleitung beschrieben wurde, zusammen mit dem Produkt zur Reklamation abgibt.
2. Beachtung der in der Bedienungsanleitung und Garantiekarte enthaltenen Anweisungen vom Benutzer.
3. Die Garantie umfasst nur das Gebiet der Republik Polen und der EU.

### IV. Die Garantie umfasst nicht die Mängel des Produkts, die infolge von folgenden Ursachen entstanden sind:

1. Nichtbeachtung der in der Bedienungsanleitung bestimmten Bedingungen vom Benutzer, insbesondere in Bezug auf richtige Nutzung, Wartung und Reinigung;
  2. Verwendung von Reinigungs- oder Wartungsmitteln vom Benutzer, die im Widerspruch zu der Bedienungsanleitung stehen;
  3. Unrichtige Aufbewahrung und unrichtiger Transport des Produkts vom Benutzer;
  4. Eigenmächtige Veränderungen und/oder Umbauten am Produkt vom Benutzer, die mit dem Garant nicht abgestimmt wurden;
  5. Verwendung von Betriebsmaterialien und Ersatzteilen vom Benutzer, die im Widerspruch zu der Bedienungsanleitung stehen.
- Der Benutzer, der kein Verbraucher im Sinne des Gesetzes vom 23. April 1964 Zivilgesetzbuch ist, verliert Garantieansprüche für das Produkt, an dem:
1. Seriennummer, Datumsangaben und Typenschilder vom Benutzer entfernt, verändert oder beschädigt wurden;
  2. Plomben vom Benutzer beschädigt wurden oder Spuren des Hantierens an ihnen tragen.

**Achtung!** Die mit täglicher Bedienung des Produkts verbundenen Tätigkeiten, die sich u.a. aus der Bedienungsanleitung ergeben, sind vom Benutzer auf eigene Rechnung und eigene Kosten auszuführen.

### V. Reklamationsverfahren:

1. Falls unrichtige Arbeit des Produkts festgestellt wird, soll man sich vor der Anmeldung der Reklamation vergewissern, dass alle insbesondere in der Bedienungsanleitung bestimmten Bedientätigkeiten richtig ausgeführt wurden.
2. Die Reklamation soll man unverzüglich, am besten innerhalb von 7 Tagen ab Feststellung des Mangels am Produkt anmelden. Der Benutzer, der kein Verbraucher im Sinne des Gesetzes vom 23. April 1964 Zivilgesetzbuch ist, verliert Garantieansprüche für das Produkt, im Falle, wenn die Reklamation nicht innerhalb von 7 Tagen angemeldet wird.
3. Die Reklamation kann u.a. am Verkaufsort, an dem das Produkt gekauft wurde, beim Garantieservice oder schriftlich auf folgende Adresse angemeldet werden: DEDRA EXIM sp. z o.o., ul. 3 Maja 8, 05-800 Pruszków.
4. Der Benutzer kann die Reklamation unter Verwendung des Formulars anmelden, das auf der Internet [www.dedra.pl](http://www.dedra.pl) zugänglich ist. ("Formular zur Anmeldung der Reklamation aufgrund der Garantie").
5. Die Adressen von Garantieservice-Stellen für jeweilige Länder sind auf der Internetseite [www.dedra.pl](http://www.dedra.pl) zugänglich. Im Falle, wenn keine Garantieservice-Stelle im jeweiligen Land vorhanden ist, soll man die Reklamationsanmeldung aufgrund

der Garantie an folgende Adresse richten: DEDRA EXIM sp. z o.o. ul. 3 Maja 8, 05-800 Pruszków (Polen).

6. Im Hinblick auf die Sicherheit des Benutzers ist die Nutzung eines mangelhaften Produkts untersagt.

7. **Achtung!!!** Nutzung eines mangelhaften Produkts gefährdet der Gesundheit und dem Leben des Benutzers.

Erfüllung der sich aus der Garantie ergebenden Pflichten erfolgt innerhalb von 14 Werktagen ab der Rückgabe des beanstandeten Produkts vom Benutzer.

8. Vor der Rückgabe des mangelhaften Produkts zur Reklamation soll man es reinigen. Das beanstandete Produkt soll sorgfältig vor möglichen Beschädigungen während des Transports abgesichert werden (es wird empfohlen das beanstandete Produkt in Originalverpackung zu bringen).

9. Die Garantiezeit wird um die Zeit verlängert, in der der Benutzer das mit der Garantie umfasste Produkt infolge des Mangels nicht benutzen konnte.

10. Die sich aus den Vorschriften über die Gewährleistung für Mängel von verkauften Sachen ergebenden Rechte des Benutzers werden von dieser Garantie weder ausgeschlossen noch eingeschränkt oder eingestellt.

### Übersetzung der Originalanleitung

## SL

### Vsebina

1. Fotografije in risbe
2. Opis naprave
3. Namen naprave
4. Omejitve uporabe
5. Tehnični podatki
6. Priprava na delo
7. Vklon naprave
8. Uporaba naprave
9. Tekoče vzdrževanje
10. Rezervni deli in dodatki
11. Samostojno odpravljanje težav
12. Zaključek naprave, končne ugotovitve
13. Informacije za uporabnike o odstranjevanju električne in elektronske opreme
14. Garancijski list

Splošni varnostni pogoji so vključeni v ločeni brošuri.

Izjava ES o skladnosti je priložena napravi kot ločen dokument. V primeru, da ni ES-izjave o skladnosti, se obrnite na službo podjetja Dedra-Exim Sp. z o.o.



**OPOZORILO.** Preberite vsa opozorila, označena s simbolom, in vsa navodila.

Neupoštevanje naslednjih opozoril in varnostnih navodil lahko povzroči električni udar, požar ali hude telesne poškodbe.

Vsa opozorila in navodila shranite za nadaljnjo uporabo.



**POZOR** Serija **SAS+ALL** je zasnovana tako, da deluje samo s polnilniki in baterijami serije **SAS+ALL**. Li-Ion baterija in polnilnik nista priložena napravi in ju je treba kupiti posebej. Uporaba baterij in polnilnikov, ki niso določeni za napravo, pomeni izgubo garancije.

### 2 Opis naprave

Slika A: 1. pritiski obroč; 2. brusilni disk; 3. potisni obroč; 4. blokada vretena; 5. glavni ročaj; 6. vtičnica za baterijo; 7. glavno stikalo; 8. ključ za odstranitev diska; 9. pomožni ročaj; 10. pokrov brusilnega diska

### 3. namen naprave

Kotni brusilnik DED7151 se uporablja za brušenje in rezanje različnih materialov (odvisno od uporabljenega diska in zaščite). Zaradi gumba za zaklep vretena je menjava diska enostavna in priročna.

Napravo je dovoljeno uporabljati pri popravilih in gradbenih delih, v delavnicah za popravila, pri ljubiteljskih delih, pri čemer je treba upoštevati pogoje delovanja in dovoljene delovne pogoje, navedene v navodilih za uporabo.

### 4 Omejitve uporabe



**POZOR** Pri rezanju mora biti na stroju nameščeno varovalo, namenjeno rezanju.

Ta pokrov ni vključen v napravo DED7151. Namestitve in uporaba delovnih konic sta opisani v nadaljevanju tega priročnika.



**POZOR** Nedovoljene spremembe mehanske in električne strukture, kakršne koli spremembe, vzdrževalna dela, ki niso opisana v navodilih za uporabo, se štejejo za nezakonite in imajo za posledico takojšnjo izgubo garancijskih pravic.

Vsaka zloraba ali neupoštevanje navodil za uporabo povzroči takojšnjo izgubo garancijskih pravic, izjava o skladnosti pa postane neveljavna.

## SPREJEMLJIVI DELOVNI POGOJI

S1 neprekinjeno delovanje

Uporabljajte samo v zaprtih prostorih. Temperaturno območje polnjenja baterije 10-30 °C. Ne izpostavljajte temperaturam nad 40 °C.

### 5 Tehnični podatki

Model opreme	DED7151
Delovna napetost [V]	18 d.c.
Navoj vretena	M14
Premer delovne konice [mm]	125
Hitrost max $n_0$ [min <sup>-1</sup> ]	8500
Raven vibracij, izmerjena na ročaju [m/s <sup>2</sup> ]	3,8
Merilna negotovost KD [m/s <sup>2</sup> ]	1,5
Emisije hrupa:	
Raven zvočnega tlaka LPA [dB(A)]	82,5
Raven zvočne moči LWA [dB(A)]	93,5
Merilna negotovost KLPA, KLWA [dB(A)]	3
Teža (brez baterije in polnilnika) [kg]	1,6

### Informacije o vibracijah in hrupu.

Skupna vrednost vibracij  $a_h$  in merilna negotovost sta bili določeni v skladu s standardom EN 60745-1 in sta navedeni v tabeli. Emisija hrupa je bila določena v skladu s standardom EN 60745-1, vrednosti so navedene zgoraj v tabeli.

**POZOR** Hrup lahko povzroči poškodbe sluha, zato pri delu vedno uporabljajte zaščito sluha!

Navedena vrednost emisij hrupa je bila izmerjena v skladu s standardno preskusno metodo in se lahko uporablja za primerjavo ene naprave z drugo. Zgoraj navedena vrednost emisije hrupa se lahko uporablja tudi za predhodno oceno izpostavljenosti hrupu.

Raven hrupa med dejansko uporabo električnega orodja se lahko razlikuje od deklariranih vrednosti, kar je odvisno od uporabe delovnega orodja, zlasti od vrste obdelovanca in potrebe po opredeljeni ukrepih za zaščito upravljavca. Za natančno oceno izpostavljenosti med dejansko uporabo je treba upoštevati vse dele delovnega cikla, vključno z obdobji, ko je stroj izklopljen ali ko je vklopljen, vendar se ne uporablja za delo.

### 6. priprava na delo

**POZOR** Naprava je del serije SAS+ALL, zato je treba za njeno uporabo sestaviti komplet, ki ga sestavljajo naprava, baterija in polnilec.

Uporaba drugih baterij in polnilnikov je prepovedana.

Mlinček pripravite na delovanje:

- Privijte pomožni ročaj na eni od 2 točk (odvisno od predvidenega dela, slika D).
- Vreteno zaustavite s pritisknim gumbom (slika B) in s priloženim ključem odvijte pritiski obroč (slika C).
- Vstavite delovno konico (primerno za obdelovani material, kot priporoča proizvajalec diska) in s ključem privijte pritiski obroč (slika C).
- Sprostite blokado vretena.
- Sprostite blokado varovala rezila, premaknite varovalo rezila v pravičen položaj in ga zaklenite.

Naprava je pripravljena za delovanje.

### 7. vklop naprave

Stikalo brusilnika se nahaja na vrhu ohišja stroja.

Brusilnik zaženete tako, da s palcem pomaknete stikalo v desno in nato navzgor (slika E).

Brusilnik deluje, dokler je pritisnjeno glavno stikalo. Če želite brusilnik izklopiti, sprostite glavno stikalo.

Pred začetkom dela vklopite stroj brez bremena za 5-10 sekund in šele ko se prepričate, da deluje pravilno, začnite z delom.

### 8 Uporaba naprave

#### Rezanje/čiščenje s peskom

**POZOR** Pri rezanju s kotnim brusilnikom vedno uporabljajte varovalo za rezanje.

Delo vedno začnite, ne da bi se dotaknili materiala. Z rezanjem/čiščenjem lahko začnete šele, ko brusilnik doseže največjo hitrost. Velikost obdelovanega materiala je treba prilagoditi vrsti in velikosti obdelovanca. Material mora biti varno vpet v držalo, tako da med obdelavo ni mogoč nenadzorovan premik.

#### Uporaba čelnih ščetk in pritrilnih diskov skupaj s polirnimi diski

Če želite brusilnik oborožiti s čelno krtačo ali vpenjalnim diskom, z gumbom za blokado vretena odstranite zaporni in pritiski obroč, nato odklenite objemko varovala diska in odstranite varovalo diska. Obdelovanec položite na navoj M14 vretena in ga zategnite.

**POZOR** Za pravilno uporabo delovnih konic preverite dovoljeno hitrost delovne konice.

Nikoli ne prekoračite dovoljene hitrosti, saj lahko poškodujete delovno konico!

#### Konec dela

Delovno konico odmaknite od materiala. Spustite stikalo, ki se vrne v položaj "izklopljeno". Počakajte, da se delovno orodje samodejno ustavi. Odklopite stroj iz električnega omrežja, da ga nepooblaščen osebe ne vklopijo po naključju ali med premikanjem stroja.

### 9. tekoče vzdrževanje

**POZOR** Vsa vzdrževalna dela, kot so zamenjava diska, prestavitev pomožnega ročaja, popraviljanje položaja zaščite diska, je treba opraviti, ko je naprava izključena iz električnega omrežja.

#### Spreminjanje položaja zaščite diska

Odvijte ročaj za zaklepanje varovala. Zavrtite varovalo in ga premaknite v želeni položaj. Zategnite zaporni ročaj, da se zaščita diska zaskoči.

#### Pred vsakim zagonom:

Preverite, ali so zračniki motorja zamašeni ali umazani. Po potrebi ga odkrijete/očistite s krpo, rahlo navlaženo z vodo;

#### Po vsaki uporabi:

Odklopite baterijo, da bi preprečili nenamerno aktiviranje s strani nepooblaščenih oseb ali med rokovanjem.

Napravo hranite izven dosega otrok, po možnosti v originalni embalaži.

### 10. rezervni deli in dodatki

Rezervni deli in dodatna oprema niso sestavni del stroja, mogoče jih je kupiti. H12GM14 - vpenjalni disk z velcro, H12Gxxxx - diamantni prožni diski različnih stopenj, F130xx - diski za rezanje jekla različnih debelin (uporaba samo z zaščito pred rezanjem!), F1332x - diski za rezanje nerjavečega jekla različnih debelin (uporaba samo z zaščito pred rezanjem!), F1342x - diski za rezanje kamna različnih debelin (uporaba samo z zaščito pred rezanjem!), F1322 - diski za brušenje jekla, F1362 - diski za brušenje kamna, F26xxx - lopaticni disk, F1322 - jekleni brusilni kolot, F1362 - brusilni kolot za kamen, F26xxx - lamelne plošče različnih stopenj; elektrokorund/cirkonij, F21xxx - lamelne plošče različnih stopenj; elektrokorund, F35-0xx - žične ščetke, različnih premerov, F36-100 - žične ščetke, medeninasta žica, F37-xxx - žične ščetke, sukana jeklena žica, F38-xxx - žične ščetke, medeninasta žica, F39-115 - ščetke, sukana jeklena žica, F61-125 - netkan brusilni disk; HP0514, H1205, HP041, H1208, HP031, H1201, H1211, H1214, H1217 - segmentni diamantni brusilni disk.

### 11. samostojno odpravljanje težav

**POZOR** Preden poskušate sami odpraviti napake, enoto izključite iz električnega omrežja.

Problem	Vzrok	Rešitev
Stroj ne deluje	Baterija je napačno priključena ali okvarjena.	Preverite povezavo baterije in jo po potrebi izboljšajte. Če je baterija poškodovana, naprave ne uporabljajte.
	V vtičnici ni napetosti	Preverite napetost v vtičnici. Preverite, ali se varovalka ni sprožila.
	Okvarjeno stikalo	Stikalo zamenjajte z novim - napravo dajte na servis.
	Motor nima moči, težko se zažene	Obrabljene ščetke. Zamenjajte jih z novimi - dajte napravo servisirati.
Motor se pregreva	Vonj po zažgani izolaciji	Motor je treba popraviti - enoto oddajte na servis.
	Zamašeni zračniki	Izpihnite s stisnjanim zrakom.
Delovna učinkovitost zelo nizka	Obrabljena delovna konica	Delujočo konico zamenjajte z novo.

### 12. dokončanje opreme

Brusilnik DED7151 - 1 kos, pokrov brusilnega krožnika - 1 kos, pomožni ročaj - 1 kos, ključ za menjavo krožnika - 1 kos,

### 13. Informacije za uporabnike o odstranjevanju odpadne električne in elektronske opreme (za domače uporabnike)



Symbol, ki je prikazan na izdelkih ali spremljajoči dokumentaciji, označuje, da se okvarjene električne ali elektronske opreme ne sme odlagati skupaj z drugimi odpadki. Pravilen pristop k odstranjevanju, ponovni uporabi ali predelavi sestavnih delov je, da opremo odnesete na specializirano zbirno mesto, kjer jo bodo sprejeli brezplačno. Informacije o lokacijah zbirnih mest za rabljeno opremo zagotavljajo lokalni organi, npr. na svojih spletnih straneh.

S pravičnim odstranjevanjem naprave boste ohranili dragocene vire in se izognili negativnim vplivom na zdravje in okolje, ki bi jih lahko ogrozilo neustrezno ravnanje z odpadki. Za nepravilno odlaganje odpadkov veljajo kazni v skladu z ustreznimi lokalno zakonodajo.

Uporabniki v državah Evropske unije

Če morate zavreči električno ali elektronsko opremo, se za več informacij obrnite na najbližje prodajno mesto ali dobavitelja.

Odstranjevanje naprav v državah zunaj Evropske unije.

Ta simbol se uporablja samo v državah Evropske unije. Če želite ta izdelek zavreči, se obrnite na lokalne organe ali prodajalca, da vam pojasnijo pravičen način odstranjevanja.

### Garancijski list

na spletni strani .

#### Kotni brusilnik

Kataloška številka: DED7151 Številka serije: .....

(v nadaljnjem besedilu: izdelek)

Datum nakupa izdelka: .....

Žig prodajalca

Datum in podpis prodajalca: .....



## Изважва на употребника:

Потрјувам, да сем бил сезнанен з гаранцијски погоји и последицами неупоштеваня наводил из наводил за употреба и гаранцијскага листа. Сезнанен сем с погоји тега јамства, кар потрјувам з ластнорочним подписом:

.....  
Datum in krajPodpis употребника

### I. Одговорност за издедек:

Гарант - Dedra Exim Sp. з о.о. с седежем в Прусзкову, наслов: ул. 3 Мая 8, 05-800 Прусзкѡв, KRS 0000062517, Окрожно судище за главно место Варшава в Варшави, XIV господарски оддедек националнага суднега регистра, NIP 527-020-49-33, основни капитал: 100.980,00 PLN.

2. под погоји, наведеними в тем гаранцијском листу, даялец гаранције заговтавлја гаранцију за издедек, ки изхaja из дистрибуције даялца гаранције.

(3) Јамствена одговорност зjема само напакe, ки со настале заради разлогѡв, ки со били присотни в издедек в часу, ко је бил изрочен употребнику.

(4) В оквиру гаранције има употребник правичо до брезпачнега поправила издедка, че се је напакa показала в гаранцијском року. Наћин поправила издедка (наћин поправила) је в пристојности издajателја гаранције. Че гарант уговоти, да поправило ни могоче, си придржује правичо до зaменjавe окварјенeга елeмeнтa али целотнега издедка з брезhibним, знижанја цене издедка али одстопа од погодбe.

5. в звези з употребником, ки ни потрошник в смислу закона з дне 23. априла 1964. цивилнега законика је одговорност гаранта за шкодо, ки изхaja из те гаранције и/али је повезана з рjено скленитвијо и извajanjem, не гледе на правни наслов, омејена на највећ вредност издедка з напакo.

### II. Гаранцијски рок:

Сeствaни дели издедка	Трaјанje јaмствeнeгa зaвaрѡвaнjа
DED7151	36 мeсeцe од дaтумa нaкупa издедка, кот је нaвeдeно нa тeј гaрaнцијски кaртици.
Дeли и дoдaтнa oпpeмa	Ни зjатo в гaрaнцији

### III. Погоји за увелјавлјанје јамства:

Употребник мора предложити изполнjen гаранцијски лист издедка и доказати околишћине накупa издедка, нпр. с предложитвијо рачуна, рачуна итд. Заради оћинковите обрaвнaвe притоѡб је припороћливо, да употребник скупaj з издедек предложи все елeмeнтe, oпpeдeлeнe в пoглaвљу "Komплетирaнje нaпpaвe", ки је вкључeно в употребнички прирочник.

2. Употребник мора упоштевати припороћила из наводил за употребу и гаранцијскага листа.

Гаранција велја само за оземлје Републике Појске и ЕУ.

Гаранција не крије напак на издедек, ки настaнeјo злaсти зaрaди:

a. Че употребник не упоштева погојев, дoлoћeних в употребничкeм прирочнику, злaсти глeдe пpaвилнeгa дeлoвaнjа, вздржeвaнjа и ишћeнjа;

b. Че употребник употреблја срeдствa зa ћишћeнje али вздржeвaнje, ки нисо в складу з наводили за употребу;

c. неустрeзнo склaдишћeнje в пpeвoз издедка с страни употребника;

d. Употребниковe нeпoблaшћeнe спрeмeмбe и/али модификације издедка, ки нисо билe дoгoвoрeнe з дajалцeм јaмствa;

e. Употребниковa oпpeмa пoтpoшнeгa мaтeриaлa в издедек, ки ни в складу з наводили за употребу.

f. Употребник, ки ни потрошник в смислу закона з дне 23. априла 1964. цивилнега законика, изгуби гаранцију за издедек, в катерем:

g. је употребник одстрaнил, спрeмил али пошкoдoвaл сeријскe шћeвилкe, дaтумскe oзнaкe и тaблицe з нaзивoм;

h. је употребник пошкoдoвaл пeћaтe али имa знaкe пoсeгaнjа вaнje.

Опозорил: Употребник мора дeјaвнoсти, повезанe з вcакодневним дeлoвaнjem издедка, ки мeд другим изхajaјo из употребничкeгa прирочника, oпpaвити сам и нa лaстнe стpoшкe.

### IV. Postopek за притоѡб:

(1) Че се уговоти, да издедек дeлujе нeпpaвилнo, се пpeд влoжитвијo зaхтeвкa пpeпpићajтe, да со били вcи пoстoпки, нaвeдeни злaсти в употребничкeм прирочнику, пpaвилнo извeдeни.

Припороћамo, да притоѡбo влoжитe тaкoј, пo мoћнoсти в 7 днeх пo тeм, кo oпaзитe нaпaкo нa издедек. Употребник, ки ни потрошник в смислу закона з дне 23. априла 1964. цивилнега законика, изгуби правичe, ки изхajaјo из тeгa јaмствa, че притоѡбe не влoжи в 7 днeх.

(3) Притоѡбo лaхкo мeд другим влoжитe нa мeстy нaкупa издедка, при гаранцијском сервису али писно нa наслов: Dedra Exim Sp. з о.о., ул. 3 Мая 8, 05-800 Прусзкѡв.

4 Употребник лaхкo влoжи притоѡбo пpeк oбpaзцa, ки је нa вoлјo нa сплетни страни www.dedra.pl. ("oбpaзeц зa гaрaнцијски зaхтeвeк").

5. наслови гаранцијскагa сeрвисa зa пoсaмeзнe државe со вoлјo нa сплетни страни www.dedra.pl. Че в дoлoћeни држави ни гаранцијскагa сeрвисa, је припороћливо, да гаранцијскe зaхтeвкe пoшлjтe нa нaслeднји нaслoв: Dedra Exim Sp. з о.о. ул. 3 Мая 8, 05-800 Прусзкѡв (Појска).

(6) Заради вaрнoсти употребника је пpeпoвeдaнo oпpaблjати издедек з нaпaкo.

Опозорил: Употреба окварјенeгa издедка је нeвaрнa зa здpaвje и живлјeнje употребника.

(8) Oбвeзнoсти из гaрaнцијe бoдo изпoлнeнe в 14 дeлoвних днeх, шћeтo од дaтумa дoбaвe издедка, ки гa је употребник рeклaмирaл.

9. Пpeдeн издедек з нaпaкo oддaтe в рeклaмaцијo, гa је припороћливо оћистити. Рeклaмaцијски издедек је припороћливо скрбнo зaшћитити пpeд пoшкoдбaми мeд пpeвoзoм (рeклaмaцијски издедек је припороћливо дoстaвити в oригaлни eмбaлaжи).

(10) Гаранцијски рок се пoдaлјшa зa ћaс, кo употребник заради напакe ни мoгeл oпpaблjати издедка в гaрaнцији.

Гаранција не изкључује, oмeјује али зaдржи пpaвиц употребника из зaкoнскeгa јaмствa зa нaпaкe нa пpoдaнeм блaгу.

## BG

## Сдържание

- Снимки и рисунки
- Описание на устройството

- Предназначение на устройството
- Ограничение на използването
- Технически данни
- Подготовка за работа
- Включване на устройството
- Използване на устройството
- Текуща поддръжка
- Резервни части и аксесоари
- Самостоятелно отстраняване на неизправности
- Завършване на урока, заключителни бележки
- Информация за потребителите относно изхвърлянето на електрическо и електронно оборудване
- Гаранционна карта

Общите условия за безопасност са включени в отделна брошура.

ЕО декларацията за съответствие е приложена към устройството като отделен документ. В случай на липса на ЕО декларация за съответствие, моля, свържете се със сервиза на Dedra-Exim Sp. з о.о.



**ПРЕДУПРЕЖДЕНИЕ.** Прочетете всички предупреждения, обозначени със символа, и всички инструкции.

Неспазването на следните предупреждения и инструкции за безопасност може да доведе до токов удар, пожар или сериозно нараняване. Запазете всички предупреждения и инструкции за бъдеща употреба.



**ВНИМАНИЕ** Линията SAS+ALL е проектирана да работи само със зарядни устройства и батерии от линията SAS+ALL.

Литиево-йонната батерия и зарядното устройство не са включени в закупеното устройство и трябва да се закупят отделно. Използването на батерии и зарядни устройства, различни от предназначените за уреда, води до отпадане на всякакви гаранционни права.

## 2 Описание на устройството

Фигура А: 1. притискащ пръстен; 2. шлифовъчен диск; 3. притискащ пръстен, 4. блокировка на шпиндела, 5. основна ръкохватка, 6. гнездо за батерия, 7. основен превключвател, 8. ключ за отстраняване на диска, 9. допълнителна ръкохватка, 10. предпазител на шлифовъчния диск

## 3. предназначение на устройството

Ъглошлайфът DED7151 се използва за шлайфане и рязане на различни материали (в зависимост от използвания диск и предпазител). Благодарение на бутона за заключване на шпиндела смяната на диска е лесна и удобна.

Допустимо е устройството да се използва при ремонтни и строителни дейности, ремонтни работилници, любителска работа, като се спазват условията за използване и допустимите условия на работа, съдържащи се в инструкциите за експлоатация.

## 4 Ограничения на използването



**ВНИМАНИЕ** При операции по рязане върху устройството, предназначено за рязане, трябва да се постави капак.

Този капак не е компонент на DED7151. Закрепването и използването на работните накрайници е описано по-нататък в това ръководство.



**ВНИМАНИЕ** Неразрешените промени в механичната и електрическата конструкция, всякакви модификации, операции по поддръжката, които не са описани в инструкциите за експлоатация, ще се считат за незаконни и ще доведат до незабавна загуба на гаранционните права.

Използване, което не е в съответствие с предназначението или което не е в съответствие с инструкциите за експлоатация, води до незабавна загуба на гаранционни права и декларацията за съответствие става невалидна.

### ДОПУСТИМИ УСЛОВИЯ НА ТРУД

S1 непрекъсната работа

Използвайте само на закрито. Температурен диапазон на зареждане на батерията 10 - 30°C. Да не се излага на температури над 40°C.

## 5 Технически данни

Модел на оборудването	DED7151
Работно напрежение [V]	18 d.c.
Нишки на шпиндела	M14
Диаметър на работния връх [mm]	125
Скорост max $n_0$ [min <sup>-1</sup> ]	8500
Ниво на вибрации, измерено при ръкохватката [m/s] <sup>2</sup>	3,8
Неопределеност на измерването KD [m/s] <sup>2</sup>	1,5
Емисии на шум:	
Ниво на звуково налягане LPA [dB(A)].	82,5
Ниво на звукова мощност LWA [dB(A)].	93,5
Несигурност на измерването KLPWA, KLWA [dB(A)].	3
Тегло (без батерия и зарядно устройство) [kg].	1,6

### Информация за вибрациите и шума.

Комбинираната стойност на вибрациите  $a_h$  и неопределеността на измерването са определени в съответствие с EN 60745-1 и са дадени в таблицата

Емисиите на шум са определени в съответствие с EN 60745-1, като стойностите са дадени по-горе в таблицата.

## **⚠ ВНИМАНИЕ** Шумът може да причини увреждане на слуха, винаги носете защита на слуха, когато работите!

Декларираната стойност на шумовите емисии е измерена съгласно стандартен метод за изпитване и може да се използва за сравняване на един уред с друг. Посоченото по-горе ниво на шумови емисии може да се използва и за предварителна оценка на експозицията на шум.

Нивото на шума по време на действителното използване на електроинструмента може да се различава от обявените стойности в зависимост от използването на работните инструменти, по-специално от вида на обработвания детайл, и от необходимостта да се определят мерки за защита на оператора. За да се направи точна оценка на експозициите при реални условия на употреба, трябва да се вземат предвид всички части на работния цикъл, включително периодите, когато машината е изключена или когато е включена, но не се използва за работа.

## 6. подготовка за работа

### **⚠ ВНИМАНИЕ** Устройството е част от гамата SAS+ALL, така че за да се използва, трябва да се комплектова комплект, състоящ се от устройството, батерия и зарядно устройство.

Използването на други батерии и зарядни устройства е забранено.

Подготовка на мелницата за работа:

- Завинтете спомагателната дръжка в една от 2-те точки (в зависимост от планираната работа, фиг. Г)
  - Застопорете шпиндела с бутона (фиг. Б) и с помощта на предоставения гаечен ключ отвийте пръстена за натиск (фиг. В).
  - Поставете заготовката (подходяща за обработвания материал съгласно препоръките на производителя на диска) и завийте притискателния пръстен с помощта на гаечен ключ (фиг. В).
  - Освободете блокировката на шпиндела.
  - Освободете блокировката на предпазителя на диска, преместете предпазителя на диска в правилната позиция и блокирайте предпазителя.
- Устройството е готово за употреба.

## 7. Включване на устройството

Превключвателят за включване/изключване на шлифовъчната машина се намира в горната част на корпуса.

За да стартирате шлайфането, завъртете превключвателя надясно и след това нагоре с палеца си (фиг. Д).

Шлайфмашината ще работи, докато е натиснат главният ключ. За да изключите мелницата, освободете главния ключ.

Преди да започнете работа, включете уреда без натоварване за 5-10 секунди и продължете едва след като се уверите, че работи правилно.

## 8 Използване на устройството

### Рязане/пясъкоструене

### **⚠ ВНИМАНИЕ** Винаги използвайте предпазител за рязане, когато правите разрези с ъглошлайф.

Винаги започвайте работа, без да докосвате диска до материала. Не започвайте да режете/шлифовате, докато шлайфмашината не достигне максимална скорост. Размерът на обработвания материал трябва да бъде съобразен с вида и размера на обработвания детайл. Материалът трябва да бъде здраво закрепен в патронника, така че да не е възможно неконтролируемо движение по време на обработката.

### Използване на четки за чело и фиксиращи дискове заедно с полиращи дискове

За да въоръжите шлайфмашината с четка за притискане или притискащ диск, използвайте бутона за блокиране на шпиндела, за да отстраните ограничителния пръстен и притискащия пръстен, след което отключете скобата на предпазителя на диска и отстранете предпазителя на диска. Поставете заготовката върху резбата M14 на шпиндела и я затегнете.

### **⚠ ВНИМАНИЕ** За да използвате правилно работните накрайници, проверете допустимата скорост на работния накрайник .

Никога не превишавайте допустимата скорост, защото рискувате да повредите обработвания детайл!

### Край на работата

Отдалечете работния накрайник от материала. Освободете превключвателя, след което той ще се върне в положение "изключено". Изчакайте, докато работният накрайник спре автоматично. Изключете уреда от електрическата мрежа, за да избегнете случайното му активиране от неотризиращи лица или по време на работа.

## 9. текуща поддръжка

### **⚠ ВНИМАНИЕ** Всички операции по поддръжката, като например смяна на диска, промяна на положението на спомагателната ръкохватка, коригиране на положението на предпазителя на диска, трябва да се извършват при изключена от електрическото захранване машина.

### Преместване на щита

Разхлабете заключващата дръжка на предпазителя. Завъртете щита и го преместете в желаната позиция. Затегнете заключващата ръкохватка, за да застопорите предпазителя на диска.

### Преди всяко стартиране:

Проверете дали вентилационните отвори на двигателя не са запушени или замърсени. Ако е необходимо, отворете/почистете с леко навлажнена с вода кърпа;

### След всяка употреба:

Изключете батерията, за да избегнете случайно активиране от неупълномощени лица или по време на работа.

Съхранявайте устройството на място, недостъпно за деца, по възможност в оригиналната му опаковка.

## 10. резервни части и принадлежности

**⚠ ВНИМАНИЕ** Резервните части и аксесоарите не са в комплект с машината, но могат да бъдат закупени. H12GM14 - притискащ диск с кука и примка, H12Gxxxx - диамантени гъвкави дискове с различни степени, F130xx - стоманени режещи дискове с различни дебелини (използвайте само с предпазител за рязане!), F1332x - режещи дискове от неръждаема стомана с различни дебелини (използвайте само с предпазител за рязане!), F1342x - дискове за рязане на камък с различни дебелини (използвайте само с предпазител за рязане!), F1362 - диск с капак за шлифване на стомана, F1362 - диск с капак за шлифване на камък, F1362 - диск с капак за шлифване на стомана, F1362 - диск с капак за шлифване на камък, F1322 - стоманен диск за шлифване, F1362 - диск за шлифване на камъни, F26xxx - дискове с ламели с различна зърнометрия; електрокорунд/цирконий, F21xxx - дискове с ламели с различна зърнометрия; електрокорунд, F35-0xx - четки за челна тел, различни диаметри, F36-100 - четка за челна тел, месингова тел, F37-xxx - четка за челна тел, усукана стоманена тел, F38-xxx - дискова телена четка, месингова тел, F39-115 - стоманена телена четка, усукана стоманена тел, F61-125 - абразивен диск от нетъкан текстил; HP0514, H1205, HP041, H1208, HP031, H1201, H1211, H1214, H1217 - сегментиран диамантен диск за шлифване.

## 11. самостоятелно отстраняване на неизправности

### **⚠ ВНИМАНИЕ** Изключете устройството от електрическото захранване, преди да отстранявате сами неизправностите.

Проблем	Причина	Решение
Машината работи не корпоса	Батерията е лошо свързана или повредена	Проверете връзката на батерията и я подобрете, ако е необходимо. Не използвайте устройството, ако батерията е повредена.
	В контакта няма напрежение	Проверете напрежението в гнездото. Проверете дали предпазителът не се е задействал.
	Дефектен превключвател	Заменете превключвателя с нов - занесете устройството в сервизен център.
	Двигателят няма мощност, трудно стартира	Износени четки. Заменете ги с нови - предайте устройството за сервизно обслужване.
Работна ефективност много ниска	Миризма на изгоряла изолация	Двигателят се нуждае от ремонт - предайте устройството за сервизно обслужване.
	Запушени въздушни отвори	Издуйте със съгъстен въздух.
Двигателят прегрява	Износен работен накрайник	Заменете работния накрайник с нов.

## 12. завършване на оборудването

Шлайфмашина DED7151 - 1 бр., предпазител за шлифовъчния диск - 1 бр., помощна дръжка - 1 бр., ключ за смяна на диска - 1 бр.,

## 13. информация за потребителите относно изхвърлянето на отпадъци от електрическо и електронно оборудване (приложимо за домашни потребители)



Символът, изобразен върху продуктите или придружаващата ги документация, указва, че дефектното електрическо или електронно оборудване не трябва да се изхвърля заедно с други отпадъци. Ако трябва да изхвърлите, да използвате повторно или да възстановите компоненти, е правилно да ги занесете в специализиран пункт за събиране, където ще бъдат приети безплатно. Информацията за местоположението на пунктовете за събиране на отпадъчно оборудване се предоставя от местните власти, например на техните уебсайтове.

Чрез правилното изхвърляне на уреда е възможно да се запазят ценните ресурси и да се избегнат отрицателните последици за здравето и околната среда, които могат да бъдат застрашени от неподходящо третиране на отпадъците. Неправилното изхвърляне на отпадъци е свързано с риск от санкции съгласно съответните местни разпоредби.

Потребители в страни от ЕС

Ако трябва да изхвърлите електрическо или електронно оборудване, моля, свържете се с най-близкия търговец на дребно или доставчик, който ще ви предостави допълнителна информация.

Изхвърляне на устройства в страни извън Европейския съюз.

Този символ се отнася само за страните от Европейския съюз. Ако трябва да изхвърлите този продукт, моля, свържете се с местните власти или с търговеца за правилния начин на изхвърляне.

## Гаранционна карта

на

Ъглошлайф

Номер на поръчката: DED7151 Номер на партидата: .....

(наричан по-долу "Продуктът")

Дата на закупуване на продукта: .....

Печат на дилъра

Дата и подпис на продавача: .....

#### Изявление на потребителя:

Потвърждавам, че съм информиран за условията на гаранцията и за последиците от неспазването на указанията в инструкцията за експлоатация и гаранционната карта. Запознат съм с условията на тази гаранция, което потвърждавам със саморъчния си подпис:

Дата и място Подпис на потребителя

#### I. Отговорност за продукт:

(1) Гарант - Dedra Exim Sp. z o.o. със седалище в Прушков, адрес: гр: ул. 3 Маја 8, 05-800 Pruszków, KRS 0000062517, Окръжен съд на град Варшава във Варшава, XIV икономическо отделение на Националния съдебен регистър, NIP 527-020-49-33, акционерен капитал: 100 980,00 ЛВ.

2 Съгласно условията, посочени в тази гаранционна карта, Гарантът гарантира Продукта от дистрибуцията на Гаранта.

(3) Отговорността по гаранцията покрива само дефекти, възникнали по причини, присъщи на Продукта в момента на предоставянето му на Потребителя.

(4) По силата на гаранцията Потребителят има право на безплатен ремонт на Продукта, при условие че дефектът се е проявил по време на гаранционния период. Методът на ремонт на Продукта (метод на ремонт) е по преценка на Гаранта. Ако Гарантът установи, че поправката е невъзможна, той си запазва правото да замени дефектния елемент или целия Продукт с такъв без дефекти, да намали цената на Продукта или да се откаже от договора.

По отношение на потребител, който не е потребител по смисъла на Закона от 23 април 1964 г. Гражданския кодекс, отговорността на Гаранта за вреди, произтичащи от тази гаранция и/или във връзка с нейното сключване и изпълнение, независимо от правния титул, е ограничена до максималната стойност на дефектния Продукт.

#### II. Гаранционен срок:

Компоненти на продукта	Продължителност на гаранционната защита
DED7151	36 месеца от датата на закупуване на Продукта, както е посочено в тази гаранционна карта
Части и аксесоари	Не се покрива от гаранцията

#### III. Условия за упражняване на гаранцията:

Потребителят трябва да представи попълнената гаранционна карта на Продукта и да докаже обстоятелствата на закупуване на Продукта от Потребителя, напр. чрез представяне на касова бележка, фактура и др. За целите на ефективната обработка на жалби се препоръчва Потребителят да представи заедно с Продукта всички компоненти, посочени в "Комплектоване на устройството", съдържащо се в Ръководството за потребителя.

2. потребителят да спазва препоръките, съдържащи се в инструкциите за експлоатация и гаранционната карта.

Гаранцията обхваща само територията на Република Полша и ЕС.

Гаранцията не покрива дефекти на Продукта, произтичащи по-специално от:

a. Неспазване от страна на Потребителя на условията, посочени в Инструкцията за експлоатация, по-специално по отношение на правилната експлоатация, поддръжка и почистване;

b. Използване на продукти за почистване или поддръжка от страна на потребителя, които не съответстват на инструкциите за експлоатация;

c. Неподходящо съхранение и транспортиране на Продукта от страна на Потребителя;

d. Неразрешени промени и/или изменения на Продукта от страна на Потребителя, които не са били съгласувани с Гаранта;

e. Използването от страна на Потребителя в Продукта на консумативи, които не съответстват на Инструкцията за експлоатация.

f. Потребител, който не е потребител по смисъла на Закона от 23 април 1964 г. Гражданския кодекс, губи гаранцията за Продукта, в който:

ж. серийните номера, обозначенията за дата и табелките с имената са били отстранени, променени или повредени от Потребителя;

з. пломбите са били повредени от потребителя или имат следи от манипулация от страна на потребителя.

Моля, обърнете внимание, че Потребителят трябва да извършва ежедневното обслужване на Продукта, включително инструкциите за употреба, сам и за своя сметка.

#### IV. Процедура за подаване на жалби:

(1) В случай че се установи, че Продуктът работи неправилно, моля, уверете се, че всички стъпки, посочени в Ръководството за потребителя, са извършени правилно, преди да подадете рекламация.

(2) Препоръчително е да подадете жалба незабавно, за предпочитане в рамките на 7 дни от забелязването на дефект в Продукта. Потребител, който не е потребител по смисъла на Закона от 23 април 1964 г. Граждански кодекс, губи правата, произтичащи от тази гаранция, ако не подаде жалба в срок от 7 дни.

(3) Уведомяването за жалба може да се извърши, inter alia, на мястото на закупуване на Продукта, в гаранционното обслужване или писмено на адреса: Dedra Exim Sp. z o.o., ul. 3 Маја 8, 05-800 Pruszków.

(4) Потребителят може да подаде жалба, като използва формуляра, достъпен на уебсайта [www.dedra.pl](http://www.dedra.pl). ("Формуляр за гаранционна претенция").

5. адресите на гаранционното обслужване за отделните страни са достъпни на адрес [www.dedra.pl](http://www.dedra.pl). Ако в дадена страна няма гаранционно обслужване, препоръчваме да отправяте гаранционни претенции към: Dedra Exim Sp. z o.o. ul. 3 Маја 8, 05-800 Pruszków (Полша).

6 С оглед на безопасността на Потребителя е забранено използването на дефектен Продукт.

7 Внимание: Използването на дефектен Продукт е опасно за здравето и живота на Потребителя.

8 Изпълнението на задълженията по гаранцията ще се осъществи в рамките на 14 работни дни, считано от датата на доставка на декларирания Продукт от Потребителя.

9. препоръчва се да почистите дефектния Продукт, преди да го предадете за рекламация. Препоръчва се продуктът, предмет на рекламация, да бъде внимателно защитен от повреди по време на транспортиране (препоръчва се продуктът, предмет на рекламация, да се достави в оригиналната му опаковка).

(10) Гаранционният срок се удължава с времето, през което Потребителят не е могъл да използва Продукта, обхванат от гаранцията, поради дефект.

Гаранцията не изключва, не ограничава и не спира правата на Потребителя, произтичащи от гаранционните разпоредби, за дефекти на продадените стоки.



DEDRA EXIM Sp. z o.o.  
 05-800 Pruszków ul. 3 Maja 8  
 tel: (+48) / 22) 73-83-777; fax: (+48) / 22) 73-83-779  
 http: //www.dedra.pl; e-mail: [info@dedra.pl](mailto:info@dedra.pl)

**ADNOTACJE O DOKONANYCH NAPRAWACH/ ZÁZNAMY O PROVEDENÝCH OPRAVÁCH/ PASTABOS APĖ ATLIKTĄ REMONTĄ/ PIEZĪMES PAR VEIKTO REMONTU/ FELJEGYZESEK AZ ELVEGZETT JAVÍTÁSOKRÓL/ ANNOTATIONS DES REPARATIONS REALISEES/ ANOTACIONES DE LAS REPARACIONES REALIZADAS/ MENTÛNI CU PRIVIRE LA REPARATIILE EFECTUATE/ AANTEKENINGEN OVER UIGEVOERDE REPARATIES/ VERMERKE ÜBER AUSGEFÜHRTE REPARATUREN / ОРОМВЕ О ОПРАВЛЕНІИ ПОПРАВЛІНІ / БЕЛЕЖКИ ЗА ИЗВЪРШЕНИТЕ РЕМОТИ / НОТАТКИ ПРО ПРОВЕДЕНІ РЕМОТИ**

<p>Data zgłoszenia do naprawy/ Datum nahlášení k opravě/ Datum odovzdania do opravy/ Atidavimo remontui data/ Produkta nodošanas remontā datums/ A javításra történtő bejelentés dátuma/Date de la déclaration de réparation/ Fecha de presentación a la reparación/ Data predării la reparație/ Datum voor het opgeven voor de reparație/ Datum der Anmeldung zur Reparatur / Datum der zahtevka za popravilo / ata na заявката за ремонт / Дата подання заявки на ремонт</p>	<p>Data wykonania naprawy/ Datum provedeni opravy/ Datum wykonania opravy/ Remonto data/ Remonta datums/ A javítás dátuma/ Date de la réalisation de réparation/ Fecha de realización de la reparación/ Data efectuatii reparației/ Uitvoeringsdatum van de reparație/ Datum der Ausführung der Reparatur /Datum popravila / Дата на ремонта/ Дата ремонта/</p>	<p>Zakres naprawy, opis czynności naprawczych/ Rozsah opravy, opis vykonaných opravných činností/ Remonto apimtis, remonto darbų aprašymas/ Remonta apjoms, remontdarbu apraksts/ A javítás tartalma, a javítási műveletek leírása/ Etendue de réparation (définition des causes)/ Alcance de la reparación, descripción de las actividades de reparación / Domeniul de reparație, descrierea operațiilor de reparație/ De reikviujite van reparaatie, een beschrijving van tegepaste reparatie-activiteiten/ Umfang der Reparatur , Beschreibung der Tätigkeiten / Obseg popravila, opis popravila / Обхват на ремонта, описание на ремонтните дейности / Обсяг ремонту, опис ремонтних работ</p>	<p>Podpis wykonującego naprawę/ Podpis opraváře/ Podpis osoby vykonávající opravu/ Remonta atliekancio asmens parašas/ Remonta veicēja paraksts/ A javitāst veģzō alātrāsa/ Semnătura persoanei care a efectuat reparația/ Unterschrift der die Reparatur ausführenden Person / Podpis serviserja / Подпис на лицето, което извършва ремонта / Підпис ремонтника</p>