

Instrukcja ważna dla urządzeń wyprodukowanych po: / Návod pro zařízení vyrobená po: / Návod pre obsluhu zariadení vyrobených po: / Instrukcija – įrenginiai, kurie buvo pagaminti nuo: / Lietošanas instrukcija ierīcēm izgatavotiem pēc: / Útmutató a után gyártott készülékekhez: / Mode d'emploi pour les appareils fabriqués après: / Manual de Instrucciones para las máquinas fabricadas después de: / Manualul de utilizare pentru aparate fabricate după: / Gebruiksaanwijzing voor apparaten geproduceerd na: / Bedienungsanleitung für Geräte, hergestellt wurden die nach dem: **01.02.2019**

- PL** **Podkaszarka akumulatorowa SAS+ALL 18V**
Instrukcja obsługi z kartą gwarancyjną
- CZ** **Akumulátorový vyžinač SAS+ALL 18V**
Návod k obsluze se záručním listem
- SK** **Akumulátorová strunová kosačka SAS+ALL 18 V**
Užívateľská príručka so záručným listom
- LT** **Akumulatorinė žoliapjovė-trimeris SAS+ALL 18V**
Naudojimo instrukcija su Garantiniu lapu
- LV** **Akumulatora pļaujmašīna SAS+ALL 18V**
Lietošanas instrukcija ar garantijas talonu
- HU** **Akkumulátoros szegélynyíró SAS+ALL 18V**
Használati Utasítás Garanciajeggyel
- RO** **Motocoasă cu acumulator SAS+ALL 18V**
Instrucțiuni de utilizare și certificat de garanție
- DE** **Akku-Rasentrimmer SAS+ALL 18V**
Bedienungsanleitung mit Garantiekarte



PL Wszelkie prawa zastrzeżone. Niniejsze opracowanie jest chronione prawem autorskim. Kopiowanie lub rozpowszechnianie instrukcji obsługi we fragmentach albo w całości bez zgody Dedra Exim zabronione. Dedra Exim zastrzega sobie prawo do wprowadzania zmian konstrukcyjno-technicznych oraz kompletacyjnych bez uprzedniego powiadomienia. Zmiany te nie mogą stanowić podstawy do reklamowania produktu. Instrukcja obsługi dostępna na stronie www.dedra.pl

CZ Všechna práva vyhrazena. Toto zpracování je chráněno autorským právem. Kopírování nebo šíření Návodu k obsluze v částech nebo vcelku bez souhlasu společnosti Dedra Exim je zakázáno. Dedra Exim si vyhrazuje právo zavádět konstrukční a technické a komplementační změny bez dřívějšího oznámení. Tyto změny nemohou být základem pro reklamování výrobku. Návod k obsluze dostupný na stránkách www.dedra.pl

SK Všetky práva vyhradené. Tieto materiály sú chránené autorskými právami. Kopírovanie prípadne šírenie častí, prípadne celého návodu na obsluhu je bez súhlasu spoločnosti Dedra Exim zakázané. Dedra Exim si vyhradzuje právo na vykonávanie konštrukčno-technických zmien, a zmien doplnkového príslušenstva, bez predchádzajúceho upozornenia. Tieto zmeny nemôžu byť dôvodom na reklamáciu výrobku. Užívateľská príručka je dostupná na webovej stránke www.dedra.pl

LT Visos teisės saugomos. Šis kūrinys yra saugomas autorių teisių įstatymų. Eksploatavimo instrukcijos arba jos fragmentų kopijavimas ir platinimas be „Dedra Exim“ sutikimo draudžiamas. „Dedra Exim“ pasilieka sau teisę įvesti konstrukcijos, techninius arba komplektacijos pokyčius be išankstinio įspėjimo. Šie pokyčiai negali būti skundo dėl produkto pagrindu. Naudojimo instrukcija yra prieinama svetainėje: www.dedra.pl

LV Visas tiesības pasargātas. Šis izdevums ir sargāts ar autortiesību. Lietošanas Instrukcijas kopēšana vai izplatīšana pilnīgi vai fragmentos bez Dedra Exim firmas piekrišanas ir aizliegta. Firma Dedra Exim atstāj sev tiesību veikt konstrukcijas-tehnikas izmaiņu, kā arī komplektācijas izmaiņu bez iepriekšēja paziņojuma. Šīs izmaiņas nevar būt par pamatu produkta reklamēšanai. Lietošanas instrukcija pieejama mājaslapā www.dedra.pl

HU Minden jog fenntartva. A jelen kiadvány szerzői jogokkal védve. A Használati Utasítás másolása vagy terjesztése egészében vagy részleteiben a Dedra Exim írásos engedélye nélkül tilos A Dedra Exim fenntartja magának a szerkezeti-műszaki, valamint komplettálási változtatások előzetes bejelentés nélküli bevezetésének jogát. Ezek a változások nem szolgálhatnak alappól a termék reklamációjának. A használati utasítás a weboldalon elérhető www.dedra.pl.

RO Toate drepturile rezervate. Această redactare este protejată prin legea dreptului de autor. Este interzisă copierea, reproducerea în orice fel sau multiplicarea și distribuirea parțială sau în totalitate a Manualului de utilizare fără permisiunea firmei Dedra Exim Firma Dedra Exim își rezervă dreptul de a face modificări tehnice și constructive sau de completare a dispozitivului fără o notificare prealabilă. Aceste modificări nu pot constitui temel pentru reclamarea produsului. Instrucțiunea de deservire accesibilă pe pagina www.dedra.pl

DE Alle Rechte vorbehalten. Die vorliegende Bedienungsanleitung wird durch das Urheber-recht geschützt. Kein Teil dieser Bedienungsanleitung darf ohne schriftliche Einwilligung von Dedra Exim vervielfältigt oder verbreitet werden. Dedra Exim behält sich das Recht vor, Konstruktions- und technische Änderungen sowie Änderungen in der Zusammensetzung vorzunehmen, ohne vorher darüber zu informieren. Diese Änderungen können kein Grund zur Reklamation des Produkts bilden. Die Bedienungsanleitung ist auf der Internetseite www.dedra.pl zugänglich.

Kontakt

Kontaktai / Kontakts / Elérhetőség / Contact / Contacto / Contact / Contact / Kontakt
Dedra Exim Sp. z o.o., ul. 3 Maja 8, 05-800 Pruszków
Tel. +48 22 73 83 777 wew. 129, 165, fax +48 22 73 83 779
serwis@dedra.pl www.dedra.pl



1. Zdjęcia i rysunki

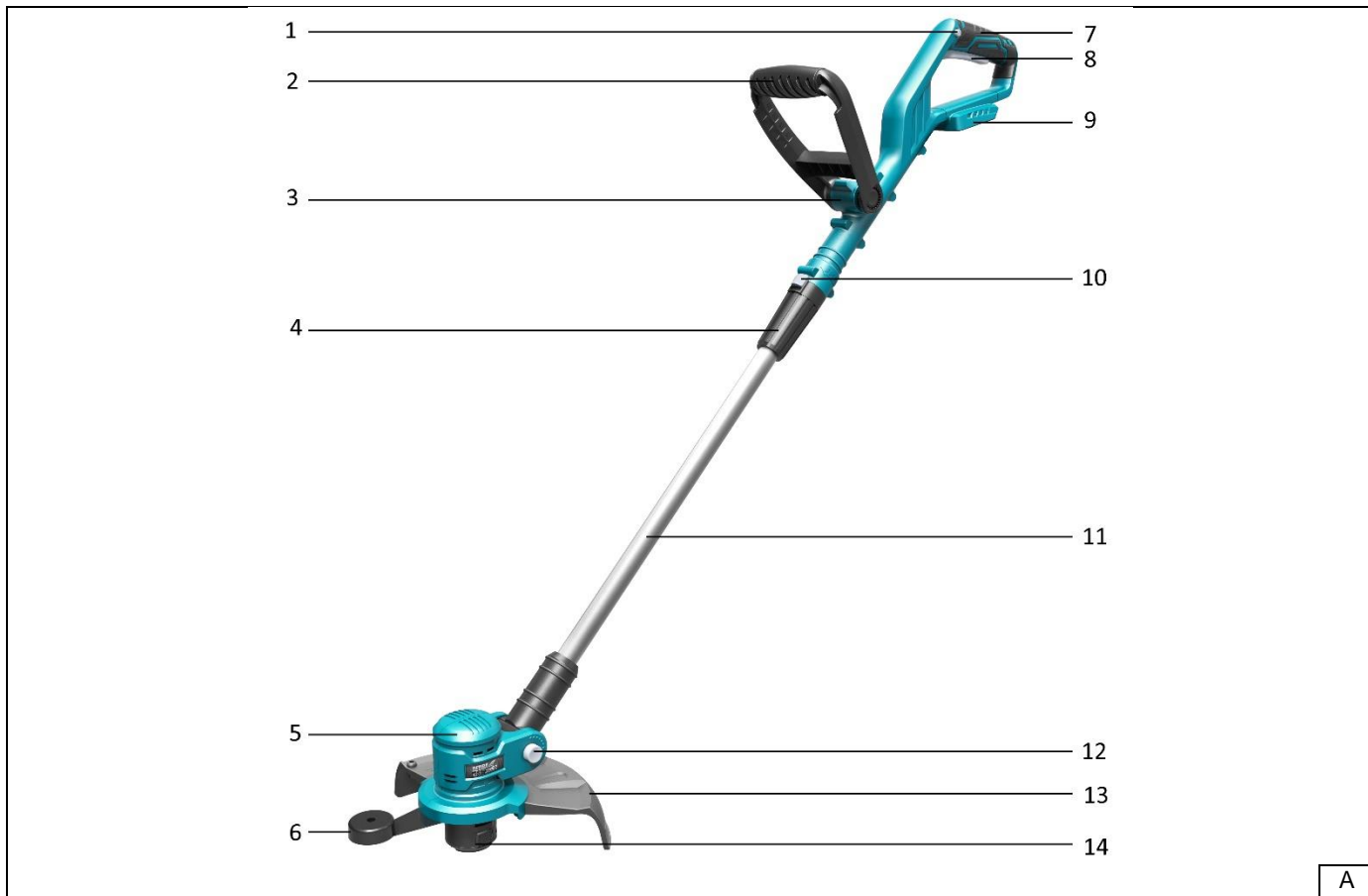

A

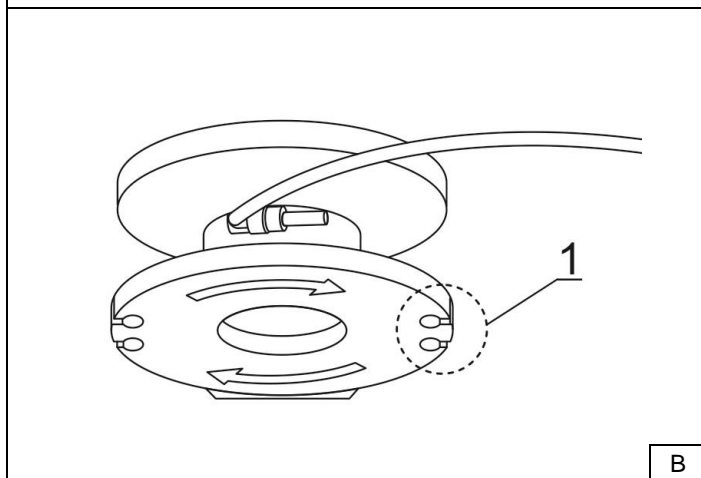

B

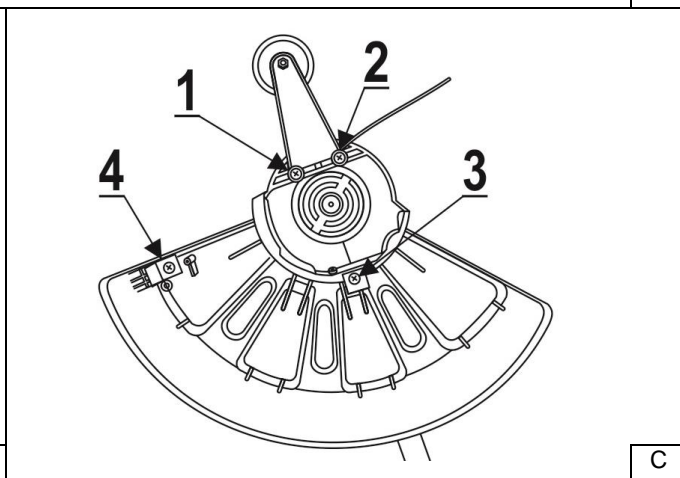

C

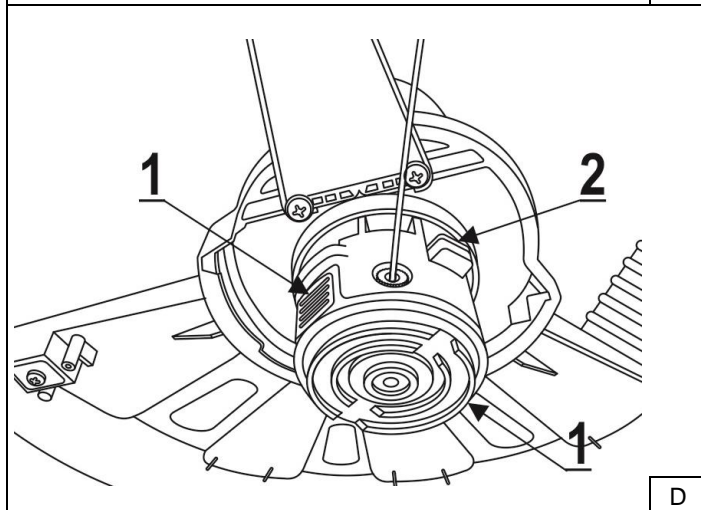

D

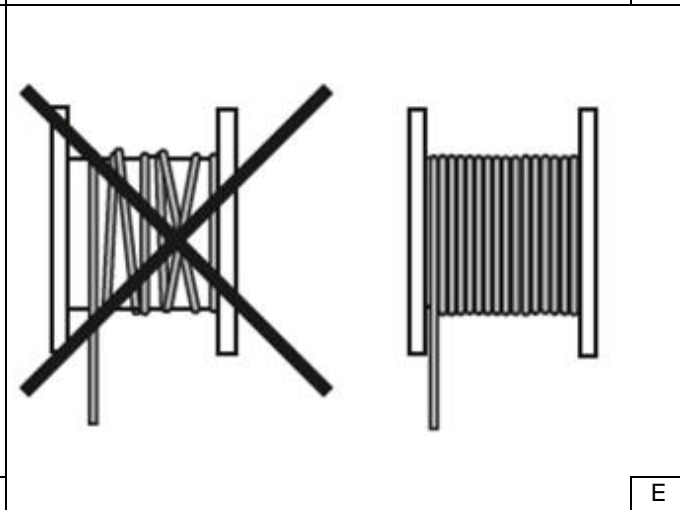

E

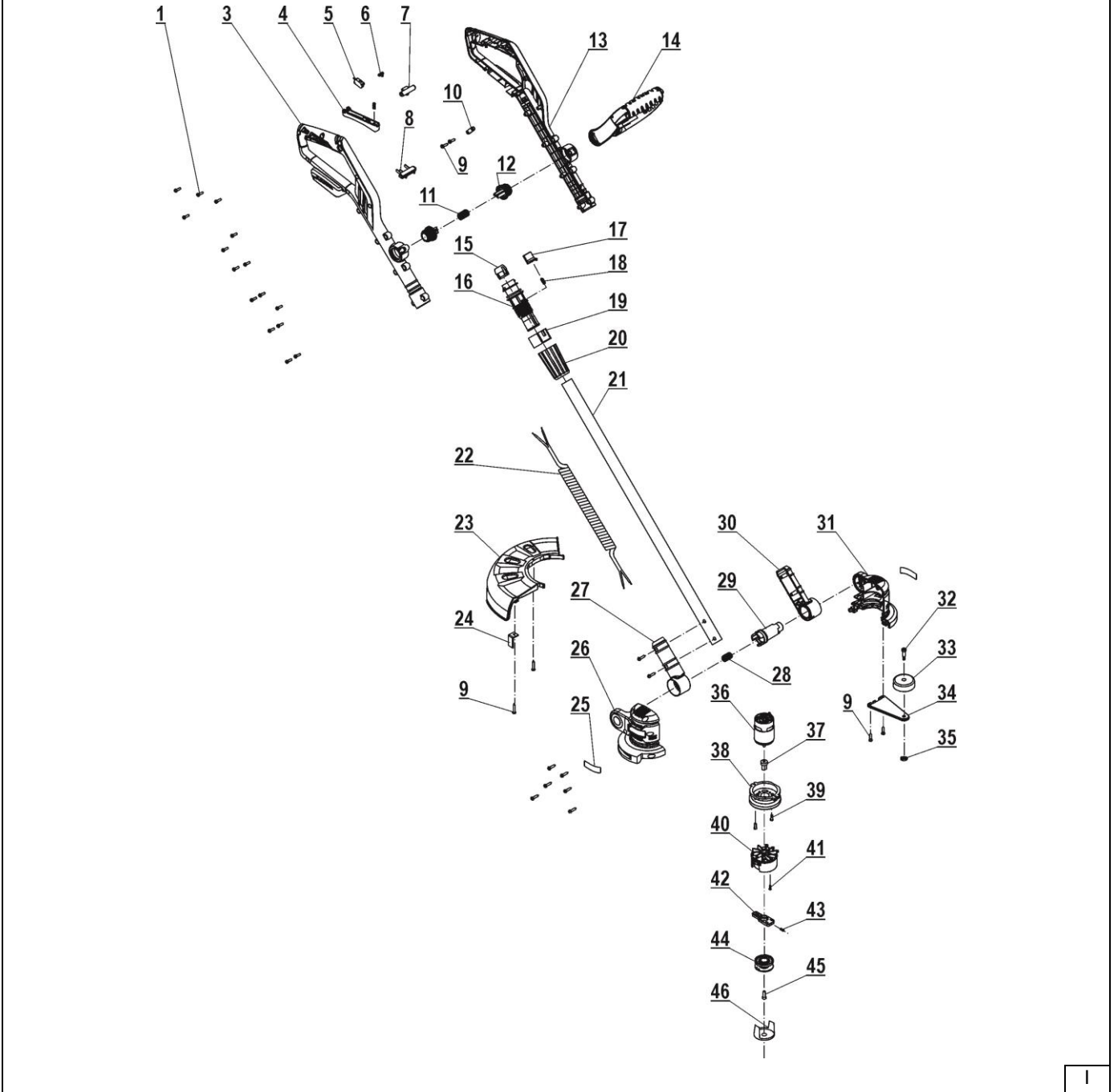
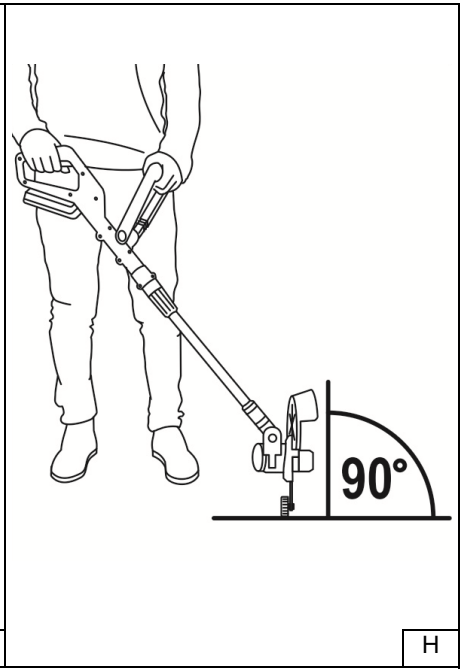
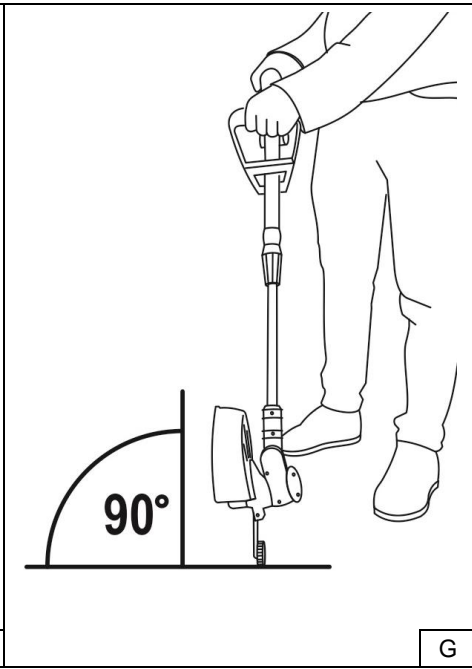
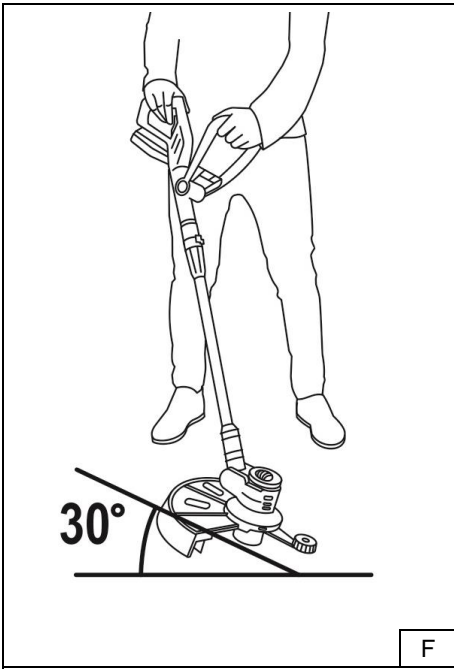

Opis piktogramów / Popis použitých piktogramů / Opis používaných piktogramov / Panaudotų piktogramų aprašymas / Lietoto piktogrammu apraksts / Az Alkalmazott piktogramok magyarázata / Interpretation des pictogrammes / Descripción de los pictogramas / Descrierea piktogramelor / Omschrijving van de gebruikte pictogramen / Beschreibung der verwendeten Piktogramme



Uwaga: przeczytaj instrukcję dla operatora / Příkaz: přečtěte návod k obsluze / Příkaz: oboznámte sa s uživatelskou príručkou / Privaloma: perskaitykite aptarnavimo instrukciją / Norādījums: rūpīgi iepazīstieties ar lietotāja rokasgrāmatā sniegto informāciju / Utasítás: olvassa el az útmutatót / Obligatori: citíți manualul de utilizare / Gebot: die Bedienungsanleitung lesen



Nakaz: stosować okulary ochronne / Příkaz: používejte ochranné brýle / Příkaz: používajte ochranné okuliare / Privaloma: naudoti apsauginius akinčius / Norādījums: nēsāiet aizsargacenes / Utasítás: viseljen védőszemüveget / Obligatori: folosiți ochelari de protecție / Gebot: schutzbrille tragen



Używać ochronników słuchu / Používejte ochranu sluchu / Používajte chrániče sluchu / Privaloma: naudoti apsauginius akinčius / Lietojiet dzirdes aizsardzības līdzekļus / Utasítás: használjon fülvédőt / Trebuie să folosiți aparate pentru protecția auzului / Der Gehörschutz ist zu benutzen



Zakaz: nie wystawiać na deszcz / Zákaz: Nevystavujte dešti / Zákaz: Nevystavujte dažďu / Draudimas: Nelaikykite lietaus / Aizliegums: nepakļaut lietus iedarbībai / Tilalom: Ne tegye ki az esőnek / Interzicere: Nu expuneți la ploaie / Verbot: Setzen Sie sich keinem Regen aus



Uwaga: trzymać z dala od osób postronnych / Upozornění: držte se od neoprávněných osob / Poznámka: Uchovávejte od neoprávněných osob / Pastaba: laikykite atokiau nuo neleistinų asmenų / Piezīme: turiet prom no neatļautām personām / Megjegyzés: tartsa távol a jogosulatlan személyektől / Aveți grijă: evitați persoanele neautorizate / Achtung: Unbefugte fernhalten



Uwaga: nie przebywać w strefie koszenia / Dávejte pozor: nezůstávejte v oblasti řezání / Buďte opatrní: nezostávajte v oblasti rezania / Pastaba: nelaikykite pjovimo zonoje / Piezīme: Neatstāiet plaušanas zonā / Megjegyzés: ne maradjon a kaszáló területen / Aveți grijă: nu rămâneți în zona de tăiere / Achtung: Bleiben Sie nicht im Schneidebereich



Oznaczenie gwarantowanego poziomu dźwięku / Označení garantované hladiny zvuku / Označenie zaručenej úrovne hluku (akustického tlaku) / Garantuoto garso lygis / Garantēta skaņas līmeņa apzīmējums / Megjelölt garantált hangerő-szint / Indicarea nivelului garantat de sunet / geluidsniveau / Kennzeichnung des garantierten Schallpegels

96 dB

PL Spis treści

1. Zdjęcia i rysunki
2. Opis urządzenia
3. Przeznaczenie urządzenia
4. Ograniczenie użycia
5. Dane techniczne
6. Przygotowanie do pracy
7. Włączanie urządzenia
8. Użytkowanie urządzenia
9. Bieżące czynności obsługowe
10. Części zamienne i akcesoria
11. Samodzielne usuwanie usterek
12. Kompletacja urządzenia
13. Informacja dla użytkowników o pozbywaniu się urządzeń elektronicznych i elektronicznych
14. Wykaz części do rysunku złożeniowego
15. Karta gwarancyjna

Deklaracja zgodności została dołączona do instrukcji jako oddzielny dokument. W przypadku braku deklaracji zgodności należy się skontaktować z Dedra Exim Sp. z o.o. Ogólne przepisy bezpieczeństwa zostały dołączone do instrukcji jako oddzielna broszura.

⚠ OSTRZEŻENIE. Przeczytać wszystkie ostrzeżenia oznaczone symbolem ⚠ i wszystkie instrukcje. Nieprzestrzeganie podanych niżej ostrzeżeń i wskazówek dotyczących bezpieczeństwa może być przyczyną porażenia prądem elektrycznym, pożaru lub poważnych obrażeń.

Zachować wszystkie ostrzeżenia i instrukcje do przyszłego użytku.

2. Opis urządzenia

Rys. A: 1. Przycisk blokady włącznika, 2. Rękojeść pomocnicza, 3. Regulacja pochylecia rękojeści pomocniczej, 4. Nakrętka blokująca regulację długości drążka, 5. Obudowa silnika, 6. Ogranicznik krawędziowy, 7. Rękojeść główna, 8. Włącznik, 9. Gniazdo akumulatora, 10. Regulacja skreńcia drążka, 11. Drążek, 12. Regulacja pochylecia drążka, 13. Osłona żyłki, 14. Głowica tnąca.

3. Przeznaczenie urządzenia

Urządzenie jest przeznaczone do koszenia trawy lub podobnej miękkiej roślinności w miejscach trudno dostępnych, tj. dookoła pni drzew, pod krzewami, na pochyłościach, czy w pobliżu murów. Odpowiednio ustawioną podkaszarkę można też wykorzystywać do przycinania krawędzi trawnika. Dopuszcza się wykorzystanie urządzenia w pracach remontowo-budowlanych, warsztatach naprawczych, w pracach amatorskich przy równoczesnym przestrzeganiu warunków użytkowania i dopuszczalnych warunków pracy, zawartych w instrukcji obsługi.

4. Ograniczenia użycia

Urządzenie może być użytkowane tylko zgodnie zamieszczonymi poniżej „Dopuszczalnymi warunkami pracy”. Samowolne zmiany w budowie mechanicznej i elektrycznej, wszelkie modyfikacje, czynności obsługowe nieopisane w instrukcji obsługi będą traktowane jako bezprawne i powodują natychmiastową utratę praw gwarancyjnych, a deklaracja zgodności traci ważność. Podkaszarki nie można używać do koszenia bardzo gęstej lub mokrej

trawy. Użytkowanie niezgodne z przeznaczeniem, bądź niezgodnie z instrukcją obsługi spowoduje natychmiastową utratę praw gwarancyjnych.

DOPUSZCZALNE WARUNKI PRACY
S1 praca ciągła
 Chronić przed wilgocią i opadami atmosferycznymi. Zakres temperatur ładowania akumulatorów 10 - 30°C. Nie narażać na działanie temperatury powyżej 45°C.

5. Dane techniczne

Model	DED7090
Zasilanie [V]	18 d.c.
Rodzaj akumulatora	Li-Ion
Prędkość obrotowa n_0 [min ⁻¹]	8500
Szerokość koszenia [mm]	300
Emisja hałasu	
- Poziom mocy akustycznej L_{WA} [dB(A)]	96,07
- Poziom ciśnienia akustycznego L_{pA} [dB(A)]	84,07
- Niepewność pomiaru (K_{WA}) (K_{pA}) [dB(A)]	0,47
Wibracje	
- Poziom drgań na rękojeści a_h [m/s ²]	<2,5
- Niepewność pomiaru drgań K [m/s ²]	1,5
Masa (bez akumulatora i ładowarki) [kg]	1,6

Informacja na temat drgań i hałasu

Wartość łączna drgań a_h oraz niepewność pomiaru określono zgodnie z normą EN 50636-2-91 i podano w tabeli.

Emisja hałasu została określona zgodnie z EN 50636-2-91 wartości podano powyżej w tabeli.

⚠ UWAGA Hałas może spowodować uszkodzenie słuchu, podczas pracy zawsze należy używać środków ochrony słuchu!

Deklarowana łączna wartość drgań została zmierzona zgodnie ze standardową metodą badania i może być wykorzystana do porównania jednego urządzenia z drugim. Podany poziom drgań może być również wykorzystywany do wstępnej oceny narażenia na drgania.

Poziom drgań podczas rzeczywistego użytkowania urządzenia może się różnić od zadeklarowanych wartości, w zależności od sposobu użycia narzędzi roboczych, w szczególności od rodzaju obrabianego przedmiotu oraz od konieczności określenia środków mających na celu ochronę operatora. Aby dokładnie oszacować narażenia w rzeczywistych warunkach użytkowania, należy wziąć pod uwagę wszystkie części cyklu operacyjnego, obejmujące także okresy, gdy urządzenie jest wyłączone lub gdy jest ono włączone, ale nie jest używane do pracy.

6. Przygotowanie do pracy

⚠ UWAGA Urządzenie stanowi część linii SAS+ALL dlatego, aby z niego skorzystać, należy skompletować zestaw, składający się z urządzenia, akumulatora i ładowarki. Stosowanie innych akumulatorów i ładowarek jest zabronione.

⚠ UWAGA Wszystkie czynności opisane w tym rozdziale przeprowadzać przy odłączonym źródle zasilania

Urządzenie w pudełku ma zdemontowaną osłonę żyłki i ogranicznik krawędziowy. Zamontować przed uruchomieniem urządzenia.

Montaż osłony żyłki

Wystające elementy montażowe osłony umieścić w odpowiadających im otworach w kołnierzu obudowy silnika. Następnie wkręcić wkręt zabezpieczający (rys. C, 3).

Montaż ogranicznika krawędziowego

Wystające elementy montażowe ogranicznika krawędziowego umieścić w odpowiadających im otworach w kołnierzu obudowy silnika. Następnie wkręcić wkręty montażowe (rys. C, 1 i 2).

Regulacja długości drążka teleskopowego

Poluzować nakrętkę znajdującą się na drążku teleskopowym (rys. A, 4), wysunąć drążek na żądaną długość i zablokować poprzez dokręcenie nakrętki.

Regulacja kąta skrócenia drążka teleskopowego

Zwolnić blokadę poprzez przesunięcie przycisku (rys. A, 10) i wybrać jedno z trzech dostępnych ustawień opisanych na obudowie (0°, 90°, 180°). Po wykonaniu regulacji ponownie zablokować.

Regulacja kąta pochylenia drążka teleskopowego

Wcisnąć przycisk blokady znajdujący się w osi przegubu pomiędzy obudową silnika a drążkiem teleskopowym (rys. A, 12) i ustawić żądany kąt pochylenia.

Regulacja położenia rękocyfki pomocniczej

Wcisnąć jednocześnie dwa przyciski znajdujące się po przeciwnych stronach osi przegubu rękocyfki pomocniczej (rys. A, 3) i ustawić rękocyfki w żądanej pozycji.

Wysuwanie żyłki z głowicy

Aby wysunąć żyłkę należy przycisnąć znajdujący się na głowicy przycisk (rys. D, 2) i jednocześnie delikatnie ciągnąć za żyłkę. Każde naciśnięcie przycisku umożliwia wysunięcie żyłki o ok. 1 cm. Zbyt długa żyłka zostanie odcięta przez nóż do skracania żyłki tnącej znajdujące się na osłonie (rys. C, 4).

UWAGA Każdorazowo przed przystąpieniem do pracy upewnić się, że wszystkie elementy urządzenia, a szczególnie osłona żyłki są stabilnie umocowane.

Regulacja elementów nastawnych w zależności od planowanej pracy

Wszelkie regulowane elementy ustawić w zależności od wykonywanej pracy tak, aby zapewnić ergonomiczną postawę operatora urządzenia. Urządzenie może być wykorzystywane na dwa sposoby. Związane jest z tym zastosowanie różnych ustawień pochylenia głowicy względem drążka teleskopowego oraz kąta skrócenia drążka.

– Koszenie

Ustawić regulowane elementy tak, aby kąt pomiędzy osią silnika a drążkiem teleskopowym wynosił około 30°, a kąt skrócenia drążka był ustawiony na 0°.

– Przycinanie krawędzi

W przypadku przycinania krawędzi trawnika po prawej stronie operatora, ustawić regulowane elementy tak, aby kąt pomiędzy osią silnika a drążkiem teleskopowym wynosił 90°, a kąt skrócenia drążka był ustawiony na 90°.

W przypadku przycinania krawędzi trawnika po lewej stronie operatora, ustawić regulowane elementy tak, aby kąt pomiędzy osią silnika a drążkiem teleskopowym wynosił około 60°, a kąt skrócenia drążka był ustawiony na 180°. Po dokonaniu ww. ustawień wyregulować długość drążka oraz pochylenie rękocyfki dodatkowej do pozycji zapewniającej pewny chwyt i stabilną postawę operatora.

Montaż akumulatora

Montaż akumulatora dokonuje się, poprzez wsunięcie go w prowadnicę gniazda akumulatora (rys. A, 9). Po zamontowaniu upewnić się, że znajdująca się na akumulatorze zapadka blokuje jego pozycję.

7. Włączanie urządzenia

UWAGA Przed uruchomieniem urządzenia bezwzględnie wykonać czynności opisane w rozdziale „Przygotowanie do pracy”.

Aby uruchomić urządzenie należy trzymać je w sposób niezagrażający operatorowi, ani nikomu w pobliżu oraz zapewniający swobodny obrót głowicy roboczej. Trzymając lewą ręką za rękocyfki pomocniczą (rys. A, 2), kciukiem lub palcem wskazującym prawej ręki wcisnąć przycisk zwolnienia blokady włącznika (rys. A, 1), a pozostałymi palcami pewnie chwycić za rękocyfki główną (rys. A, 7), wciskając znajdujący się pod nią włącznik (rys. A, 8). Przed przystąpieniem do pracy wykonać krótki test bez obciążenia, sprawdzając, czy urządzenie nie zachowuje się w nienaturalny sposób (ponadnormatywne drgania, niepokojący hałas).

8. Użytkowanie urządzenia

Użytkowanie urządzenia w trybie koszenia

Urządzenie trzymać w taki sam sposób, jak przy jego uruchamianiu, co jest opisane w rozdziale 8. Stać prosto w lekkim rozkroku w celu zapewnienia sobie stabilnej postawy. Głowicę tnącą trzymać tuż nad ziemią, pochyloną do niej tak, aby płaszczyzna cięcia tworzyła z koszoną powierzchnią kąt 30° (rys. F). Koszenie wykonywać przesuwając powoli urządzenie od prawej do lewej, następnie wracać do pozycji wyjściowej i przesuwać się do następnego koszonego miejsca. Okresowo upewniać się, czy wokół głowicy tnącej nie zalegają odpady, które mogłyby spowodować jej zablokowanie. Wysoką trawę należy kosić etapami, tzn. wykonując odpowiednią liczbę cięć kilku- do kilkunastocentymetrowych zaczynając od wierzchołków roślin. Precyzyjne koszenie w miejscach trudno dostępnych należy wykonywać z wykorzystaniem ogranicznika krawędziowego, opierając go prostopadłe na okaszany obiekcie.

Użytkowanie urządzenia w trybie przycinania krawędzi

Urządzenie trzymać w taki sam sposób jak przy jego uruchamianiu, co jest opisane w rozdziale 8. Stać prosto w lekkim rozkroku w celu zapewnienia sobie stabilnej postawy. Oprzeć urządzenie o ziemię na ograniczniku krawędziowym, prostopadłe do niej (rys. G i H). Powoli przesuwać urządzenie wzdłuż przycinanej krawędzi.

Automatyczny naciąg żyłki

Podkaszarka wyposażona jest w automatyczny system naciągu żyłki. Żyłka wysuwa się automatycznie na długość około 1 cm, w momencie wyłączenia

urządzenia. Zbyt długa żyłka zostanie odcięta przez nóż do skracania żyłki tnącej znajdujący się na osłonie.

Pracę urządzeniem natychmiast przerwać, jeżeli:

- podkaszarka uderzy w obcy przedmiot – w celu sprawdzenia, czy nie powstały żadne uszkodzenia.
- pojawią się drgania silniejsze niż przy normalnej pracy – w celu ustalenia przyczyny.

UWAGA Nigdy nie wolno odkładać pracującego urządzenia. Po wyłączeniu odczekać, aż silnik zatrzyma się.

9. Biezące czynności obsługowe

UWAGA Wszystkie czynności opisane w tym rozdziale przeprowadzać przy odłączonym źródle zasilania.

W celu zapewnienia bezpieczeństwa pracy i przedłużenia żywotności urządzenia należy regularnie przeprowadzać czynności przeglądowe w warunkach warsztatowych.

Czyszczenie

Po każdorazowym użyciu urządzenie oczyścić z zalegających resztek roślin. Do dokładniejszego czyszczenia można wykorzystać lekko wilgotną ścierkę z ewentualnym dodatkiem nieagresywnych środków czyszczących. Nie można myć urządzenia pod bieżącą wodą (ryzyko zalania).

Wymiana żyłki tnącej

W celu wymiany żyłki można zakupić nową, pełną szpulę żyłki sprzedawaną jako oddzielne akcesorium (DED70901) lub nawinąć na nieuszkodzoną szpulę nową żyłkę o średnicy nieprzekraczającej 1,5 mm.

Demontaż szpuli żyłki

Na głowicy tnącej wcisnąć zatraski (Rys. D, 1) i ściągnąć zaślepkę głowicy. Pod spodem znajduje się szpula żyłki, którą należy wyciągnąć.

Nawijanie żyłki

Ze szpuli usunąć resztę starej żyłki, w otwór mocujący włożyć końcówkę żyłki w taki sposób, aby po zagięciu jej o 180°, nawijać ją w kierunku wskazywanym przez strzałki na szpuli (Rys. B). Żyłkę nawijać po linii śrubowej bez splątывania (Rys. E) do momentu wypełnienia szpuli, po czym należy ją przeciąć. Aby zapobiec rozwinięciu się żyłki, jej koniec można umieścić w nacięciu w kołnierzu szpuli (Rys. B, 1).

Montaż szpuli z żyłką w głowicy tnącej

Fragment żyłki przepleść przez otwór na żyłkę w bębnie głowicy, następnie umieścić szpulę w głowicy tak, aby widoczne były strzałki wskazujące kierunek nawijania, a zęby pod spodem szpuli właściwie współpracowały z mechanizmem głowicy. Po upewnieniu się, że szpula została dobrze włożona należy zamocować zaślepkę, poprzez wciśnięcie jej w obudowę głowicy.

Wymiana głowicy tnącej

Na głowicy tnącej należy wcisnąć zatraski (Rys. D, 1) i ściągnąć zaślepkę głowicy. Pod spodem, na środku znajduje się wkręt, który należy odkręcić, drugą ręką trzymając głowicę tnącą. Nową głowicę przykręcić tym samym (jeśli nie jest uszkodzony) lub nowym wkrętem montażowym i zamontować zaślepkę głowicy.

Przechowywanie i transport

Gdy urządzenie nie jest użytkowane, należy przechowywać je z odłączonym akumulatorem, poza zasięgiem dzieci, w suchym i przewiewnym miejscu. Urządzenie oraz inne elementy wymienione w kompletacji należy transportować w sposób nienarażający ich na działanie szkodliwych warunków otoczenia takich jak: wilgoć, opady atmosferyczne, wysoka temperatura (powyżej 45°C), nacisk mogący skutkować uszkodzeniem mechanicznym i innych, mogących mieć negatywny wpływ na urządzenie. Na czas transportu odłączyć akumulator.

UWAGA Niedopuszczalne jest zastępowanie niemetalowych zespołów tnących metalowymi!

10. Części zamienne i akcesoria

Urządzenie z linii SAS+ALL można wyposażyć w każdy akumulator z linii SAS+ALL. W celu doborzenia odpowiedniego akumulatora i ładowarki zalecamy zapoznanie się z ofertą Dedra Exim na stronie internetowej www.dedra.pl.

Oferowane akcesoria:

– DED70901 – szpula z żyłką

W celu zakupu części zamiennych i akcesoriów należy skontaktować się z serwisem Dedra Exim. Dane kontaktowe znajdują się na 1. stronie instrukcji. Przy zamawianiu części zamiennych prosimy podać numer partii umieszczony na tabliczce znamionowej oraz numer części z rysunku złożeniowego.

W okresie gwarancyjnym naprawy dokonywane są na zasadach podanych w karcie gwarancyjnej. Reklamowany produkt prosimy przekazać do naprawy w miejscu zakupu (sprzedawca zobowiązany jest przyjąć reklamowany produkt), przesłać do serwisu centralnego Dedra Exim lub przesłać do serwisu najbliższego względem miejsca zamieszkania (lista serwisów na stronie www.dedra.pl). Prosimy uprzejmie dołączyć wypełnioną kartę gwarancyjną. Po okresie gwarancyjnym naprawy wykonuje serwis centralny. Uszkodzony produkt należy przesłać do serwisu (koszty wysyłki pokrywa użytkownik).

11. Samodzielne usuwanie usterek

UWAGA Przed przystąpieniem do samodzielnego usuwania usterek odłączyć urządzenie od zasilania.

Problem	Przyczyna	Rozwiązanie
Urządzenie nie włącza się	Akumulator niepoprawnie zamocowany	Zamocować poprawnie akumulator
	Rozładowany akumulator	Naładować akumulator
	Uszkodzony akumulator	Wymienić akumulator na sprawny

	Uszkodzony włącznik lub silnik	Przekazać urządzenie do serwisu
Urządzenie pracuje z trudem	Zalegające resztki roślin	Usunąć resztki roślin zalegające wokół głowicy
Spadająca wydajność cięcia	Zbyt krótka żyłka tnąca	Wysunąć żyłkę na odpowiednią długość
Żyłka nie wysuwa się	Żyłka na szpuli jest splątana	Wyciągnąć szpulę, odwinąć żyłkę i nawinąć poprawnie
	Brak żyłki na szpuli	Wymienić szpulę na pełną lub nawinąć żyłkę na szpulę
Nadmierne drgania urządzenia	Zalegające resztki roślin	Usunąć zalegające resztki roślin
	Uszkodzona głowica tnąca	Wymienić głowicę tnącą
Urządzenie przegrzewa się	Niedrożne otwory wentylacyjne	Udrożnić otwory wentylacyjne

12. Kompletacja urządzenia

1. Podkaszarka – 1 szt., 2. Osłona żyłki – 1 szt., 3. Ogranicznik krawędziowy – 1 szt., 4. Wkręty montażowe – 1 kpl.

13. Informacja dla użytkowników o pozbywaniu się urządzeń elektrycznych i elektronicznych



(dotyczy gospodarstw domowych)

Przedstawiony symbol umieszczony na produktach lub dołączonej do nich dokumentacji informuje, że niesprawnych urządzeń elektrycznych lub elektronicznych nie można wyrzucać razem z odpadami bytowymi.

Prawidłowe postępowanie w razie konieczności utylizacji, powtórnego użycia lub odzysku podzespołów polega na przekazaniu urządzenia do wyspecjalizowanego punktu zbiórki, gdzie będzie przyjęte bezpłatnie. Informacji o lokalizacji miejsc zbiórki użytego sprzętu udzielają władze lokalne np. na swoich stronach internetowych.

Prawidłowa utylizacja urządzenia umożliwia zachowanie cennych zasobów i uniknięcie negatywnego wpływu na zdrowie i środowisko, które może być zagrożone przez nieodpowiednie postępowanie z odpadami.

Nieprawidłowa utylizacja odpadów zagrożona jest karami przewidzianymi w odpowiednich przepisach lokalnych.

Użytkownicy w krajach Unii Europejskiej

W razie konieczności pozbycia się urządzeń elektrycznych lub elektronicznych, prosimy skontaktować się z najbliższym punktem sprzedaży lub z dostawcą, który udzielił dodatkowych informacji.

Pozbywanie się odpadów w krajach poza Unia Europejska

Taki symbol dotyczy tylko krajów Unii Europejskiej. W razie potrzeby pozbycia się niniejszego produktu prosimy skontaktować się z lokalnymi władzami lub ze sprzedawcą celem uzyskania informacji o prawidłowym sposobie postępowania.

14. Wykaz części do rysunku złożeniowego

DED7090 (Rys. I)

Lp.	Nazwa części	Lp.	Nazwa części
1	Wkręt	24	Nóż
3	Obudowa rękojeści prawa	25	Uszczelka
4	Przycisk włącznika	26	Obudowa silnika część prawa
5	Włącznik	27	Wspornik prawy
6	Sprężyna włącznika	28	Sprężyna
7	Przycisk blokady włącznika	29	Przycisk
8	Złącze akumulatora	30	Wspornik lewy
9	Wkręt	31	Obudowa silnika część lewa
10	Zacisk	32	Wkręt
11	Sprężyna	33	Kółko
12	Przycisk blokady rękojeści pomocniczej	34	Wspornik kółka
13	Obudowa rękojeści lewa	35	Nakrętka
14	Uchwyt	36	Silnik
15	Klin	37	Tuleja
16	Mocowanie	38	Mocowanie silnika
17	Przycisk blokady drążka	39	Wkręt
18	Sprężyna teleskopu	40	Bęben głowicy
19	Pierścień	41	Wkręt
20	Nakrętka plastikowa	42	Blokada
21	Drążek teleskopowy	43	Sprężynka
22	Przewód	44	Szpula żyłki
23	Osłona żyłki	45	Wkręt
		46	Zasłepka głowicy

Karta gwarancyjna
na

Podkaszarka akumulatorowa

Nr katalogowy: DED7090 nr partii:

(zwane dalej Produktem)

Data zakupu Produktu:

Pieczęć sprzedawcy

Data i podpis sprzedawcy:

Oświadczenie Użytkownika:

Potwierdzam, że zostałem poinformowany o warunkach gwarancji oraz skutkach nieprzebrzegania wytycznych zawartych w Instrukcji obsługi i karcie gwarancyjnej. Warunki niniejszej gwarancji są mi znane, co potwierdzam własnoręcznym podpisem:

.....

Data i miejsce

.....

Podpis Użytkownika

I. Odpowiedzialność za Produkt

1. Gwarant – Dedra Exim Sp. z o.o. z siedzibą w Pruszkowie, adres: ul. 3 Maja 8, 05-800 Pruszków, KRS 0000062517, Sąd Rejonowy dla m.st. Warszawy w Warszawie, XIV Wydział Gospodarczy Krajowego Rejestru Sądowego, NIP 527-020-49-33, kapitał zakładowy: 100 980.00 zł.

2. Na warunkach określonych w niniejszej karcie gwarancyjnej Gwarant udziela gwarancji na Produkt, pochodzący z dystrybucji Gwaranta.

3. Odpowiedzialność z tytułu gwarancji obejmuje tylko wady powstałe z przyczyn tkwiących w Produkcie w momencie jego wydania Użytkownikowi.

4. Z tytułu gwarancji Użytkownik, uzyskuje prawo do bezpłatnej naprawy Produktu, o ile wada ujawniła się w okresie gwarancji. Sposób naprawy Produktu (metoda wykonania naprawy) zależy od decyzji Gwaranta.

W przypadku stwierdzenia przez Gwaranta braku możliwości naprawy Gwarant zastrzega sobie prawo wymiany wadliwego elementu albo całego Produktu na wolny od wad, obniżenia ceny Produktu lub odstąpienia od umowy.

5. W stosunku do Użytkownika, który nie jest konsumentem w rozumieniu ustawy z dnia 23 kwietnia 1964r. Kodeks cywilny, odpowiedzialność odszkodowawcza Gwaranta za szkody wynikające z niniejszej gwarancji i/lub w związku z jej zawarciem i wykonywaniem, bez względu na tytuł prawny, jest ograniczona maksymalnie do wysokości wartości wadliwego Produktu.

II. Okres gwarancji

Elementy Produktu	Czas trwania ochrony gwarancyjnej
Podkaszarka akumulatorowa 18V	24 miesiące, licząc od daty zakupu Produktu uwidocznionej w niniejszej karcie gwarancyjnej
Osłona żyłki, ogranicznik krawędziowy, głowica tnąca, żyłka	Elementy nieobjęte gwarancją

III. Warunki skorzystania z gwarancji

1. Przedstawienie przez Użytkownika wypełnionej karty gwarancyjnej Produktu oraz uprawdopodobnienie przez Użytkownika okoliczności zakupu Produktu, np. poprzez przedstawienie paragonu, faktury, itd. W celu sprawnego przeprowadzenia reklamacji zaleca się aby Użytkownik przekazał wraz z Produktem do reklamacji wszystkie elementy określone w „Kompletacji urządzenia” zawartej w Instrukcji obsługi.

2. Stosowanie się przez Użytkownika do zaleceń zawartych w Instrukcji obsługi i karcie gwarancyjnej.

3. Gwarancja obejmuje tylko obszar Rzeczypospolitej Polskiej i UE.

4. Gwarancja nie obejmuje wad Produktu powstałych w szczególności na skutek:

a. Nieprzebrzegania przez Użytkownika warunków określonych w Instrukcji obsługi, w szczególności w zakresie prawidłowej eksploatacji, konserwacji i czyszczenia;

b. Zastosowania przez Użytkownika środków czyszczących lub konserwujących niezgodnych z Instrukcją obsługi;

c. Nieodpowiedniego przechowywania i transportu Produktu przez Użytkownika;

d. Samowolnych zmian i/lub przeróbek Produktu przez Użytkownika, które nie były uzgodnione z Gwarantem;

e. Zastosowania przez Użytkownika w Produkcie materiałów eksploatacyjnych niezgodnych z Instrukcją obsługi.

5. Użytkownik, który nie jest konsumentem w rozumieniu ustawy z dnia 23 kwietnia 1964r. Kodeks cywilny, traci gwarancję na Produkt, w którym:

- numery seryjne, oznaczenia dat i tabliczki znamionowe zostały usunięte, zmienione lub uszkodzone przez Użytkownika;

- plomby zostały uszkodzone przez Użytkownika lub noszą ślady manipulacji Użytkownika.

6. Uwaga! Czynnności związane z codzienną obsługą Produktu, wynikające m.in. z Instrukcji obsługi Użytkownik wykonuje we własnym zakresie i na swój koszt.

IV. Procedura reklamacyjna

1. W przypadku stwierdzenia nieprawidłowej pracy Produktu, przed dokonaniem zgłoszenia reklamacyjnego należy upewnić się czy wszystkie czynności określone w szczególności w Instrukcji obsługi zostały wykonane w sposób prawidłowy.

2. Zgłoszenie reklamacji zaleca się dokonać niezwłocznie, najlepiej w terminie 7 dni od daty zauważenia wady Produktu. Użytkownik, który nie jest konsumentem w rozumieniu ustawy z dnia 23 kwietnia 1964r. Kodeks cywilny traci uprawnienia wynikające z niniejszej gwarancji w przypadku niezgłoszenia reklamacji w terminie 7 dni.

3. Zgłoszenie reklamacji można dokonać m.in. w punkcie zakupu Produktu, w serwisie gwarancyjnym lub pisemnie na adres: Dedra Exim Sp. z o.o., ul. 3 Maja 8, 05-800 Pruszków.

4. Użytkownik może złożyć reklamację przy wykorzystaniu formularza dostępnego na stronie internetowej www.dedra.pl. („Formularz zgłoszenia reklamacji z tytułu gwarancji”).

5. Adresy serwisów gwarancyjnych dla poszczególnych krajów dostępne są na stronie www.dedra.pl. W przypadku braku serwisu gwarancyjnego dla danego kraju zgłoszenia reklamacyjne z tytułu gwarancji zaleca się kierować na adres: Dedra Exim Sp. z o.o. ul. 3 Maja 8, 05-800 Pruszków (Polska).

6. Mając na uwadze bezpieczeństwo Użytkownika zakazuje się korzystania z wadliwego Produktu.

7. Uwaga! Korzystanie z wadliwego Produktu jest niebezpieczne dla zdrowia i życia Użytkownika.

8. Wykonanie obowiązków wynikających z gwarancji nastąpi w terminie 14 dni roboczych, licząc od dnia dostarczenia reklamowanego Produktu przez Użytkownika.

9. Przed dostarczeniem wadliwego Produktu do reklamacji zaleca się jego oczyszczenie. Reklamowany Produkt zaleca się dokładnie zabezpieczyć przed uszkodzeniami w transporcie (zaleca się dostarczyć reklamowany Produkt w oryginalnym opakowaniu).

10. Okres gwarancji ulega przedłużeniu o czas, w ciągu którego wskutek wady Produktu objętego gwarancją Użytkownik nie mógł z niego korzystać.

Gwarancja nie wyłącza, nie ogranicza, ani nie zawiesza uprawnień Użytkownika wynikających z przepisów o rękojmi za wady rzeczy sprzedanej.



Obsah

1. Fotografie a obrázky
2. Popis zařízení
3. Určení zařízení
4. Omezení použití
5. Technické údaje
6. Příprava k práci
7. Zapnutí zařízení
7. Používání zařízení
9. Běžné servisní činnosti
10. Náhradní díly a příslušenství
11. Svépomocné odstraňování poruch
12. Kompletace zařízení
13. Informace pro uživatele o likvidaci elektrických a elektronických zařízení
14. Záruční list

Preklad originálneho návodu

Prohlášení o shodě bylo přiloženo k návodu jako samostatný dokument. Pokud bude prohlášení o shodě chybět, kontaktujte firmu Dedra Exim Sp. z o.o. Všeobecné podmínky bezpečnosti byly přiloženy k návodu jako samostatná příručka.



VAROVÁNÍ. Přečtěte si všechna upozornění označená symbolem a všechny pokyny. Nedodržení níže uvedených upozornění a bezpečnostních pokynů může vést k úrazu elektrickým proudem, požáru nebo vážným zraněním.

Uložte všechna upozornění a pokyny pro pozdější použití. v následku vibrací.

2. Popis zařízení

Obr. A: 1. Blokovací tlačítko spínače, 2. Pomocná rukojeť, 3. Nastavení sklonu pomocné rukojeti, 4. Blokovací matice nastavení délky tyče, 5. Kryt motoru, 6. Omezovač okrajů, 7. Hlavní rukojeť, 8. Spínač, 9. Schránka na akumulátor, 10. Seřízení otočení tyče, 11. Tyč, 12. Seřízení sklonu tyče, 13. Kryt struny, 14. Strunová hlavice.

3. Určení zařízení

Zařízení je určeno pro sekání trávy nebo měkkého porostu na těžce dostupných místech, tj. kolem kmenů stromů, pod keři, na svazích nebo v blízkosti zdí. Vhodně nastavený vyžinač můžete také používat k zastřihávání okrajů trávníku. Zařízení můžete používat pro renovační a stavební práce, v opravárenských dílnách, pro hobby práce se současným dodržováním podmínek používání a přípustných pracovních podmínek, uvedených v návodu k obsluze.

4. Omezení použití

Zařízení používejte pouze v souladu s níže uvedenými „Přípustnými pracovními podmínkami“. Svépomocné změny mechanické a elektrické konstrukce, veškeré úpravy, servisní činnosti nepopsané v návodu k obsluze se budou považovat za protizákonné a způsobí okamžitou ztrátu záručních nároků. Vyžinač nepoužívejte pro sekání příliš husté nebo mokré trávy. Používání v rozporu s určením nebo v rozporu s názvem k obsluze má za následek okamžitou ztrátu záručních nároků.

PŘÍPUSTNÉ PRACOVNÍ PODMÍNKY S1 nepřetržitá práce

Chraňte proti vlhkosti a atmosférickým srážkám. Teplotní rozsah nabíjení akumulátorů 10–30 °C. Nevystavujte teplotě nad 50 °C.

5. Technické údaje

Model zařízení	DED7090
Napájení [V]	18 d.c.
Typ akumulátoru	Li-Ion
Rychlost otáček n_0 [min ⁻¹]	8500
Šířka sekání [mm]	300
Emise hluku	
– L _{wA} [dB(A)]	96,07
– L _{pA} [dB(A)]	84,07

– nejistota měření (K _{wA}) (K _{pA}) [dB(A)]	0,47
Hladina vibrací na rukojeti [m/s ²]	<2,5
Nejistota měření vibrací [m/s ²]	1,5
Hmotnost (bez akumulátoru a nabíječky) [kg]	1,6

Informace o hluku a vibracích.

Společná hodnota vibrací a_{hv} a nejistoty měření byly stanoveny v souladu s norem EN 50636-2-91 a uvedeny v tabulce

Emise hluku byly stanoveny podle 50636-2-91, hodnoty jsou uvedeny v tabulce výše.

Hluk může způsobit poškození sluchu, při práci vždy používejte prostředky ochrany sluchu!

Deklarovaná hodnota emise hluku byla změřena v souladu se standardní metodou zkoušení a může se používat pro porovnání jednoho zařízení s druhým. Výše uvedená hladina emise hluku se může také používat pro předběžné posouzení expozice na hluk.

Hladina hluku při skutečném používání elektrického nářadí se může lišit od deklarovaných hodnot v závislosti na použití pracovních nástrojů, zejména na druhu obráběného předmětu a na nutnosti určení ochranných prostředků pro uživatele. Abyste přesně odhadli expozici ve skutečných podmínkách používání, zohledněte všechny části provozního cyklu, zahrnující také dobu, kdy je zařízení vypnuto nebo když je zapnuto, ale nepoužívá se.

6. Příprava k práci

Zařízení je součástí řady SAS+ALL, proto, abyste jej mohli používat, sestavte sadu složenou ze zařízení, akumulátoru a nabíječky. Nepoužívejte jiné akumulátory a nabíječky.

Všechny činnosti popsané v této kapitole provádějte při odpojeném napájecím zdroji

V krabici jsou zařízení, kryt struny a omezovač okrajů zabalené zvlášť. Bezpodmínečně je namontujte před uvedením zařízení do chodu.

Montáž krytu

Vyčnívací montážní prvky krytu zasuňte do odpovídajících otvorů v manžetě krytu motoru. Pak zašroubujte pojistný šroub (obr. C, 3).

Montáž omezovače okrajů

Vyčnívací montážní prvky omezovače okrajů zasuňte do odpovídajících otvorů v manžetě krytu motoru. Pak zašroubujte montážní šrouby (obr. C, 1 a 2).

Seřízení délky teleskopické tyče

Povolte matici na teleskopické tyči (obr. A, 4), vysuňte tyč na požadovanou délku a utáhněte matici.

Seřízení úhlu otočení teleskopické tyče

Uvolněte pojistku přesunutím tlačítka (obr. A, 10) a vyberte jedno ze tří možných nastavení popsaných na krytu (0°, 90°, 180°). Po seřízení opět zablokujte.

Seřízení úhlu sklonu teleskopické tyče

Stiskněte blokovací tlačítko v kloubu mezi krytem motoru a teleskopickou tyčí (obr. A, 12) a nastavte požadovaný úhel sklonu.

Seřízení polohy pomocné rukojeti

Stiskněte současně obě tlačítka umístěná na protilehlých stranách kloubu pomocné rukojeti (obr. A, 3) a nastavte rukojeť do požadované polohy.

Vysunutí struny ze strunové hlavice

Chcete-li vysunout strunu, stiskněte na hlavici tlačítko (obr. D, 2) a zároveň jemně zatáhněte strunu. Každé stisknutí tlačítka umožňuje vysunout strunu asi o 1 cm. Příliš dlouhá struna bude odříznuta řezným ostřím pro zkrácení struny, které je na krytu.

Před zahájením práce se vždy ujistěte, že všechny součásti zařízení, a zejména kryt struny, jsou pevně připevněny.

Všechny seřiditelné součásti nastavte v závislosti na prováděné práci tak, abyste si zajistili ergonomickou polohu. Zařízení můžete používat dvěma způsoby. Souvisí to s použitím různých nastavení sklonu hlavice vzhledem k teleskopické tyči a úhlu otočení tyče.

Při sekání nastavte seřiditelné součásti tak, aby úhel mezi osou motoru a teleskopickou tyčí činil asi 30° a úhel otočení tyče byl nastaven na 0° (obr. E).

Při zastřihávání okrajů trávníku na vaší pravé straně nastavte seřiditelné součásti tak, aby úhel mezi osou motoru a teleskopickou tyčí činil 90° a úhel otočení tyče byl nastaven na 90° (obr. F).

Při zastřihávání okrajů trávníku na vaší levé straně nastavte seřiditelné součásti tak, aby úhel mezi osou motoru a teleskopickou tyčí činil asi 60° a úhel skroucení tyče byl nastaven na 180° (obr. G).

Po provedení výše uvedených nastavení seřídte délku tyče a sklon pomocné rukojeti do polohy umožňující pevné uchopení a stabilní postoj.

Přímou před zapnutím zařízení namontujte akumulátor, tak že jej zasunete do vodící drážky schránky akumulátoru (obr. A, 9). Ujistěte se, že západka na akumulátoru blokuje jeho polohu.

7. Zapnutí zařízení

Před uvedením zařízení do chodu bezpodmínečně proveďte činnosti z kapitoly „Příprava k práci“.

Abyste uvedli zařízení do chodu, držte jej tak, aby neohrožovalo vás a nikoho poblíž a umožňovalo volné otáčení strunové hlavice. Levou rukou držte pomocnou rukojeť (obr. A, 2), palcem nebo ukazováčkem pravé ruky stiskněte blokovací tlačítko spínače (obr. A, 1) a zbývajícími prsty pevně uchopte hlavní rukojeť (obr. A, 7) a zároveň stiskněte umístěný pod ní spínač (obr. A, 8). Po zapnutí proveďte krátkou zkoušku bez zatížení a ověřte tak, zda zařízení nefunguje správně (silné vibrace, divný hluk).

8. Používání zařízení

Používání zařízení při sekání

Zařízení držte tak jako při uvedení do chodu, což je popsáno v kapitole 8. Stůjte rovně v mírném rozkročení, abyste si zajistili stabilní polohu. Strunovou hlavici

držte těsně nad zemí, nakloněnou k ní tak, aby rovina řezu tvořila se sekaným povrchem úhel 30°. Sekání provádějte tak, že budete přesouvat pomalu zařízení zprava doleva a pak se vrátíte do výchozí polohy a budete se přesouvat na další sekané místo. Pravidelně se ujišťujte, že se kolem řezné hlavičky nehromadí odpad, který by ji mohl zablokovat. Vysokou trávu sekejte postupně, tzn. proveďte odpovídající počet krátkých až několikacentimetrových řezů, začněte od vrcholku porostu. Přesné sekání na těžce dostupných místech provádějte s použitím omezovače okrajů tak, že je opětovně svisle k vysekávanému prostoru.

Používání zařízení při zastřihávání okrajů

Zařízení držte stejně jako při uvedení do chodu, což je popsáno v kapitole 8. Stůjte rovně v mírném rozkročení, abyste si zajistili stabilní postoj. Zařízení opětovně na zem na omezovači okrajů, svisle k zemi. Pomalu přesouvejte zařízení podél zastřihávaného okraje.

Automatické napnutí struny

Strunová sekačka je vybavena systémem pro automatické napínání struny. Po vypnutí zařízení se struna automaticky prodlouží přibližně o 1 cm. Příliš dlouhá struna bude uříznuta nožem určeným pro zkracování struny, který se nachází na krytu.

Práci se zařízením okamžitě přerušete, pokud:

- vyžinač narazí do cizího předmětu – abyste zkontrolovali, že nevzniklo žádné poškození.
- vzniknou silnější vibrace než při normální práci – abyste zjistili příčinu.

Nikdy neodkládejte pracující zařízení. Po vypnutí počkejte, až se motor úplně zastaví.

9. Běžné servisní činnosti

Všechny činnosti popsané v této kapitole provádějte při odpojeném napájecím zdroji.

Abyste zajistili bezpečnou práci a prodloužili životnost zařízení, pravidelně provádějte servisní prohlídky.

Čištění

Po každém použití odpojte zařízení od napájení a očistěte od nahromaděných zbytků rostlin. K důkladnému čištění použijte lehké navlhčený hadřík s přídavkem jemného čisticího prostředku. Zařízení nemyjte pod tekoucí vodou (nebezpečí zalití).

Uskladnění a přeprava

Pokud zařízení nepoužíváte, uschovejte jej s odpojeným akumulátorem, mimo dosah dětí, na suchém a větraném místě. Zařízení a jiné součásti uvedené v komplectaci přepravujte tak, aby nebylo vystaveno působení atmosférických vlivů, jako jsou: vlhkost, atmosférické srážky, vysoká teplota (nad 50 °C), tlaku, který může způsobit mechanické poškození a jiným podmínkám, které mohou mít negativní vliv na zařízení.

Výměna řezné struny

Pokud chcete vyměnit strunu, kupte novou cívku se strunou, která se prodává jako samostatné příslušenství (DED70901), nebo naviňte na nepoškozenou cívku novou strunu o průměru do 1,5 mm.

Demontáž cívky struny

Na strunové hlavičce stiskněte západky (obr. D, 1) a vytáhněte zásepku hlavičky. Pod ní se nachází cívka struny, kterou vytáhněte.

Navinutí struny

Z cívky odstraňte zbytek staré struny, do upevňovacího otvoru vložte konec struny tak, aby se po jeho zatnutí o 180° navijela struna ve směru šipky na cívce (obr. B). Strunu navíjejte rovnoměrně do okamžiku, až cívka bude plná, pak strunu odstříháte. Abyste zabránili rozvíjení struny, vložte její konec do výřezu v obrubě cívky.

Montáž cívky se strunou ve strunové hlavičce

Provlékněte konec struny otvorem na strunu v krytu hlavičky, pak uložte cívku v hlavičce tak, aby byly viditelné šipky ukazující směr navíjení a zoubky na spodní straně cívky správně spolupracovaly s mechanismem hlavičky. Když se ujistíte, že jste cívku správně vložili, nasadte zásepku jejím zatlačení do krytu hlavičky.

Výměna strunové hlavičky

Na strunové hlavičce stiskněte západky (obr. D, 1) a vytáhněte zásepku hlavičky. Pod ní se ve středu nachází šroub, který vyšroubujte, a přitom držte druhou rukou strunovou hlavičku. Novou hlavičku přišroubujte stejným (pokud není poškozen) nebo novým montážním šroubem a nasadte zásepku hlavičky.

Není dovoleno nahrazovat nekovové řezné součásti kovovými součástmi!

10. Náhradní díly a příslušenství

Zařízení řady SAS+ALL můžete vybavit každým akumulátorem a nabíječkou řady SAS+ALL. Chcete-li vybrat vhodný akumulátor a nabíječku, seznamte se s nabídkou Dedra Exim na webových stránkách www.dedra.pl.

Kromě toho je v nabídce dostupná:

– DED70901 – cívka se strunou

Chcete-li zakoupit náhradní díly a příslušenství, kontaktujte servis Dedra-Exim. Kontaktní údaje jsou uvedeny na 1. straně návodu.

Při objednávání náhradních dílů uveďte sériové číslo zařízení uvedené na výkonovém štítku a číslo dílu z technického výkresu.

V záruční době jsou opravy prováděny podle zásad uvedených v záručním listu. Reklamovaný výrobek odevzdejte k opravě na místě zakoupení (prodejce je povinen převzít reklamovaný výrobek) nebo zašlete do centrálního servisu Dedra-Exim nebo do servisu, který se nachází nejbližší místa bydliště (seznam servisů na www.dedra.pl). Přiložte vyplněný záruční list. Opravy po záruční době provádí centrální servis. Poškozený výrobek zašlete do servisu (náklady na zaslání hradí uživatel).

11. Svépomocné odstraňování poruch

Dříve než začnete sami odstraňovat poruchu, odpojte zařízení od napájení.

Problém	Příčina	Řešení
Zařízení se nezapíná	Akumulátor není správně připevněn	Připevněte správně akumulátor
	Vybitý akumulátor	Nabijte akumulátor
	Poškozený akumulátor	Vyměňte akumulátor za fungující
	Poškozený spínač nebo motor	Zašlete do servisu k opravě
Zařízení se těžce rozbíhá	Nahromaděné zbytky rostlin	Odstraňte zbytky rostlin nahromaděné kolem hlavičky
Pokles výkonu sekání	Příliš krátká řezná struna	Strunu vysuňte na vhodnou délku
Struna se nevysouvá	Struna je na cívce namotaná	Vytáhněte cívku, odviňte strunu a naviňte správně
	Na cívce chybí struna	Vyměňte cívku za plnou nebo naviňte strunu na cívku
Silné vibrace zařízení	Nahromaděné zbytky rostlin	Odstraňte namotané zbytky rostlin
	Poškozená strunová hlavička	Vyměňte strunovou hlavičku
Zařízení se přehřívá	Ucpané větrací otvory	Vyčistěte větrací otvory

12. Kompletace zařízení

1. Vyžinač – 1 kus, 2. Kryt strunové hlavičky – 1 kus, 3. Omezovač okrajů – 1 kus, 4. Montážní šrouby – 1 sada.

13. Informace pro uživatele o likvidaci elektrických a elektronických zařízení

(týká se domácností)



Prezentovaný symbol umístěný na výrobcích nebo k nim přiložené dokumentaci informuje, že odpadní elektrická a elektronická zařízení nelze likvidovat společně s komunálním odpadem. Správný postup v případě likvidace, zpětného využití nebo recyklace komponentů spočívá v předání zařízení do specializovaného odběrného bodu, kde bude přijato bezplatně. Informace o místech odběru odpadního zařízení poskytují místní úřady, např. na svých internetových stránkách.

Správnou likvidací zařízení chráníme cenné zdroje a eliminujeme negativní vliv na zdraví a životní prostředí, které může být ohroženo nesprávným nakládáním s odpady.

Nesprávná likvidace odpadů může být trestána uložením pokuty podle příslušných místních předpisů.

Uživatelé v zemích Evropské unie

V případě nutnosti likvidace elektrických a elektronických zařízení kontaktujte nejbližší prodejní místo nebo dodavatele, kteří Vám poskytnou doplňkové informace.

Likvidace odpadů mimo Evropskou unii

Tento symbol se týká pouze zemí Evropské unie.

V případě potřeby likvidace tohoto výrobku se obraťte na místní úřady nebo prodejce za účelem získání informací o správném způsobu likvidace.



Záruční list

Pro

Katalogové číslo:

Sériové číslo:

(dále jen výrobek)

Datum zakoupení výrobku:

Razítko prodávajícího:

Datum a podpis prodávajícího:

Prohlášení uživatele:

Potvrzuji, že jsem byl seznámen se záručními podmínkami a důsledky nedodržení pokynů uvedených v návodu k obsluze a záručním listu. Se záručními podmínkami souhlasím, což potvrzuji vlastnoručním podpisem:

..... datum a místo podpis uživatele

I. Odpovědnost za výrobek:

1. **Ručitel** – DEDRA EXIM Sp. z o.o. se sídlem v Pruszkowie, adresa: ul. 3 Maja 8, 05-800 Pruszków, KRS 0000062517, Obvodní soud pro hl. město Varšavu ve Varšavě, XIV. Hospodářský odbor Celostátního soudního rejstříku, DIČ 527-020-49-33, Základní kapitál: 100 980.00 zł.

2. Podle podmínek stanovených v tomto záručním listu ručitel poskytuje záruku na výrobek, pocházející z distribuce ručitele.

3. Záruční odpovědnost za vady se týká pouze vad vzniklých z příčin tkvících ve výrobku v okamžiku jeho vydání uživateli.

4. Uživatel má nárok na bezplatnou záruční opravu výrobku, pokud vada byla zjištěná v záruční době. Provedení opravy výrobku (způsob opravy) závisí na rozhodnutí ručitele. Pokud ručitel nemůže provést opravu, vyhrazuje si právo na

výměnu vadné součásti nebo celého výrobku za bezvadný, snížení ceny výrobku nebo odstoupení od smlouvy.

5. Vůči uživateli, který není spotřebitelem ve smyslu zákona ze dne 23. dubna 1964 občanský zákoník, je odpovědnost Ručitele za škody vyplývající z této záruky a/nebo v souvislosti s jejím uzavřením a plněním, bez ohledu na právní titul, omezena maximálně do výše hodnoty vadného výrobku.

II. **Záruční doba:**

Součásti výrobku, na které se vztahuje záruka	Doba trvání záruční ochrany
DED7090	24 měsíců, počítáno od data nákupu výrobku uvedeného v tomto záručním listu
Kryt struny, Omezovač okrajů, struny, Głowica ńtaça.	Součásti, na které se nevztahuje záruka

III. **Podmínky uplatňování záruky:**

1. Předložení vyplněného záručního listu pro výrobek a doložení okolností nákupu výrobku, např. předložením paragonu, faktury atd. Pro správné vyřízení reklamace se doporučuje, abyste společně s výrobkem předali všechny součásti stanovené v kapitole „Kompletaçe“ výrobku uvedené v návodu k obsluze.

2. Dodržování pokynů uvedených v návodu k obsluze a záručním listu.

3. Záruka platí pouze na území Polska a EU.

IV. **Záruka se nevztahuje na vady výrobku vzniklé zejména v následku:**

1. Nedodržování podmínek stanovených v návodu k obsluze, zejména v rozsahu správného provozování, údržby a čištění;

2. Používání čistících nebo ošetrovacích prostředků v rozporu s návodem k obsluze;

3. Nevhodného skladování a přepravování výrobku;

4. Svépomocných změn a/nebo úpravy výrobku, které nebyly dohodnuty s ručitelem;

5. Používání ve výrobku provozních materiálů v rozporu s návodem k obsluze.

Uživatel, který není spotřebitelem ve smyslu zákona ze dne 23. dubna 1964 občanský zákoník, ztratí záruku na výrobek, na kterém:

1. odstraní, změní nebo poškodí sériová čísla, označení údajů a výkonové štítky;

2. plomby zůstaly uszkozzone przez Użytkownika lub noszą ślady manipulacji Użytkownika.

Upozornění! Činnosti spojené s každodenní obsluhou výrobku, vyplývající mj. z návodu k obsluze, provádí uživatel ve vlastní režii a na své náklady.

V. **Postup při reklamaci:**

1. V případě zjištění nesprávného provozu výrobku se před nahlášením reklamace ujistěte, že jste provedli správně všechny činnosti podrobně popsané v návodu k obsluze.

2. Reklamaci nahláste ihned, nejlépe do 7 dnů od data zjištění vady výrobku.

3. Uživatel, který není spotřebitelem ve smyslu zákona ze dne 23. dubna 1964 občanský zákoník, ztratí nárok na uplatnění záruky v případě nenahlášení reklamace do 7 dnů.

4. Reklamaci můžete nahlásit mj. v místě zakoupení výrobku, v záručním servisu nebo písemně na adresu: DEDRA EXIM Sp. z o.o., ul. 3 Maja 8, 05-800 Pruszków.

5. Reklamaci můžete nahlásit prostřednictvím formuláře dostupného na stránkách www.dedra.pl. („Formulář pro nahlášení reklamace“).

Adresy záručních servisů v jednotlivých státech jsou dostupné na stránkách www.dedra.pl. Pokud v daném státě není uveden servis, reklamační formulář zašlete na adresu: DEDRA EXIM Sp. z o.o., ul. 3 Maja 8, 05-800 Pruszków (Polska).

6. Z bezpečnostních důvodů je zakázáno používat vadný výrobek.

Upozornění!!! Používání vadného výrobku ohrožuje zdraví a život uživatele.

7. Povinnosti vyplývající ze záruky budou splněny do 14 pracovních dnů, počítáno ode dne doručení reklamovaného výrobku.

8. Vadný výrobek před odevzdáním do servisu vyčistěte. Reklamovaný výrobek důkladně zabezpečte proti poškození při přepravě (doporučuje se předat reklamovaný výrobek v originálním obalu).

9. Záruční doba se prodlužuje o dobu, během níž uživatel z důvodu vady výrobku, na kterou se vztahuje záruka, nemohl výrobek používat.

10. Záruka nevylučuje, neomezuje ani nepozastavuje nároky uživatele vyplývající z ručení za vady prodané věci.

SK

Obsah

1. Obrázky a výkresy
2. Popis zariadenia
3. Zamýšľané použitie zariadenia
4. Obmedzenie používania
5. Technické parametre
6. Príprava na prácu/používanie
7. Spúšťanie zariadenia
8. Používanie zariadenia
9. Priebežné obslužné činnosti
10. Náhradné diely, doplnky a príslušenstvo
11. Samostatné odstraňovanie porúch a problémov
12. Diely a časti zariadenia
13. Informácie pre používateľov o likvidovaní elektrických a elektronických zariadení
14. Záručný list

Preklad originálnej príručky

Vyhlasenie o zhode bolo pripojené k príručke ako samostatný dokument. V prípade, ak vyhlásenie o zhode chýba, obráťte sa na spoločnosť Dedra Exim Sp. z o.o.

Všeobecné bezpečnostné podmienky sú pripojené k príručke ako osobitná brožúra.



UPOZORNENIE. Prečítajte si všetky upozornenia označené symbolom a všetky pokyny.

Nedodržanie nasledujúcich bezpečnostných upozornení a bezpečnostných pokynov môže spôsobiť zásah elektrickým prúdom, požiar, alebo vážne poranenie.

Zachovajte všetky upozornenia a návod pre budúce použitie.

2. Popis zariadenia

Obr. A: 1. Tlačidlo blokady zapínača, 2. Pomocná rukoväť, 3. Nastavenie sklonu pomocnej rukoväte, 4. Matica blokujúca nastavenie dĺžky tyče, 5. Plášť motora, 6. Hranový obmedzovač, 7. Hlavná rukoväť, 8. Zapínač, 9. Zásuvka akumulátora, 10. Nastavenie otočenia tyče, 11. Tyč, 12. Nastavenie sklonu tyče, 13. Kryt struny, 14. Strunová hlava.

3. Zamýšľané použitie zariadenia

Zariadenie je určené na kosenie trávy alebo iných, podobne mäkkých rastlín na ťažko prístupných miestach, tzn. dookola pŕov stromov, pod kríkmi, na svahoch, v blízkosti múrov a plotov. Správne nastavená strunová kosačka sa dá používať na zastreňovanie okrajov trávnikov.

Zariadenie je určené na používanie pri rekonštrukčno-stavebných prácach, v dielnach a v servisoch, pri amatérskych v prácach, pričom musia byť dodržané podmienky používania a príпустné prevádzkové podmienky, ktoré sú uvedené v používateľskej príručke.

4. Obmedzenie používania

Zariadenie sa môže používať iba v súlade s pokynmi, ktoré sú uvedené v „Povolených prevádzkových podmienkach“. Neautorizované zásahy a zmeny mechanickej konštrukcie a elektrických prvkov zariadenia, ako aj nedodržanie pokynov uvedených v používateľskej príručke, sú protiprávne a znamenajú okamžitú stratu Záručných práv a Vyhlásenie o zhode prestáva platiť. Strunová kosačka sa nesmie používať na kosenie veľmi hustej alebo mokrej trávy. V prípade použitia zariadenia v rozpore z jeho určením, alebo s pokynmi uvedenými v používateľskej príručke, záruka udelená na zariadenie prestáva automaticky platiť.

PRÍPUSTNÉ PREVÁZKOVÉ PODMIENKY

S1 Neustála práca

Chráňte pred vlhkosťou a pred zrážkami. Rozsah teploty nabíjania akumulátorov do +10 do +30 °C. Nevystavujte na pôsobenie teploty nad +50 °C

5. Technické parametre

Model zariadenia	DED7090
Napájanie [V]	18 d.c.
Typ akumulátora	Li-Ion
Uhlová rýchlosť n_v [min ⁻¹]	8500
Šírka kosenia [mm]	300
Hlučnosť	
- L _{WA} [dB(A)]	96,07
- L _{pA} [dB(A)]	84,07
- odchýlka (nepresnosť) merania (K _{WA}) (K _{pA}) [dB(A)]	0,47
Úroveň vibrácií na rukoväti [m/s ²]	<2,5
Odchýlka (nepresnosť) merania vibrácií [m/s ²]	1,5
Hmotnosť (bez akumulátora a nabíjačky) [kg]	1,6

Informácia o hluku a o vibráciách.

Sumárna hodnota vibrácií a_{hv} a nepresnosť merania boli určené podľa normy EN 50636-2-91 a sú uvedené v tabuľke

Emisia hluku bola určená podľa normy EN 50636-2-91, hodnoty sú uvedené vo vyššie uvedenej tabuľke.

Hluk môže spôsobiť poškodenie sluchu, počas práce vždy používajte náležitú ochranu sluchu!

Deklarovaná hodnota emisie hluku bola meraná štandardnou testovacou metódou a môže sa používať na porovnanie jedného náradia s iným. Vyššie uvedená úroveň emisie hluku sa tiež môže používať na vstupné hodnotenie vystavenia na hluk.

Úroveň hluku pri skutočnom používaní elektronáradia sa od vyhlasovaných hodnôt môže líšiť, v závislosti od spôsobu používania pracovných nástrojov, predovšetkým od typu obrábaného predmetu ako aj od nevyhnutnosti určenia prostriedkov, ktoré majú vplyv na ochranu operátora. Na presné hodnotenie vystavenia v skutočných podmienkach používania, musia sa zohľadniť všetky časti operačného cyklu, zahrňujú aj čas, keď je zariadenie vypnuté, alebo keď je zapnuté, ale sa nepoužíva.

6. Príprava na prácu/používanie

Zariadenie je súčasťou série výrobkov SAS+ALL, preto, aby ste ho mohli používať, musíte doplniť súpravu (komplet), ktorá sa skladá zo zariadenia, akumulátora a nabíjačky. Používanie iných akumulátorov a nabíjačiek je zakázané.

Všetky činnosti opísané v tejto kapitole vykonávajúte iba vtedy, keď je zariadenie odpojené od zdroja el. napätia

Zariadenie v škatuli má odmontovaný kryt struny a okrajový obmedzovač. Pred spustením zariadenia ich bezpodmienečne namontujte.

Montáž krytu

Vystávajúce montážne prvky krytu umiestnite v príslušných otvoroch v príruke plášt'a motora. Následne zaskrutkujte zabezpečujúcu skrutku (obr. C, 3).

Montáž okrajového obmedzovača

Vystávajúce montážne prvky okrajového obmedzovača umiestnite v príslušných otvoroch v príruke plášt'a motora. Následne zaskrutkujte montážne skrutky (obr. C, 1 a 2).

Nastavenie dĺžky teleskopической tyče

Povoľte maticu, ktorá sa nachádza na teleskopической tyči (obr. A, 4), vysuňte tyč na požadovanú dĺžku a tyč zablokujte dotiahnutím matice.

Nastavenie uhla otočenia teleskopической tyče

Povoľte blokádu presunutím tlačidla (obr. A, 10) a vyberte jednu z troch dostupných nastavení, ktoré sú vyznačené na plášti (0°, 90°, 180°). Keď nastavíte, opätovne zablokujte.

Nastavenie uhla sklonu teleskopической tyče

Stlačte tlačidlo blokády, ktorá sa nachádza v osi kĺbu medzi plášt'om motora a teleskopickou tyčou (obr. A, 12) a nastavte požadovaný uhol sklonu.

Nastavenie polohy pomocnej rukoväte

Súčasne stlačte dve tlačidlá nachádzajúce sa na opačných stranách osi kĺbu pomocnej rukoväte (obr. A, 3) a rukoväť nastavte v požadovanej polohe.

Vysúvanie struny strunovej hlavy

Keď chcete vysunúť strunu, stlačte tlačidlo na strunovej hlave (obr. D, 2) a súčasne jemne potiahnite strunu. Každé stlačenie tlačidla umožňuje vysunúť strunu o cca 1 cm. Príliš dlhú strunu odreže ostrie na skrakovanie struny, ktoré sa nachádza na kryte.

Vždy pred začatím práce sa uistite, či všetky prvky zariadenia, a predovšetkým kryt struny, sú náležite a stabilne namontované.

Všetky nastaviteľné prvky nastavte príslušne podľa vykonávanej práce tak, by mohol operátor zariadenia pracovať v ergonomickú polohe. Zariadenie sa dá používať dvoma spôsobmi. Preto môžete používať rôzne nastavenia sklonu hlavy voči teleskopической tyči, ako aj uhol otočenia tyče.

Pri kosení nastavte nastaviteľné prvky tak, aby uhol medzi osou motora a teleskopickou tyčou mal cca 30°, a uhol otočenia tyče bol nastavený na 0° (obr. E).

V prípade kosenia okrajov trávnik na pravej strane operátora, nastavte nastaviteľné prvky tak, aby uhol medzi osou motora a teleskopickou tyčou mal 90°, a uhol otočenia tyče bol nastavený na 90° (obr. F).

V prípade kosenia okrajov trávnik na ľavej strane operátora, nastavte nastaviteľné prvky tak, aby uhol medzi osou motora a teleskopickou tyčou mal 60°, a uhol otočenia tyče bol nastavený na 180° (obr. G).

Keď vykonáte vyššie opísané nastavenia, nastavte dĺžku tyče ako aj sklon dodatočnej rukoväte tak, aby umožňovali pevné uchopenie a stabilnú prácu operátora.

Priamo pred spustením zariadenia vložte akumulátor, tzn. zasunúť ho do vodidla zásuvky (lôžka) akumulátora (obr. A, 9). Uistite sa, či západka, ktorá je na akumulátore, blokuje akumulátor v správnej polohe.

7. Spúšťanie zariadenia

Predtým, než zariadenie spustíte, bezpodmienečne vykonajte činnosti, ktoré sú opísané v kapitole „Príprava na prácu/používanie“.

Keď chcete zariadenie spustiť, uchopte ho takým spôsobom, ktorý neohrozuje operátora ani nikoho, kto sa nachádza v blízkosti, a ktorý umožňuje slobodné otáčanie pracovnej hlavy. Držiac ľavou rukou pomocnú rukoväť (obr. A, 2), palcom alebo ukazovákou pravej ruky stlačte tlačidlo uvoľnenia blokády zapínača (obr. A, 1), a zvyšnými prstami silno a pevne uchopte hlavnú rukoväť (obr. A, 7), stláčajúcu zapínač nachádzajúci sa pod ňou (obr. A, 8). Po spustení vykonajte krátky test fungovania bez zaťaženia, pri ktorom skontrolujte, či sa zariadenie nesprávne nezvyčajne (príliš silno nevíbruje, či nevydáva znepokojujúci hluk).

8. Používanie zariadenia

Používanie zariadenia na kosenie

Zariadenie uchopte takým istým spôsobom ako pri jeho spúšťaní, čo je opísané v 8. kapitole. Stojte rovno, mierne rozkročený, aby ste stáli v stabilnej polohe. Strunovú hlavu držte hneď nad zemou, pričom musí byť naklonená tak, aby uhol medzi rovinou kosenia a kosenou plochou mal 30°. Koste pomalým presúvaním zariadenia sprava doľava, a vráťte sa do pôvodnej polohy, a následne sa presuňte na ďalšie kosené miesto. Pravidelne kontrolujte, či sa okolo strunovej hlavy nezachytili odpady, následkom ktorých by sa mohla zablokovať. Vysokú trávu koste vo viacerých fázach, tzn. vykonajte náležitý počet kosení po niekoľkých centimetroch, začínajúc od vrcholov rastlín. Presné kosenie ťažko prístupných miest vykonajte s použitím okrajového obmedzovača, ktorý opierajte kolmo na objekt, okolo ktorého kosíte.

Používanie zariadenia na zastrihávanie hrán

Zariadenie uchopte takým istým spôsobom ako pri jeho spúšťaní, čo je opísané v 8. kapitole. Stojte rovno, mierne rozkročený, aby ste stáli v stabilnej polohe. Zariadenie oprite o zem na okrajovom obmedzovači, kolmo na ňu. Zariadenie pomaly presúvajte pozdĺž orezávanej hrany.

Automatické napnutie struny

Vyžinač je vybavený systémom automatického napínania struny. Struna sa automaticky predlží na dĺžku asi 1 cm po vypnutí zariadenia. Príliš dlhá struna bude automaticky odrezaná nožom na kryte.

Používanie zariadenia okamžite prerušte, ak:

- kosačka udrie do cudzieho predmetu – aby ste mohli skontrolovať, či sa nijako nepoškodila.
- objavia sa silnejšie vibrácie než pri normálnej práci – aby ste našli príčinu.

Nikdy neodkladajte pracujúce zariadenie. Po vypnutí vždy počkajte, kým sa motor úplne nezastaví.

9. Priebežné obslužné činnosti

Všetky činnosti opísané v tejto kapitole vykonávajú iba vtedy, keď je zariadenie odpojené od zdroja el. napätia

Aby ste zaručili bezpečnosť pri práci, a aby ste predĺžili životnosť zariadenia, pravidelne vykonávajú náležité technické kontroly v dielenských podmienkach.

Čistenie

Zariadenie po každom použití odpojte od el. napätia a následne očistite zo zvyškov rastlín. Na presnejšie vyčistenie môžete použiť trochu navlhčenú handričku, prípadne s dodatkom neagresívneho čistiaceho prostriedku. Zariadenie neumývajte pod tečúcou vodou (riziko zaliatia).

Skladovanie a preprava

Keď zariadenie nepoužívate, uchováajte ho s odpojeným (vytiahnutým) akumulátorom, mimo dosahu detí, na suchom a dobre vetranom mieste. Zariadenie ako aj iné prvky, ktoré sú súčasťou zariadenia, prepravujte takým spôsobom, aby neboli vystavené na škodlivé pôsobenie podmienok prostredia, takých ako: vlhkosť, zrážky, vysoká teplota (nad +50 °C), prítlačenie následkom ktorého sa môže zariadenie mechanicky poškodiť, alebo iných podmienok, ktoré môžu mať negatívny vplyv na zariadenie.

Výmena struny

Keď je potrebné vymeniť strunu, kúpte novú, plný kotúč struny, ktorý sa predáva ako osobitné príslušenstvo (DED70901), alebo na nepoškodený kotúč naviňte novú strunu s priemerom maximálne 1,5 mm.

Demontáž kotúča struny

Na strunovej hlave stlačte západky (obr. D, 1) a potiahnite záslepku hlavy. Nachádza sa tam kotúč struny, ktorý vytiahnite.

Navíjanie struny

Z kotúča odstráňte zvyšok starej struny, do upevňujúceho otvoru vložte koniec struny takým spôsobom, aby sa struna po vyhnutí o 180° navíjala v smerom, ktorý ukazujú šípky na kotúči (obr. B). Strunu navíjajte tak, aby sa nezamotala, až kým nenaviniete celý kotúč, potom strunu odrežte. Aby ste predišli rozvíjaniu struny, jej koniec môžete umiestniť v záreze na príruke kotúča.

Montáž kotúča so strunou v strunovej hlave

Kúsok struny prevlečte cez otvor na strunu v plášti hlavy, následne kotúč umiestnite v hlave tak, aby šípky ukazujúce smer navíjania boli viditeľné, a aby zuby pod spodkom kotúča náležite spolupracovali s mechanizmom hlavy. Keď sa uistíte, že je kotúč správne vložený, upevnite záslepku tak, že ju zatlačíte v plášti hlavy.

Výmena strunovej hlavy

Na strunovej hlave stlačte západky (obr. D, 1) a potiahnite záslepku hlavy. Pod spodkom, v strede, sa nachádza skrutka, ktorú odskrutkujte, pričom druhou rukou držte strunovú hlavu. Novú hlavu priskrutkujte takým istým spôsobom (ak nie je skrutka poškodená), alebo použite novú montážnu skrutku, a následne upevnite záslepku hlavy.

Nekovové rezacie prvky v žiadnom prípade nenahrádzajte kovovými prvkami!

10. Náhradné diely, doplnky a príslušenstvo

Zariadenie série SAS+ALL sa môže používať s každým akumulátorom a nabíjačkou série SAS+ALL. Aby ste si vybrali správny akumulátor a nabíjačku, odporúčame, aby ste sa oboznámili s ponukou Dedra Exim na webovej stránke www.dedra.pl.

Dodatočne ponúkame:

- DED70901 – kotúč so strunou

Keď chcete kúpiť náhradné diely alebo príslušenstvo, obráťte sa na servis Dedra Exim. Kontaktné údaje sú uvedené na 1. strane príručky.

Pri objednávaní náhradných dielov vždy uveďte číslo šarže/série, ktoré je uvedené na výrobnom štítku, ako aj číslo dielu, ktoré je uvedené na schematicom nákrese zariadenia.

Počas trvania záručnej lehoty sú prípadné opravy vykonávané podľa zásad uvedených v záručnom liste. Reklamovaný výrobok odovzdajte na opravu v mieste nákupu (predajca je povinný prijať reklamovaný výrobok), alebo ho zašlite do centrálného servisu Dedra Exim alebo do servisu, ktorý je najbližšie pri mieste nákupu (zoznam servisov nájdete na webovom sídle www.dedra.pl). Pripojte vyplnený záručný list. Prosíme, nezabudnite na to. Po skončení záručnej lehoty opravy vykonáva centrálny servis. Poškodený výrobok pošlite do servisu (náklady na zásielku hradí užívateľ).

11. Samostatné odstraňovanie porúch a problémov

Predtým, než začnete samostatne odstraňovať poruchy, zariadenie odpojte od el. napätia.

Problém	Príčina	Riešenie
Zariadenie sa nezapína	Nesprávne vložený akumulátor	Správne vložte akumulátor
	Vybíť akumulátor	Nabiť akumulátor
	Poškodený akumulátor	Akumulátor vymeňte na fungujúci
Zariadenie pracuje s ťažkosťami	Poškodený zapínač alebo motor	Zašlite do servisu na opravu
	Zachytené zvyšky rastlín	Odstráňte zvyšky rastlín zachytené okolo hlavy
Klesajúci výkon kosenia	Príliš krátka struna	Vytiahnite strunu na potrebnú dĺžku
Struna sa nevysúva	Struna sa na kotúči zamotala	Vytiahnite kotúč, odviňte strunu a naviňte správne

	Na kotúči nie je struna	Vymeňte kotúč na plný alebo naviňte strunu na kotúč
Nadmerné vibrácie zariadenia	Zachytené zvyšky rastlín	Odstráňte zachytené zvyšky rastlín
	Poškodená strunová hlava	Vymeňte strunovú hlavu
Zariadenie sa prehrieva	Upchané vetracie otvory	Očistite vetracie otvory

12. Diely a časti zariadenia

1. Strunová kosačka – 1 ks, 2. Kryt pracovnej hlavy – 1 ks, 3. Okrajový obmedzovač – 1 ks, 4. Montážne skrutky – 1 komplet.

13. Informácie pre užívateľov k likvidácii elektrických alebo elektronických zariadení



(tykajúce sa domácností)

Tento symbol na výrobku alebo na priloženej dokumentácii upozorňuje, že chybné elektrické spotrebiče a elektronické zariadenia nemožno likvidovať spolu s domácim odpadom.

Správny postup pri ich likvidácii alebo recyklácii podlieha odovzdaniu zariadení na určené zberné miesta, kde budú prijaté zdarma. Informácie o takýchto zberných miestach vydávajú miestne orgány, napr. na svojich internetových stránkach.

Správna likvidácia prístroja umožňuje zachovať cenné prírodné zdroje a napomáha prevencii potenciálnych negatívnych dopadov na zdravie a životné prostredie, ktoré môže byť ohrozené nesprávnym nakladaním s takýmto odpadom.

Nesprávne nakladanie s elektrickými/elektrickými odpadmi je sankcionované podľa príslušných vnútroštátnych právnych predpisov.

Pre používateľov v Európskej únii

V prípade odovzdania elektrických spotrebičov a elektronických zariadení, obráťte sa na najbližšie miesto predaja alebo na dodávateľa, ktorý Vám poskytne bližšie informácie.

Likvidácia odpadov v krajinách mimo EÚ.

Tento symbol platí len v krajinách EÚ.

Ak chcete tento výrobok zlikvidovať, obráťte sa na miestne úrady alebo predajcu za účelom získania informácií o správnom spôsobe postupovania vo veci.



Záručný list na

Katalógové č.:

Číslo šarže:.....

(ďalej len **Výrobok**)

Dátum nákupu výrobku:

Pečiatka predajcu:

Dátum a podpis predajcu :

Vyhlasenie Užívateľa:

Potvrdzujem, že som bol oboznámený so záručnými podmienkami, ako aj s následkami nedodržovania pokynov a odporúčaní, ktoré sú uvedené v užívateľskej príručke a v záručnom liste. Záručné podmienky sú mi známe, čo potvrdzujem vlastnoručným podpisom:

.....
dátum a miesto

.....
podpis Užívateľa

I. Zodpovednosť za Výrobok:

1. **Ručiteľ** - spoločnosť „DEDRA EXIM sp. z o.o.“ sídliača v meste: Pruszków, na adrese: ul. 3 Maja 8, 05-800 Pruszków, Poľsko, zapísaná do obchodného registra pod číslom KRS 0000062517 vedenom oblasťným súdom pre hlavné mesto Varšava vo Varšave, 14. ekonomické oddelenie Štátneho súdneho registra, IČ DPH: PL 5270204933, základné imanie: 100 980,00 PLN.

2. Podľa podmienok stanovených týmto záručným listom Ručiteľ udeľuje záruku na Výrobok, pochádzajúci z distribúcie Ručiteľa.

3. Zodpovednosť na základe záruky sa vzťahuje iba na chyby, ktoré vznikli následkom príčin nachádzajúcich sa vo Výrobku v momente jeho vydania Užívateľovi.

4. Na základe záruky Užívateľ získava právo na bezplatnú opravu výrobku, ak sa chyba objaví počas trvania záručnej lehoty. Spôsob opravy Výrobku (metóda vykonania opravy) závisí od rozhodnutia Ručiteľa. V prípade, ak Ručiteľ uzná, že Výrobok sa nedá opraviť, Ručiteľ si vyhradzuje právo vymeniť chybný prvok alebo celý Výrobok na výrobok bez chýb, právo na zníženie ceny Výrobku alebo právo na odstúpenie od dohody.

5. Voči Užívateľovi, ktorý nie je konzumentom v zmysle zákona z 23. apríla 1964 Občiansky zákonník, zodpovednosť Ručiteľa za škody vyplývajúce z tejto záruky a/alebo ktoré súvisia s jej uzatvorením a realizáciou, bez ohľadu na právny základ, je obmedzená maximálne do výšky hodnoty chybného Výrobku.

II. Záručná lehota:

Prvky Výrobku na ktoré sa vzťahuje záruka	Trvanie záručnej ochrany
DED7090	24 mesiacov od dňa nákupu Výrobku, ktorý je uvedený v tomto záručnom liste

Kryt struny, Okrajový obmedzovač, Strunová hlava.	Okrajový struny, .	Na tieto prvky sa záruka nevzťahuje.
---	--------------------	--------------------------------------

III. Podmienky využitia záruky:

1. Predstavenie Užívateľ je povinný predstaviť vyplnený Záručný list výrobku, ako aj náležitý doklad o nákupe Výrobku, napr. predstavením pokladničného bloku, faktúry ap. Aby reklamačný proces prebiehal efektívne odporúčame, aby Užívateľ spolu s reklamovaným výrobkom doručil všetky prvky vymenované v kapitole užívateľskej príručky výrobku „Diely a časti“.
2. Užívateľ je povinný dodržiavať pokyny a odporúčania uvedené v užívateľskej príručke a v záručnom liste.
3. Záruka platí iba na území Poľskej republiky a členských štátov EÚ.

IV. Záruka sa nevzťahuje na chyby, ktoré vznikli (predovšetkým) následkom:

1. Nedodržania podmienok určených v užívateľskej príručke, predovšetkým podmienok správneho používania, prevádzky, údržby a čistenia
 2. Použitia na čistenie alebo na údržbu nevhodných prípravkov, nezhodne s užívateľskou príručkou;
 3. Nevhodného uchovávaní a prepravy výrobku;
 4. Vykonania neautorizovaných zmien a/alebo iných zásahov do výrobku, na ktoré výrobca nevyjadril súhlas;
 5. Použitím vo výrobku/s výrobkom nevhodných prevádzkových materiálov, nezhodne s užívateľskou príručkou.
- Užívateľ, ktorý nie je konzumentom v zmysle zákona z 23. apríla 1964 Občiansky zákonník, stráca záručné práva na výrobok, v ktorom:
1. sériové čísla, označenia dátumov a výrobné štítky boli odstránené, zmenené alebo poškodené;
 2. boli poškodené plomby alebo sú na nich viditeľné stopy manipulácie.
- Pozor!** Činnosti súvisiace s každodennou obsluhou výrobku, vyplývajúce medzi iným z užívateľskej príručky, Užívateľ vykonáva vlastnými silami a na vlastné náklady.

V. Reklamačná procedúra:

1. V prípade, ak Užívateľ objaví, že Výrobok nefunguje správne, ešte pred zložením reklamácie je povinný uistiť sa, či boli náležite vykonané všetky stanovené činnosti, predovšetkým tie uvedené v užívateľskej príručke.
2. Reklamácia musí byť podaná bezodkladne, najlepšie v priebehu 7 dní od dňa, v ktorom sa prejavila (objavila) chyba Výrobku. Užívateľ, ktorý nie je konzumentom v zmysle zákona z 23. apríla 1964 Občiansky zákonník, stráca práva vyplývajúce z tejto záruky v prípade, ak reklamáciu nepodá v priebehu 7 dní od dňa, v ktorom sa prejavila (objavila) chyba Výrobku.
3. Reklamáciu môžete podať medzi inými na mieste, v ktorom ste výrobok kúpili, v záručnom servise alebo poštou na adresu: DEDRA EXIM sp. z o.o., ul. 3 Maja 8, 05-800 Pruszków, Poľsko.
4. Užívateľ môže podať reklamáciu prostredníctvom formulára, ktorý je dostupný na webovej stránke www.dedra.pl. („Formulár podania reklamácie na základe udelenej záruky“).
5. Adresy záručných servisov v jednotlivých štátoch sú zverejnené na webovej stránke www.dedra.pl. V prípade, ak v danom štáte sa nenachádza záručný servis, odporúčame reklamovaný výrobok doručiť na adresu: DEDRA EXIM sp. z o.o. ul. 3 Maja 8, 05-800 Pruszków, Poľsko.
6. Vzhľadom na bezpečnosť Užívateľa, nefunkčný (chybný) výrobok sa v žiadnom prípade nesmie používať.
7. Pozor!!! Použitie nefunkčného (chybného) výrobku je nebezpečné pre zdravie a život Užívateľov.
8. Povinnosti vyplývajúce z udelenej záruky budú vyplnené v lehote 14 pracovných dní počítajúc od dňa doručenia reklamovaného Výrobku Užívateľom.
9. Pred zaslaním reklamácie odporúčame reklamovaný Výrobok náležite očistiť. Odporúčame reklamovaný Výrobok dôkladne zabezpečiť pre prípadným poškodeniami počas prepravy (reklamovaný Výrobok odporúčame doručiť v originálnom obale).
10. Záručná lehota sa predlžuje o čas, počas ktorého Užívateľ následkom chyby (nefunkčnosti) výrobku, na ktorú sa vzťahovala záruka, nemohol Výrobok používať.
11. Záruka nevyklučuje, neobmedzuje a ani nepozastavuje právo Užívateľa (kúpujúceho) na základe príslušných predpisov o ručení za chyby predanej veci.



Turinys

1. Nuotraukos ir schemas
2. Įrenginio aprašymas
3. Įrenginio paskirtis
4. Naudojimo aprašymai
5. Techniniai duomenys
6. Paruošimas darbui
7. Įrenginio įjungimas
8. Įrenginio naudojimas
9. Einamieji priežiūros veiksmai
10. Atsarginės dalys ir priedai
11. Savarankiškas gedimų šalinimas
12. Įrenginio komplektacija
13. Informacija vartotojams apie elektros ir elektrinių įrenginių utilizavimą
14. Garantinis lapas

Originalios instrukcijos vertimas

Atitiktis deklaracija buvo pridėta prie instrukcijos kaip atskiras dokumentas. Atveju, kai nebus atitiktis deklaracijos reikia susisiekti su Dedra Exim Sp. z o.o. Bendrosios saugumo sąlygos buvo pridėtos prie instrukcijos kaip atskira brošiūra.



ĮSPĖJIMAS Perskaityti visus įspėjimus pažymėtus simboliu ir visas instrukcijas. Žemiau pateiktą įspėjimą ir

saugos nurodymų nesilaikymas, gali būti elektros srovės smūgio, gaisro ar sunkių sužalojimų priežastimi.

Išsaugoti visus įspėjimus ir instrukcijas ateičiai.

2. Įrenginio aprašymas

Pav. A: 1. Įjungiklio blokavimo mygtukas, 2. Pagalbinė rankena, 3. Pagalbinės rankenos kampo reguliavimas, 4. Koto ilgio reguliavimą blokuojanti veržlė, 5. Variklio korpusas, 6. Krašto ribotuvas, 7. Pagrindinė rankena, 8. Įjungiklis, 9. Akumuliatoriaus lizdas, 10. Koto pasukimo reguliavimas, 11. Kotas, 12. Koto kampo reguliavimas, 13. Vielutės apsauga, 14. Pjovimo galvutė.

3. Įrenginio paskirtis

Įrenginys yra skirtas pjauti žolę ir minkštus augalus sunkiai prieinamose vietose, t. y. aplink medžius, po krūmais, prie sienų ant nelygių paviršių. Atitinkamai paruoštą žoliapjovė galima naudoti tvarkant vejos kraštus. Leidžiama naudoti įrenginį remonto ir statybos darbuose, remonto servisuose, mėgėjiškuose darbuose, jei yra laikomasi naudojimo sąlygų ir leistinių darbo sąlygų, nurodytų Naudojimo instrukcijoje.

4. Naudojimo apribojimai

Įrenginys gali būti naudojamas tik pagal toliau esančias Leistinas darbo modifikacijas. Savavališkas mechaninės ir elektros sandaros keitimas, bet kokios modifikacijos, priežiūros veiksmai, kurie nėra aprašyti Naudojimo instrukcijoje, bus laikomi neteisėtais, kurie nedelsiant anuluoja atitiktą deklaraciją ir garantines teises. Žoliapjovė negali būti naudojama, jei žolė yra labai tanki arba šlapia. Naudojant įrenginį ne pagal paskirtį arba kitaip, negu yra nurodyta Naudojimo instrukcijoje, Garantinės teisės yra nedelsiant anuliuojamos.

LEISTINOS DARBO SĄLYGOS

S1 nuolatinis darbas

Saugoti drėgmės ir nuo atmosferinių kritulių. Akumuliatorių krovimo temperatūrų diapazonas 10-30 °C. Neleisti, kad įrenginį veiktų aukštesnė nei 50 °C temperatūra.

5. Techniniai duomenys

Įrenginio modelis	DED7090
Maitinimas [V]	18 d.c.
Akumuliatoriaus tipas	Li-Ion
Sukimosi greitis n_b [min ⁻¹]	8500
Pjovimo plotis [mm]	300
Triukšmo emisija	
- L _{wa} [dB(A)]	96,07
- L _{pa} [dB(A)]	84,07
- matavimo paklaida (K _{WA}) (K _{PA}) [dB(A)]	0,47
Vibracijų lygis ant rankenos [m/s ²]	<2,5
Vibracijų matavimo paklaida [m/s ²]	1,5
Svoris (be akumuliatoriaus ir įkroviklio) [kg]	1,6

Informacija apie triukšmą ir vibracijas.

Bendra vibracijų vertė ah ir matavimo paklaida buvo nustatytos pagal EN 50636-2-91 ir nurodytos lentelėje.

Triukšmo emisija buvo nustatyta pagal EN 50636-2-91, vertės yra nurodytos anksčiau esančioje lentelėje.

Triukšmas gali pažeisti klausą, darbo metu visuomet reikia naudoti klausos apsaugos priemones!

Deklaruojama triukšmo emisijos vertė buvo matuojama taikant standartinį tyrimo metodą, todėl gali būti naudojama lyginant skirtingus įrenginius. Nurodytas triukšmo emisijos lygis gali būti naudojamas vertinant pirmutinį triukšmo poveikį. Realus elektros įrankio naudojimo metu triukšmo lygis gali būti kitoks negu deklaruojamos vertės, tai priklauso nuo darbinį įrankių naudojimo būdo, ypač nuo apdirbamo daikto ir nuo priemonių, kurių tikslas yra operatoriaus apsauga. Norint tiksliai įvertinti pavojų realiomis darbo sąlygomis, reikia atkreipti dėmesį į visus operacinio ciklo etapus, įskaitant etapus, kuomet įrenginys yra išjungtas arba yra įjungtas, bet nėra naudojamas darbu.

6. Paruošimas darbui

Įrenginys yra „SAS+ALL“ linijos dalis, todėl norint juo pasinaudoti, reikia sukomplektuoti visą rinkinį, susidedantį iš įrenginio, akumuliatoriaus ir įkroviklio. Draudžiama naudoti kitus akumuliatorius ir įkroviklius. Visus šiame skirsnyje aprašytus veiksmus galima atlikti tik išjungus maitinimo šaltinį.

Įpakavime esantis įrenginys turi nuimtą vielutės apsaugą ir ribotuvą. Reikia juos besąlygiškai užmontuoti prieš įjungiant įrenginį.

Apsaugos montavimas

Apsaugos kišančius elementus reikia patalpinti jiems paruoštose angose variklio korpuso flanše. Toliau reikia įsukti tvirtinančių sraigatų (pav. C, 3).

Ribotuvo montavimas

Ribotuvo kišančius elementus reikia patalpinti jiems paruoštose angose variklio korpuso flanše. Toliau reikia užsukti tvirtinančius sraigatus (pav. C, 1 ir 2).

Teleskopinio koto ilgio reguliavimas

Reikia atpalaiduoti veržlę, esančią ant teleskopinio koto (pav. A, 4), nustatyti norimą koto ilgį ir užblokuoti kotą užsukant veržlę.

Teleskopinio koto pasukimo kampo reguliavimas

Reikia išjungti blokavimą perstumiant mygtuką (pav. A, 10) ir pasirinkti vieną iš trijų nustatymų, pažymėtų ant korpuso (0°, 90°, 180°). Atlikus reguliavimą, vėl užblokuoti.

Teleskopinio koto pasvirimo kampo reguliavimas

Paspausiti mygtuką, esantį tarp variklio korpuso ir teleskopinio koto (pav. A, 12), ir nustatyti norimą pasvirimo kampą.

Pagalbinės rankenos padėties reguliavimas

Reikia vienu metu paspausti du mygtukus, esančius priešingose pagalbinės rankenos pusėse (pav. A, 3) ir nustatyti rankeną norimoje pozicijoje.

Vielutės tiekimas iš galvutės

Norint ištraukti vielutę, reikia paspausti mygtuką, esantį ant galvutės (pav. D, 2), ir tuo pačiu metu atsargiai tempti už vielutės. Kiekvieno mygtuko paspaudimo metu galima ištraukti apie 1 cm vielutės. Pernelyg ilga vielutė bus sutrumpinta ant apsaugos esančio vielutės trumpinimo peilio pagalba.

Kiekvieną kartą, prieš pradėdamas darbą, reikia įsitikinti, ar visi įrenginio elementai, ypač vielutės apsauga, yra stabiliai pritvirtinti.

Atsižvelgiant į planuojamo darbo tipą, reikia taip nustatyti visus reguliuojamus elementus, kad operatoriui būtų užtikrinta ergonomiška pozicija. Įrenginys gali būti naudojamas dviem būdais. Su tuo yra susiję skirtingi galvutės pasvirimo teleskopinio koto atžvilgiu kampo ir koto kampo nustatymai.

Pjaunant žolę, reikia nustatyti reguliuojamus elementus taip, kad kampas tarp variklio ašies ir teleskopinio koto sudarytų apie 30°, o koto pasukimo kampas būtų 0° (pav. E).

Tvarkant vejos kraštus iš operatoriaus dešinės pusės, reikia nustatyti reguliuojamus elementus taip, kad kampas tarp variklio ašies ir teleskopinio koto sudarytų 90°, o koto pasukimo kampas būtų 90° (pav. F).

Tvarkant vejos kraštus iš operatoriaus kairios pusės, reikia nustatyti reguliuojamus elementus taip, kad kampas tarp variklio ašies ir teleskopinio koto sudarytų apie 60°, o koto pasukimo kampas būtų 180° (pav. G).

Nustačius šiuos kampus, reikia pareguliuoti koto ilgį ir papildomos rankenos poziciją, kas užtikrins tvirtą įrenginio laikymą ir stabilią operatoriaus poziciją.

Prieš patį įrenginio įjungimą, reikia įdėti akumuliatorių į akumuliatoriaus lizdą (pav. A, 9). Reikia įsitikinti, kad ant akumuliatoriaus esantis fiksuojamas užfiksuoja jo poziciją.

7. Įrenginio įjungimas

Prieš įjungiant įrenginį, reikia besąlygiškai atlikti veiksmus, aprašytus skirsnyje „Paruošimas darbui“.

Norint įjungti įrenginį, reikia jį laikyti taip, kad operatoriui ir aplinkiniams negręstų joks pavojus bei kad darbinė galvutė galėtų laisvai sukstis. Kai kurią ranką laikant pagalbinę rankeną (pav. A, 2), dešinėsios rankos nykščiu arba smiliumi paspausti įjungiklio blokavimo mygtuką (pav. A, 1), o likusiais pirštais tvirtai laikyti pagrindinę rankeną (pav. A, 7) ir spausiti po ją esantį įjungiklį (pav. A, 8). Įjungus variklį, reikia atlikti trumpą darbo be apkrovos testą, patikrinantį, ar įrenginys neveikia nenatūraliai (pvz. pernelyg didelės vibracijos, neįprastas triukšmas).

8. Įrenginio naudojimas

Įrenginio naudojimas vejos pjovimui

Įrenginį laikyti taip, kaip jis yra laikomas įrenginio įjungimo metu, kaip yra parašyta 8 skirsnyje. Stovėti tiesiai, gana plačiai pastačius kojas ir užtikrinant sau stabilią poziciją. Galvutę laikyti virš žemės taip, kad pjovimo plėštuma sudarytų su pjaunamu paviršiumi 30° kampą. Operaciją atlikti lėtai vedant įrenginį iš dešinės į kairę ir grįžtant į pradinę poziciją, po to galima pereiti prie kitos vietos. Kas kurį laiką patikrinti, ar aplink galvutę nesusikaupė žolės fragmentai, dėl kurių ji galėtų užsiblokuoti. Aukštą žolę reikia pjauti etapais, t. y. atlikti atitinkamą pjūvių skaičių pjaunant po kelis-keliasdešimt centimetrų ir pradėdamu nuo augalo viršaus. Tikslus pjovimas sunkiai prieinamos vietose turi būti atliekamas naudojant ribotuvą, kurį reikia statmenai atremti į objektą.

Įrenginio naudojimas vejos kraštų tvarkymo metu

Įrenginį laikyti taip, kaip jis yra laikomas įrenginio įjungimo metu, kaip yra parašyta 8 skirsnyje. Stovėti tiesiai, gana plačiai pastačius kojas ir užtikrinant sau stabilią poziciją. Statmenai atremti įrenginį į žemę ant ribotuvo. Lėtai judėti su įrenginiu palei tvarkomą kraštą.

Automatinis valo įtempimas

Žoliapjovėje yra automatinė valo įtempimo sistema. Prietaisą išjungus, valas automatiškai išsikiša iki maždaug 1 cm ilgio. Per daug išsikišusį valą nukerta įtaisytas gaubte peilis.

Reikia nedelsiant nutraukti darbą, jei:

- žoliapjovė atsitrenks į svetimą kūną, reikia patikrinti, ar žoliapjovė nebuvo pažeista.
- atsirastų stipresnės, nei įprasto darbo metu vibracijos – reikia patikrinti priežastį.

Draudžiama atidėti veikiantį įrenginį. Išjungus, reikia palaukti, kol variklis visiškai sustos.

9. Einamieji priežiūros veiksmai

Visus šiame skirsnyje aprašytus veiksmus galima atlikti tik išjungus maitinimo šaltinį.

Siekiant užtikrinti darbo saugumą ir padidinti įrenginio naudojimo laiką, reikia reguliariai atlikti techninę apžiūrą servise.

Valymas

Po kiekvieno naudojimo reikia atjungti maitinimą ir pašalinti visus augalų likučius. Atliekant kruopštesnį valymą, galima naudoti vos drėgną šluostę su neagresyviomis valymo priemonėmis (nebūtina). Draudžiama plauti įrenginį po tekančiu vandeniu (užliejimo rizika).

Sandėliavimas ir transportavimas

Kai įrenginys nėra naudojamas, jį reikia laikyti atjungus akumuliatorių sausoje, gerai vėdinamoje ir vaikams neprieinamoje vietoje. Įrenginį ir kitus elementus, išvardytus komplektacijoje, reikia transportuoti taip, kad jų neveiktų kenksmingos aplinkos sąlygos – pvz. drėgmė, atmosferiniai krituliai, aukšta temperatūra (virš 45°C), spaudymas, dėl kurio gali atsirasti mechaninių ir kitų pažeidimų, galinčių neigiamai veikti įrenginį.

Vielutės keitimas

Norint pakeisti vielutę, galima įsigyti naują, pilną vielutės ritę, kuri yra parduodama kaip atskiras priedas (DED70901), arba ant nepažeistos ritės įvynioti naują vielutę, kurios skersmuo neviršija 1,5 mm.

Vielutės ritės demontavimas

Ant galvutės reikia paspausti fiksatorius (pav. D, 1) ir nuimti galvutės aklą. Po ją yra vielutės ritė, kurią reikia ištraukti.

Vielutės įvyniojimas

Nuo ritės reikia pašalinti senos vielutės likučius, į tvirtinimo skylutę įdėti vielutės galą taip, kad sulenkus ją 180° kampu, galima būtų įvynioti laikantis ant ritės esančių strėlyčių krypties (pav. B). Vielutę tvarkingai įvynioti, kol ritė bus pilna, po to reikia ją nupjauti. Siekiant užtikrinti, kad vielutė neišsivyniotų, galima jos galą įtvirtinti ritės krašte esančioje įpjovėje.

Ritės su vielute montavimas galvutėje

Vielutės galą reikia perdėti per vielutės angą galvutės korpuse, toliau patalpinti ritę galvutėje taip, kad būtų matomos strėlytės, parodančios įvyniojimo kryptį, o dantys po ritę teisingai veikytų su galvutės mechanizmu. Įsitikinus, kad ritė buvo teisingai įdėta, reikia uždėti aklą įspaudžiant ją į galvutės korpuse.

Galvutės keitimas

Ant galvutės reikia paspausti fiksatorius (pav. D, 1) ir nuimti galvutės aklą. Po ją centre yra sraigas, kurį reikia atsukti kita ranka laikant galvutę. Naują galvutę prisukti tuo pačiu, jei nėra pažeistas, arba nauju montažiniu sraigtu ir užmontuoti galvutės aklą.

Draudžiama keisti nemetalius pjovimo elementus metaliniais!

10. Atsarginės dalys ir priedai

Įrenginys iš „SAS+ALL“ linijos gali būti naudojamas su kiekvienu akumuliatoriumi ir įkrovikliu iš linijos „SAS+ALL“. Norint parinkti atitinkamą akumuliatorių ir įkroviklį, rekomenduojame susipažinti su „Dedra Exim“ pasiūlymu internetinėje svetainėje www.dedra.pl.

Papildomai pasiūlyme yra:

- DED70901 – ritė su vielute

Norint įsigyti atsarginės dalis arba priedus, reikia susisiekti su „Dedra-Exim“ servisu. Kontaktiniai duomenys yra instrukcijos 1 psl.

Užsakant atsarginės dalis, prašome nurodyti partijos numerį, nurodytą informacinėje lentelėje, ir dalies numerį, nurodytą sandaros scheme.

Garantiniame laikotarpyje remontai yra atliekami remiantis Garantiniame lape nurodytomis sąlygomis. Prašome pateikti produktą, dėl kurio yra pateikiama pretenzija, remontui jo pirkimo vietoje (pardavėjas privalo priimti tokį produktą), atsiųsti jį į „Dedra-Exim“ centrinį servisą arba kitą, kuris yra arčiausiai jūsų (servisų sąrašas yra svetainėje www.dedra.pl). Prašome pridėti užpildytą garantinį lapą. Garantiniame laikotarpyje remontą atlieka Centrinis servisas. Sugedusi produktą reikia išsiųsti į servisą (siuntimo išlaidas padengia vartotojas).

11. Savarankiškas gedimų šalinimas

Prieš pradėdami savarankiškai šalinti gedimus, reikia išjungti įrenginį iš maitinimo šaltinio.

Problema	Priežastis	Sprendimas
Įrenginys neįsijungia	Neteisingai užmontuotas akumuliatorius	Teisingai įdėti akumuliatorių
	Išsikrovė akumuliatorius	Įkrauti akumuliatorių
	Sugadintas akumuliatorius	Pakeisti akumuliatorių veikiančiu
	Sugedo įjungiklis arba variklis	Išsiųsti į remonto servisą
Įrenginys sunkiai veikia	Ištrigo augalų likučiai	Pašalinti iš galvutės augalų likučius
Mažėja pjovimo efektyvumas	Pernelyg trumpa vielutė	Ištraukti teisingą vielutės ilgį
Vielutė nėra tiekiamas	Vielutė susivėlė ant ritės	Ištraukti ritę, išvynioti vielutę ir įvynioti teisingai
	Ant ritės nėra vielutės	Pakeisti ritę pilna arba įvynioti vielutę ant ritės
Įrenginys pernelyg vibruoja	Ištrigo augalų likučiai	Pašalinti ištrigusius augalų likučius
	Pažeista galvutė	Pakeisti galvutę
Įrenginys perkaista	Užsikimšo ventiliacinės angos	Išvalyti ventiliacines angas

12. Įrenginio komplektacija

1. Žoliapjovė – 1 vnt., 2. Darbinės galvutė apsauga – 1 vnt., 3. Ribotuvas – 1 vnt., 4. Montažiniai sraigai – 1 komplektas.

13. Informacija naudotojams apie sunaudotos įrangos utilizavimą



(taikoma naudojant buitįje)

Aukščiau pateiktas ženklas patalpintas ant produktų arba pavaizduotas prie produktų pridėtuose dokumentuose informuoja, kad sugedusius elektrinius ir elektrinius įrenginius draudžiama išmesti kartu su buitinėmis atliekomis.

Norėdami utilizuoti, pakartotinai naudoti ar susigrąžinti tokių produktų sudedamąsias dalis, privalote atiduoti prietaisą į specializuotą surinkimo centrą, kur galėsite tai padaryti nemokamai. Informaciją apie sunaudotos technikos surinkimo vietas galite sužinoti iš vietinės valdžios, pvz. internetiniuose puslapiuose.

Tinkamai utilizuodami techniką padėsite saugoti vertingus išteklius ir išvengti neigiamo poveikio sveikatai bei aplinkai, kuriems gali kilti pavojus dėl netinkamo atliekų tvarkymo.

Netinkamai utilizuojant atliekas gresia baudos, numatytos atitinkamose vietinėse taisyklėse.

Naudotojai Europos Sąjungoje

Norėdami utilizuoti elektrinius arba elektrinius įrenginius, susisiekite su artimiausiu šių įrenginių pardavimo centru arba su tiekėju, kuris suteiks Jums papildomos informacijos.

Atliekų utilizavimas ne Europos Sąjungos šalyse

Šis ženklas galioja tik Europos Sąjungos šalyse.

Norėdami utilizuoti šį produktą, susisiekite su vietine valdžia arba su pardavėju ir sužinokite daugiau informacijos apie tinkamą jo utilizavimo būdą.

Garantinis lapas

Katalogo Nr.:

Partijos numeris:
(toliau – **Produktas**)

Produkto pirkimo data:

Pardavėjo antspaudas:

Pardavėjo parašas ir data:

Vartotojo pareiškimas:

Patvirtinu, kad buvau informuotas apie garantijos sąlygas ir taisyklių, išvardytų Naudojimo instrukcijoje ir Garantiniame lape, nepaisymo pasekmes. Šios garantijos sąlygos yra man žinomos, ką patvirtinu savo parašu:

.....
data ir vieta vartotojo parašas

I. Atsakomybė už Produktą:

1. **Garantijos suteikėjas** – „DEDRA EXIM“ Sp. z o.o. su būstine adresu: ul. 3 Maja 8, 05-800 Pruškavas, KRS 0000062517, Varšuvos apylinkės teismas, Valstybinio teismo registro XIV ūkinis skyrius, Mokesčių mokėtojo kodas 527-020-49-33, Įstatinis kapitalas: 100 980,00 PLN.

2. Šiame garantiniame lape nurodytomis sąlygomis Garantijos suteikėjas suteikia garantiją Produktui iš Garantijos suteikėjo asortimento.

3. Garantijos pagrindu atsakomybė yra priimama tik už defektus, esančius Produkte jo išdavimo Vartotojui metu.

4. Garantijos pagrindu Vartotojas gauna teisę nemokamai suremontuoti Produktą, jei defektas buvo aptiktas garantijos galiojimo metu. Apie Produkto remonto būdą (remonto atlikimo metodą) sprendžia Garantijos suteikėjas. Jei Garantijos suteikėjas nuspręstų, kad remontas yra neįmanomas, Garantijos suteikėjas pasiūlo sau teisę pakeisti elementą su defektu arba visą Produktą kitu, veikiančiu teisingai, sumažinti Produkto kainą arba anuliuotu sutartį.

5. Vartotojo, kuris pagal 1964 m. balandžio 23 d. Civilinį kodeksą nėra laikomas vartotoju, atveju Garantijos suteikėjo atsakomybė dėl kompensacijos, susijusi su šia garantija ir (arba) jos sudarymu ir vykdymu, nepriklausomai nuo formos, yra apribota iki maksimaliai Produkto su defektu vertės.

II. Garantijos laikotarpis:

Produkto elementai, kuriems veikia garantija	Garantinės apsaugos trukmė
DED7090	24 mėnesiai, skaičiuojant nuo Produkto pirkimo datos, nurodytos šiame Garantiniame lape
Vielutės apsauga, Ribotuvas, Vielutės, Pjovimo galvutė.	Elementai, kuriems garantija negalioja

III. Naudojimosi garantija sąlygos:

1. Vartotojas privalo patiekti užpildytą Produkto Garantinį lapą ir Produkto pirkimą patvirtinantį dokumentą (pvz. kasos čekis, sąskaita-faktūra ir pan.). Tam, kad pretenzijos nagrinėjimo procesas vyktų sklandžiai, rekomenduojama, kad Vartotojas kartu su Produktu perduotų visus elementus, nurodytus „Komplektacijos sąraše“, esančiame Naudojimo instrukcijoje.

2. Vartotojas privalo laikytis Naudojimo instrukcijoje ir Garantiniame lape nurodytų rekomendacijų.

3. Garantija galioja tik Lenkijos Respublikos ir ES teritorijoje.

IV. Garantija neapima Produkto defektų, atsiradusių dėl to, kad:

1. Vartotojas nesilaikė sąlygų, nurodytų Naudojimo instrukcijoje, ypač susijusių su teisingu naudojimu, priežiūra ir valymu;

2. Vartotojas naudojo priežiūros ar valymo priemones, neatitinkančias sąlygas nurodytas Naudojimo instrukcijoje;

3. Vartotojas netinkamai sandėliavo ir transportavo Produktą;

4. Vartotojas savarankiškai keitė ir (arba) modifikavo Produktą, negavęs Garantijos suteikėjo sutikimo;

5. Vartotojas naudojo Produktę eksploatacines medžiagas, neatitinkančias Naudojimo instrukcijos sąlygų.

Vartotojas, kuris pagal 1964 m. balandžio 23 d. Civilinį kodeksą nėra laikomas vartotoju, praranda garantiją Produktui, jei:

1. Vartotojas pašalino, pakeitė arba sugadino serijos numerius, datas ir informacines lenteles;

2. Vartotojas pažeidė plombas arba ant jų matosi Vartotojo veiksmų pėdsakai.
Dėmesio! Veiksmai, susijusius su kasdieniu Produkto aptarnavimu, nurodytu pvz. Naudojimo instrukcijoje, Vartotojas atlieka pats ir savo sąskaita.

V. Pretenzijos pateikimo procedūra:

1. Pastebėjus, kad Produktas veikia neteisingai, prieš pateikiant pretenziją, reikia įsitikinti, kad visi veiksmai, aprašyti Naudojimo instrukcijoje, buvo atlikti teisingai.
2. Pretenziją rekomenduojama pateikti nedelsiant, geriausiai per 7 dienas nuo Produkto defekto aptikimo. Vartotojas, kuris pagal 1964 m. balandžio 23 d. Civilinį kodeksą nėra laikomas vartotoju, praranda garantiją Produktui, jei nepateikia pretenzijos per 7 dienas.
3. Pretenziją galima pateikti pvz. Produkto pirkimo punkte, garantiniame servise arba raštu adresu: „DEDRA EXIM“ Sp. z o. o., ul. 3 Maja 8, 05-800 Pruškuvas.
4. Vartotojas gali pateikti pretenziją, pasinaudodamas blanku, kuris yra internetinėje svetainėje: www.dedra.pl (Pretenzijos garantiniame laikotarpyje pateikimo forma).
5. Garantinių servisų atskirose šalyse adresai yra nurodyti svetainėje: www.dedra.pl. Jei konkrečioje šalyje nebūtų garantinio serviso, pretenzijas dėl garantijos rekomenduojama siųsti adresu: „DEDRA EXIM“ Sp. z o. o., ul. 3 Maja 8, 05-800 Pruškuvas, Lenkija. Mają Dėl Vartotojo saugumo draudžiamas naudoti Produktą su defektais.
6. Dėmesio!!! Produkto su defektais naudojimas kelia pavojų Vartotojo sveikatai ir gyvybei. Veiksmai, susiję su garantija, bus atlikti per 14 darbo dienų skaičiuojant nuo Produkto, dėl kurio yra pateikiama pretenzija, pristatymo dienos.
7. Prieš pristatant Produktą, dėl kurio yra pateikiama pretenzija, rekomenduojama jį nuvalyti.
8. Produktą, dėl kurio yra pateikiama pretenzija, reikia kruopščiai supakuoti, kad jis būtų apsaugotas nuo pažeidimų transporto metu – rekomenduojama pristatyti produktą originalioje pakuotėje.
9. Garantijos laikotarpis yra pratęsiamas tiek, kiek Vartotojas negalėjo juo naudotis dėl garantijos apimto defekto.
10. Gwarancja Ši garantija neriboja, neišskiria bei nesustabdo Vartotojo teisių dėl parduotos prekės neatitikimo arba prekės defekto.



Satura rādītājs

1. Fotoattēli un zīmējumi
 2. Ierīces apraksts
 3. Ierīces norīkošana
 4. Lietošanas ierobežojums
 5. Tehniskie parametri
 6. Darba sagatavošana
 7. Ierīces ieslēgšana
 8. Ierīces lietošana
 9. Kārtējas apkalpošanas rīcība
 10. Rezerves daļas un piederumi
 11. Defekta paša novēršana
 12. Ierīces komplektācija
 13. Informācija lietotājiem par noliegtas elektriskas un elektroniskas ierīces atkratišanu
 14. Garantijas talons
- Originālas instrukcijas tulkojums**
Atbilstības deklarācija ir pievienota ierīcei kā atsevišķs dokuments. Atbilstības deklarācijas trūkuma gadījumā lūdzam kontaktēties ar firmu DedraExim Sp. z o.o.



BRĪDINĀJUMS. Izlasiet visus brīdinājumus, kas apzīmēti ar simbolu, un visas instrukcijas. Zemāk norādīto brīdinājumu un drošības norādījumu neievērošana var kļūt par elektrošoka, ugunsgrēka vai smagu traumu iemeslu.
Saglabājiet visus brīdinājumus un instrukcijas turpmākajai lietošanai.

2. Ierīces apraksts

Zīm. A: 1. Ieslēdzēja blokādes poga, 2. Papildu rokturis, 3. Papildus roktura slīpuma regulēšana, 4. Stieņa garuma regulācijas bloķējošs uzgrieznis, 5. Dzinēja korpus, 6. Malas ierobežotājs, 7. Galvenais rokturis, 8. Ieslēdzējs, 9. Akumulatora līdžda, 10. Stieņa griešanas regulēšana, 11. Stienis, 12. Stieņa slīpuma regulēšana, 13. Makšķerauklas pārsegs, 14. Griešanas galviņa

3. Ierīces norīkošana

Ierīce ir paredzēta zāles plaušanai vai līdzīgiem mīkstiem augiem grūti pieejamās vietās, t.i., apkārt kokiem, zem krūmiem, pakalniem vai pie sienām. Attiecīgi uzstādīta ierīce var būt izmantota zāliena mālu plaušanai. Pieļaujama aprīkojuma izmantošanu remonta-būvniecības darbos, remonta rūpnīcās, amatieru darbos, ja vienlaikus būs ievēroti lietošanas nosacījumi un pieļaujami darba apstākļi, noteikti lietošanas instrukcijā.

4. Lietošanas ierobežojums

Ierīce var būt lietota tikai saskaņā ar turpmāk minētiem „Pieļaujamiem darba nosacījumiem”. Visas patstāvīgas izmaiņas mehāniskā un elektriskā konstrukcijā, jebkuras modifikācijas, rīcība, kura nav aprakstīta lietošanas instrukcijā būs uzskatāmi kā nelikumīgi un var ierosināt garantijas tiesību tūlītēju pazaudēšanu, un atbilstības deklarācija pazaudēs savu spēku. Ierīce nevar būt lietota ļoti biežu vai mitru zālienu plaušanai. Nepiemērota lietošana vai lietošana neatbilstoši lietošanas instrukcijai var ierosināt garantijas tiesību tūlītēju pazaudēšanu.

PIEĻAUJAMI DARBA NOSACĪJUMI
S1 Pastāvīgs darbs

Sargāt no mitruma un atmosfēriskiem nokrišņiem. Akumulatoru lādēšanas temperatūras diapazons 10-30°C. Nepieļaut temperatūras virs 45°C ietekmi.

5. Tehniskie parametri

Ierīces modelis	DED7090
Elektroapgāde [V]	18 d.c.
Akumulatora veids	Li-Ion
Griezes ātrums n_0 [min ⁻¹]	8500
Plaušanas platums [mm]	300
Trokšņa līmenis	
- LwA [dB(A)]	96,07
- LpA [dB(A)]	84,07
- mērījuma nedrošums (KwA) (KpA) [dB(A)]	0,47
Vibrācijas līmenis uz roktura [m/s ²]	<2,5
Vibrācijas līmeņa mērījuma nedrošums [m/s ²]	1,5
Masa (bez akumulatora un lādēšanas adaptera) [kg]	1,6

Informācijas par troksni un vibrācijām.

Vibrāciju apkopota vērtība a_h un mērījuma nedrošums noteikti saskaņā ar normu EN 50636-2-91 un uzrādīti tabulā

Trokšņa emisija noteikta saskaņā ar EN 50636-2-91, vērtības uzrādītas tabulā.

Troksnis var izraisīt dzirdes bojāšanu, darba laikā lietot dzirdes aizsardzības līdzekļus!

Deklarēts vibrācijas lielums tika izmērīts saskaņā ar standartu pētniecības metodi un var būt lietots, lai salīdzinātu vienu instrumentu ar otru. Iepriekšminēts trokšņa emisijas līmenis var būt arī lietots iepriekšējais trokšņa pakļaušanas novērtēšanai.

Trokšņa līmenis elektroierīces reālās lietošanas laikā var atšķirties no deklarētām vērtībām atkarīgi no darbarīku lietošanas apstākļiem, sevišķi no aprādāta materiāla veida un no nepieciešamības noteikt operatora aizsardzības līdzekļus. Lai sīki noteiktu draudus reālos lietošanas apstākļos, jāievēro visas operācijas cikla daļas, kas apņem arī periodus, kad ierīce ir izslēgta, vai kad ir ieslēgta, bet nav lietota darbam.

6. Darba sagatavošana

Ierīce ir SAS+ALL līnijas daļa, tāpēc, lai to lietotu, nepieciešama ir komplekta salikšana - ierīce, akumulators un lādēšanas adapters. Citu akumulatoru un lādēšanas adapteru lietošana ir aizliegta.

Visu apkopes darbību veikt tikai, kad ierīce ir atslēgta no elektroapgādes

Iepakojumā ierīce atrodas ar demontētu makšķeraukla segumu un malas ierobežotāju. Minēti elementi jābūt obligāti uzstādīti pirms ierīces iedarbināšanas.

Seguma montāža

Seguma montāžas izcelti elementi jābūt novietoti dzinēja korpusa uzmavas caurumos. Pēc tam ieskrūvēt aizsardzības skrūvi (Zīm. C, 3).

Malas ierobežotāja montāža

Malas ierobežotāja montāžas izcelti elementi jābūt novietoti attiecīgās dzinēja korpusa uzmavas caurumos. Pēc tam ieskrūvēt montāžas skrūves (Zīm. C, 1 un 2).

Teleskopiska stieņa garuma regulēšana

Atslābināt uzgriežņu uz teleskopiska stieņa (zīm. A, 4), noregulēt stieņa garumu un nobloķēt stieni pieskrūvējot uzgriežņu.

Teleskopiska stieņa griešanas lenķa regulēšana

Atslābināt blokādi, pārvietojot pogu (zīm. A, 10) un izvēlēti vienu no pieejamām pozīcijām, aprakstītām uz korpusa (0°, 90°, 180°). Pēc noregulēšanas atkārtoti nobloķēt.

Teleskopiska stieņa slīpuma lenķa regulēšana

Piespiest blokādes pogu, kura atrodas uzmavas asi, starp dzinēja korpusa un teleskopiska stieni (zīm. A, 12), noteikt attiecīgo lenķi.

Papildus roktura pozīcijas regulēšana

Vienlaikus piespiest abu pogu papildus roktura pretējās pusē (zīm. A, 3), uzstādīt rokturu vajadzīgā pozīcijā.

Makšķerauklas izbāšana no griešanas galviņas

Lai izbāztu makšķerauklu, piespiest pogu uz galviņas (Zīm. D, 2) un vienlaicīgi delikāti pavilkt makšķerauklu. Katra pogas piespiešana ļauj izstiept makšķerauklu uz ap 1 cm. Pārāk gara makšķeraukla tiks atgriezta ar saīsināšanas asmeni uz pārsega.

Katreiz pirms darba uzsākšanas pārbaudīt, vai visi ierīces elementi, un sevišķi makšķerauklas segums, ir stabilī piestiprināti.

Jebkuri regulējami elementi jābūt uzstādīti attiecīgi veiktam darbam, lai nodrošinātu ergonomisku ierīces operatora pozīciju. Ierīce var būt lietota ar divām metodēm. Ar to ir saistīti dažādi galvas slīpuma iestatījumi attiecībā pret teleskopisko stieni un stieņa griešanās lenķi.

Plaušanas gadījumā noregulēt regulējamās elementus tā, lai lenķis starp dzinēja asi un teleskopisko stieni būtu aptuveni 30° un stieņa griešanās lenķis ir 0° (zīm. E).

Zāliena malu plaušanas gadījumā, kad operators atrodas labajā pusē, noregulēt regulējamās elementus tā, lai lenķis starp dzinēja asi un teleskopisko stieni būtu 90°, un stieņa griešanas lenķis būtu 90° (Zīm. F).

Plaušanas gadījumā noregulēt regulējamās elementus operatora kreisajā pusē tā, lai lenķis starp dzinēja asi un teleskopisko stieni būtu aptuveni 60° un stieņa griešanās lenķis būtu 180° (zīm. G).

Pēc minētu iestatījumu sasniegšanas noregulēt stieņa garumu un papildus roktura slīpumu pozīcijā, kas garantēs drošu turēšanu un operatora stabilu pozīciju.

Tieši pirms ierīces iedarbināšanas uzstādīt akumulatoru, iebāzot to akumulatora līdždas vadotnē (zīm. A, 9). Pārbaudīt, vai akumulatora sprosts nobloķēs tā pozīciju.

I. Atbildība par Produktu:

3. Maja 8, 05-800 Pruszków, Polija, reģistrācijas numurs KRS 0000062517, Varšavas Rajona Tiesa Varšavā, Valsts tiesas reģistra XIV. Saimnieciskā nodaļa, NMR kods (NIP) 527-020-49-33, Pamatkapitāls: 100 980,00 PLN.
- Saskaņā ar noteikumiem, minētiem šajā Garantijas talonā, Garants piešķir garantiju Produktam, kuru izpata Garants:
- Garantijas atbildība aņņem tikai defektus, izraisītu pēc iemesliem, esošiem Produkta Lietotājam nodošanas laikā.
- Sakarā ar garantiju Lietotājam ir tiesības prasīt bezmaksas uzlabot Produktu, ja defekts tiks konstatēts garantijas laikā. Produkta uzlabošanas veids (remonta izdarīšanas metode) ir atkarīgs no Garanta uzskata. Gadījumā, kad Garants konstatēs, ka remonts nav iespējams, Garantam ir tiesības mainīt bojātu elementu vai visu Produktu uz brīvu no defektiem, samazināt Produkta cenu vai atteikties no līguma.
- Attiecībā uz Lietotājam, kas nav patērētājs 1964. gada 23. aprīļa Likuma "Civillikums" izpratnē, Garanta kompensācijas atbildība par zaudējumiem, savienotiem ar garantiju un/vai sakarā ar noslēgšanu un izpildīšanu, neatkarīgi no tiesiskām attiecībām, ir ierobežota tikai līdz nekvalitatīva Produkta vērtībai.

II. Garantijas laiks:

Produkta elementi, aņņemti ar garantiju	Garantijas aizsardzības laiks
DED7090	24 mēneši, skaitot no Produkta iegādes datuma norādīta Garantijas talonā
Makšķeraukla pārsegs, Makšķerauklas, Malas ierobežotājs, Griešanas galviņa	Elementi neaņņemti ar garantiju.

III. Garantijas lietošanas nosacījumi:

- Aizpildīts Lietotāja Produkta Garantijas talons ar Lietotāja dokumentu, apliecināšu Produkta iegādi, piem. kases kvīts, faktūrrēķins utt. Efektīvas reklamācijas realizācijai ieteicams, lai Lietotājs nodotu kopā ar reklamētu Produktu visus elementus, minētus Produkta "Komplektācija" Lietošanas instrukcijas daļā.
- Lietošanas Instrukcijas un Garantijas talona norādījumu ievērošana.
- Garantija ir derīga tikai Polijas Republikas un ES teritorijā.

IV. Garantija neaņņem Produkta defektus, ierosinātus, starp citiem, sekojošos gadījumos:

- Lietotājs neievēro Lietošanas instrukcijas noteikumus, sevišķi pareizas ekspluatācijas, konservācijas un tīrīšanas jomā;
- Lietotājs lieto tīrīšanas vai konservācijas līdzekļus, kas neatbilst Lietošanas Instrukcijas norādījumiem;
- Lietotājs neattieciģi glabā un transportē Produktu;
- Lietotājs patstāvīgi izdara Produkta izmaiņas un/var pārveidojumus, bez saskaņošanas ar Garantu;
- Lietotājs lieto Produktā ekspluatācijas materiālus, kas neatbilst Lietošanas Instrukcijas norādījumiem.
- Lietotājs, kas nav patērētājs 1964. gada 23. aprīļa Likuma "Civillikums" izpratnē, zaudē garantijas tiesības attiecībā uz Produktam, kurā, Lietotāja darbības rezultātā:
 - tika likvidēti, mainīti vai bojāti sērijas numuri, datu apzīmējumi vai nominālas tabuliņas;
 - tika bojātas vai mainītas plombas.**Uzmanību!** Darbību, savienotu ar Produkta ikdienas apkalpošanu, ja izriet no Lietošanas instrukcijas, Lietotājs veic patstāvīgi un pēc savām izmaksām.

V. Reklamācijas procedūra:

- Produkta nepareizas darbības konstatēšanas gadījumā, pirms reklamācijas paziņošanas, Lietotājam ir pienākums pārbaudīt, vai visa darbība, tostarp aprakstīta Lietošanas instrukcija, tika pareizi veikta.
- Reklamācijas paziņojumu ieteicams sniegt nekavējoties, vislabāk 7 dienu laikā no Produkta defekta konstatēšanas dienas. Lietotājs, kas nav patērētājs 1964. gada 23. aprīļa Likuma "Civillikums" izpratnē, zaudē garantijas tiesības attiecībā uz Produktam, ja nesniegs reklamācijas paziņojumu 7 dienu laikā.
- Reklamācijas paziņojums var būt sniegts, starp citiem, Produkta iegādes vietā, garantijas servisā vai rakstiski uz adresi: DEDRA EXIM sp. z o.o., ul. 3 Maja 8, 05-800 Pruszków, Polija.
- Lietotājs var arī sniegt reklamācijas paziņojumu, izmantojot formulāru, pieejamu mājaslapā www.dedra.pl. („Reklamācijas paziņošanas formulārs garantijas ietvaros”).
- Servisu adreses atsevišķām valstīm atrodas mājaslapā www.dedra.pl.
- Gadījumā, kad attiecīgajā valstī nav garantijas servisa, reklamācijas paziņojumi jābūt sniegti uz adresi: DEDRA EXIM sp. z o.o., ul. 3 Maja 8, 05-800 Pruszków (Polija).
- Ņemot vērā Lietotāja drošību, bojāta Produkta lietošana ir aizliegta. Uzmanību!!! Bojāta Produkta lietošana ir bīstama Lietotāja veselībai un dzīvei.
- Garantijas pienākums tiks izpildīts 14 darba dienu laikā, skaitot no dienas, kad Lietotājs piegādās bojātu Produktu. Pirms bojāta Produkta nodošanas reklamācijai ieteicam to notifrēt. Rekomendējam rūpīgi pasargāt reklamētu Produktu no bojājumiem transportēšanas laikā (ieteicama Produkta piegāde oriģinālā iepakojumā).
- Garantijas laiks tiek pagarināts uz laiku, kurā, sakarā ar Produkta defektu, aņņemtu ar garantiju, Lietotājs nevarēja to lietot.
- Garantija neizslēdz, neierobežo un neaptur Lietotāja tiesību, kas izriet no atbildības par pārdotu produktu neatbilstību likumam.

3. A. Készülék rendeltetése
4. Használati korlátozások
5. Műszaki adatok
6. Felkészülés a munkára
7. A készülék bekapcsolása
8. A berendezés használata
9. Folyó karbantartási tevékenységek
10. Pótalkatrészek és tartozékok
11. Önálló hibaelhárítás
12. A készülék készlete
13. Információ a felhasználóknak az elektromos és elektronikus készülékek ártalmatlanításáról
14. Garanciajegy

Az eredeti utasítás fordítása

A Megfelelőségi Nyilatkozat csatolva lett az utasításokhoz, mint különálló dokumentum. A megfelelőségi nyilatkozat hiánya esetén vegye fel a kapcsolatot a Dedra-Exim Sp. z o.o. céggel. Az általános biztonsági feltételek az utasításokhoz lettek csatolva különálló broszúráként.

⚠ Szimbólummal jelölt összes FIGYELMEZTETÉST és az ⚠ utasításokkal. Az alábbi figyelmeztetések és biztonsági utasítások be nem tartása áramütést, tüzet vagy súlyos sérülést okozhat. **Tartsa a figyelmeztetéseket és utasításokat jövővi használatára.**

2. A készülék leírása

A. Ábra: 1. A kapcsoló reteszének gombja, 2. Segédfogantyú, 3. A fogantyú dőlésszögének beállítása, 4. Biztosító anya a rúd hossz beállításához, 5. Motorház, 6. Él határoló, 7. Főfogantyú, 8. Kapcsoló, 9. Az akkumulátor aljzata, 10. A rúd csavarodásának beállítása, 11. Rúd, 12. A rúd dőlésszögének beállítása, 13. A damil burkolata, 14. Vágófeje.

3. A készülék rendeltetése

A készülék fű vagy egyéb lágyszárú növények nehezen elérhető helyen történő vágására szolgál, fák törzsei körül, bokrok alatt, lejtőkön vagy falak közelében. A megfelelően beállított szegélynyíró lehet használni a fű szegélyének vágására is.

A készüléket építés-felújítási munkákban, amatőr munkákban, lehet használni, miközben egyidejűleg megfelelnek a használati utasításban szereplő üzemeltetési feltételeknek és a megengedett üzemi körülményeknek.

4. Használati korlátozások

A készülék kizárólag a lentebb található „Megengedett üzemi körülményeknek” megfelelően üzemeltethető. A felhasználó általi bármilyen változtatás a mechanikai és elektromos felépítésben, a használati utasításban nem szereplő karbantartási műveletek szabályellenesnek minősülnek és a Garanciajels Jogok azonnali elvesztését eredményezi és a megfelelőségi nyilatkozat az érvényességét veszti. A szegélynyíró nem használható nagyon sűrű vagy nedves fű vágására. Nem rendeltetésszerű vagy a használati utasításnak nem megfelelő használat a garanciajels jogok azonnali elvesztését eredményezi.

MEGEGEDETT MŰKÖDÉSI FELTÉTELEK

S1 folyamatos űzem

Védje a nedvességtől és a csapadéktól. Az akkumulátorok töltési hőmérséklettartománya 10 - 30°C. Ne tegye ki 45°C-nál magasabb hőmérsékletnek.

5. Műszaki adatok

A készülék modellje	DED7090
Tápellátás [V]	18 d.c.
Az akkumulátor fajtája	Li-Ion
Fordulatszám n_b [min-1]	8500
Vágáshélesség [mm]	300
Zajkibocsátás	
- LwA [dB(A)]	96,07
- LpA [dB(A)]	84,07
- Mérésbi bizonytalanság (KwA) (KpA) [dB(A)]	0,47
A fogantyú vibrációs szintje [m/s ²]	<2,5
Rezgés mérési bizonytalanság [m/s ²]	1,5
Tömeg (akkumulátor és töltő nélkül) [kg]	1,6

A zajra és a vibrációra vonatkozó információk.

A vibráció együttes értéke a_h valamint a mérési bizonytalanság az EN 50636-2-91 norma szerint lett meghatározva és táblázatban van megadva

A zajkibocsátás az EN 50636-2-91 szabvány szerint lett meghatározva, az értékek a fenti táblázatban lettek megadva.

A zaj halláskárosodást okozhat, a munkavégzés során mindig használjon hallásvédelmi eszközöket!

A deklarált zajkibocsátási értékszabványos vizsgálati módszerrel lett meghatározva és így ez felhasználható az egyik eszköz a másikkal történő összehasonlítására. A fentebb megadott zajkibocsátási szint használható az eszköz előzetes zajkibocsátási értékelésére is.

Az elektromos kéziszerszám valós használata alatti zajkibocsátási érték eltérhet a deklaráltaktól, függően a munkaeszköz használatának módjától, különösen a megmunkálandó munkadarab fajtájától valamint az operátor védelmét szolgáló eszközök meghatározásának szükségességétől. Hogy pontosan meg tudjuk határozni a készüléket valós körülmények között, figyelembe kell venni a használati ciklus minden részét, beleértve, azokat a szakaszokat is, amikor a készülék ki van kapcsolva, vagy ha az be van kapcsolva, de nem történik vele munkavégzés.

6. Felkészülés a munkára

HU Tartalomjegyzék

1. Képek és ábrák
2. A készülék leírása

A készülék része az SAS+ALL szériának, ezért a használatához ki kell egészíteni a készletet, ami a készülékből, az akkumulátorból és a töltőből áll. Tilos akkumulátorok és töltők használata.

Az ebben a fejezetben leírt minden tevékenységet, a tápforrásról lecsatlakoztatott készüléken végezzen

A készülék dobozában található a leszerelt damil burkolat és az él határoló. Ezeket feltétlenül fel kell szerelni a készülék üzembehelyezése előtt.

A burkolat felszerelése

A burkolat kiálló elemeit helyezze a motorház karimájának megfelelő nyílásaiba. Majd csavarja be a biztosítócsavar (C ábra, 3).

Az él határoló felszerelése

Az él határoló kiálló elemeit helyezze a motorház karimájának megfelelő nyílásaiba. Majd csavarja be az összeszerelő csavarokat (C ábra, 1 és 2)

A teleszkópos rúd hosszának beállítása

Lazítsa meg a teleszkópos rúdon található anyát (A ábra, 4), húzza ki megfelelő hosszúságúra a rudat, rögzítse azt az anya meghúzásával.

A teleszkópos rúd csavarodásának beállítása

A nyomógomb áttolásával engedje ki a reteszelt állapotot (A ábra, 10) és válasszon ki egyet a házon jelölt három beállítási lehetőség közül (0°, 90°, 180°). A beállítás végrehajtása után ismét reteszeli.

A rúd dőlésszögének beállítása

Nyomja meg a teleszkópos rúd és a motorház között a csukló tengelyében levő retesz gombot. (A ábra, 12) és állítsa be a dőlésszöget.

A segédfogantyú elhelyezkedésének beállítása

Nyomja meg egyszerre a segédfogantyút csukójának két ellentétes oldalán található nyomógombot (A ábra, 3) és állítsa a fogantyút a kívánt helyzetbe.

A damil kihúzása a vágófejből

A damil kihúzásához nyomja meg a fejen található nyomógombot (D ábra, 2) és ezzel egyidejűleg finoman húzza a damilt. A nyomógomb minden megnyomása lehetővé tesz kb. 1 cm damil kihúzását. A túl hosszú damil levágásra kerül a burkolaton található damil vágó penge által.

A munka megkezdése előtt minden alkalommal, győződjön meg róla, hogy a készülék minden alkatrésze, különösen a damil burkolata biztonságosan rögzítve van-e.

Minden beállítható elemet az elvégzendő munka függvényében úgy kell beállítani, hogy az biztosítsa a kezelő ergonomikus testtartását. A készülék kétféle módon használható. Ezek kapcsolódnak a fej különböző dőlésszögének beállításához a teleszkópos rúddal képest a teleszkópos rúddal és a rúd csavarodási szögéhez képest.

Kaszáláskor állítsa a beállítható elemeket úgy, hogy a motor tengelye és a teleszkópos rúd által bezárt szög körülbelül 30° legyen, és a rúd csavarodása 0°-ra legyen beállítva (E ábra).

Fű szegélynyírása esetén a kezelő jobboldalán, állítsa a beállítható elemeket úgy, hogy a motor tengelye és a teleszkópos rúd által bezárt szög körülbelül 90° legyen, és a rúd csavarodása 90°-ra legyen beállítva (F ábra).

Fű szegélynyírása esetén a kezelő baloldalán, állítsa a beállítható elemeket úgy, hogy a motor tengelye és a teleszkópos rúd által bezárt szög körülbelül 60° legyen, és a rúd csavarodása 180°-ra legyen beállítva (G ábra).

A fenti beállítások befejezése után, állítsa a rúd hosszát és a segédfogantyú dőlésszögét olyan helyzetbe, ami biztosítja a biztos fogást és a kezelő stabil testhelyzetét.

Közvetlenül a készülék indítása előtt szerelje be az akkumulátort, úgy, hogy behelyezze azt az akkumulátor aljzatba (A ábra, 9). Győződjön meg arról, hogy az akkumulátoron levő kilincsmű nem akadályozza-e annak elhelyezkedését.

7. A készülék bekapcsolása

A készülék üzembehelyezése előtt végezze el a „Felkészülés a munkára” fejezetben leírtakat.

A készülék elindításához tartsa azt úgy, hogy az ne veszélyeztesse a kezelőt vagy a közelben levő személyeket és biztosítva legyen a munkafej szabad forgása. Bal kézzel tartsa a segédfogantyút (A ábra, 2) jobb kezének hüvelyvagy mutató ujjával nyomja meg a kapcsoló reteszelt feloldó gombját (A ábra, 1), a további ujjával tartsa biztosan a főfogantyút (A ábra, 7), megnyomva az alatta levő kapcsolót (A ábra, 8). Az elindítás után egy rövid ellenőrző tesztet kell végrehajtani terhelés nélkül, hogy a készülék nem viselkedik-e nem természetes módon (túlzott rezgés, zavaró zaj).

8. A berendezés használata

A készülék használata fűkaszálás módban

A készüléket tartsa ugyanolyan módon, mint annak elindításakor, ami le van írva a 8 fejezetben. Álljon egyenesen enyhe terpeszben a stabil testtartás biztosítása céljából. Tartsa a vágófejet a talaj fölé, és fordítsa úgy, hogy a vágási sík a vágási felülettel 30°-os szöget zárjon be. A kaszálást a készülék lassú jobbról balra mozgásával végezze, majd térjen vissza a kiindulási helyzetbe és lépjen a következő kaszálási helyre. Rendszeresen győződjön meg arról, hogy nincs-e hulladék a vágófej körül, ami annak elakadását okozhatja. A magas fűvet fokozatosan kaszálja le, azaz úgy, hogy a növények tetejétől kezdve hajtson végre megfelelő számú néhány centiméteres kaszálást. A nehezen hozzáférhető helyeken történő precíz kaszálást végezze, az él határoló használatával, merőlegesen kihajtva azt a körül kaszálendő tárgyra.

A készülék használata szegélynyírás módban

A készüléket tartsa ugyanolyan módon, mint annak elindításakor, ami le van írva a 8 fejezetben. Álljon egyenesen enyhe terpeszben a stabil testtartás biztosítása céljából. Helyezze a készüléket a talajra merőlegesen az él határolónál. Lassan mozgassa a készüléket a vágandó él mentén.

Automatikus zsinorfeszítés

A fűvágó automatikus zsinorfeszítő rendszerrel van felszerelve. A zsinór automatikusan kitoldódik kb. 1 cm-re, amikor a készüléket kikapcsolják. Túl hosszú zsinórt vág le a hüvelyen lévő zsinórvágó kés.

A készülékkel végzett munkát azonnal meg kell szakítani ha:

- a szegélynyíró megüt egy idegen tárgyat – ellenőrizze, hogy semmilyen károsodás nem keletkezett-e.
- a normál munkavégzésnél erősebb rezgés jelenik meg – állapítsa meg az okot.

Soha ne tegye le a működő készüléket. A kikapcsolás után várja meg míg a motor teljesen leáll.

9. Folyó karbantartási tevékenységek

Minden ebben a fejezetben leírt tevékenységet, a tápforrásról lecsatlakoztatott készüléken végezzen.

A munkabiztonság és a készülék élettartamának meghosszabbítása érdekében rendszeresen hajtson végre felülvizsgálati tevékenységeket, műhelykörnyékek között.

Tisztítás

A készüléket minden használat után csatlakoztassa le a táplálásról és tisztítsa meg a fennakadt növényi maradékoktól. Az alaposabb tisztításhoz használhat nem agresszív tisztítószerrel enyhén megnedvesített törölruhát. A készüléket ne mossa folyóvíz alatt (elárasztás kockázata).

Tárolás és szállítás

Ha a készülék nincs használatban, akkor tárolja az lecsatlakoztatott akkumulátorra, gyermekek elől elzárva, száraz és levegős helyen. A készüléket és más, a komplettálásban felsorolt alkatrészeket szállítsa olyan módon, hogy azok ne legyenek kitéve káros környezeti hatásoknak olyanoknak mint: a nedvesség, csapadékok, magas hőmérséklet (45°C-nál magasabb), mechanikai sérülést okozó nyomás, és mások melyek negatív hatással lehetnek a készülékre.

A vágódamil cseréje

A damil cseréjéhez vásárolhat teli damilorsót, amit önálló tartozékként (DED70901) értékesítenek vagy feltekerhet a sérülésmentes orsóra 1,5 mm-nél nem vastagabb új damilt.

A damilorsó kiserelése

A vágófejen nyomja meg a reteszeket (D ábra, 1) és húzza le a sapkát a fejről Alatta található a damilorsó, amit húzzon ki.

Damil feltekerése

Távolítsa el az orsótól a régi damil maradványát, tegye be a damil végét a rögzítő nyílásba olyan módon, hogy annak 180°-os meghajlítása után, hajtja azt le az orsón látható nyíl irányába (B ábra,). Tekerje fel a damilt összekuszálódás nélkül egészen az orsó megteléséig, majd vágja el. Hogy megakadályozzuk a damil letékeredését, annak végét beteheti az orsó karimáján levő bevágásba.

A damilorsó beszerelése a vágófejbe

A damil kis részét fűzze át a fejen levő, a damil számára szolgáló nyíláson, majd helyezze az orsót a fejbe úgy, ahogy a láthatóak legyenek a tekerelés irányát mutató nyílak, és hogy az orsó alatti megfelelően működjenek együtt a fej mechanizmusával. Miután meggyőződött arról, hogy az orsó megfelelően lett-e betéve rögzítse a sapkát, annak a fejre történő rányomásával.

A vágófej cseréje

A vágófejen nyomja meg a reteszeket (D ábra, 1) és húzza le a sapkát a fejről Alatta, középen található egy csavar, amit csavarjon ki, másik kezével a vágófejet tartva. Az új fejet csavarozza vissza ugyanazzal a csavarral (ha nem sérült) vagy új csavarral és szerelje fel a fej sapkáját.

Megengedhetetlen a nemfém vágóegységek cseréje fém vágóegységekre!

10. Pótalkatrészek és tartozékok

Az SAS+ALL széria elektromos készüléke felszerelhetőek az SAS+ALL széria minden akkumulátorával és töltőjével. A megfelelő akkumulátor és töltő kiválasztásához javasoljuk, hogy olvassa el a Dedra Exim ajánlatát a www.dedra.pl weboldalon.

Ezenkívül az ajánlatban elérhető:

- DED70901 – damilorsó

Cserealkatrészek és tartozékok vásárlása céljából lépje kapcsolatba a Dedra-Exim szervizével. A kapcsolati adatok az utasítás 1. oldalán találhatóak.

A pótalkatrészek megrendelése során kérjük, adják meg az gép adattábláján található szériaszámot, valamint az alkatrész számát az összeállítási rajzról.

A garanciális időszakban a javításokat a Garanciajegyen feltüntetett szabályok alapján végezzük. A reklámt terméket, kérjük, adják át javításra a vásárlás helyén (az eladó köteles átvenni a hibás terméket), vagy küldje el a DEDRA - EXIM központi szervizbe, vagy a lakóhelyéhez legközelebb eső szervizbe (a szervizek listája megtalálható a www.dedra.pl weboldalon). Kérjük, csatolja a kitöltött garanciajegyet. A garancia időn túli javításokat a központi szerviz végzi. A meghibásodott terméket küldje el a szervizbe (a szállítási költségét a felhasználó fedezi).

11. Önálló hibaelhárítás

Az önálló hibaelhárítás megkezdése előtt válassza le a berendezést a hálózatról.

Probléma	Ok	Megoldás
A készülék nem kapcsol be	Az akkumulátor nem megfelelően rögzített	Rögzítse megfelelően az akkumulátort
	Lemerült az akkumulátor	Töltse fel az akkumulátort
	Sérült akkumulátor	Cserélje ki az akkumulátort hibátlanra

	Sérült kapcsoló vagy motor	Küldje el a szerviznek javításra
A készülék nehezen mozog	Fennakadt növényi maradékok	Távolítsa el a növényi maradékokat a fej körül
Csökkenő vágási teljesítmény	Túl rövid vágódamil	Húzza ki a damilt megfelelő hosszúságúra
A damil nem húzódik ki	A damil összekuszáló dott az orsón	Húzza ki az orsót, lazítsa meg a damilt és megfelelő hosszúságúra húzza azt ki
	Nincs damil az orsón	Cserélje ki az orsót telire, vagy csévéljen fel az orsóra damilt
A készülék túlzott rezgése	Fennakadt növényi maradékok	Távolítsa el a növényi maradékokat
	Sérült vágófej	Cserélje ki a vágófejet
A készülék túlmelegszik	Eltömődtek a szellőzőnyílások	Tisztítsa meg a szellőzőnyílásokat

12. A készülék készlete

1. Szegélynyíró – 1 darab, 2. A munkafej burkolata – 1 darab. 3. Él határoló – 1 darab, 4. Szerelőcsavarok – 1 készlet.



13. Információ a felhasználóknak az elektromos és elektronikus berendezések hulladékkezeléséről

(háztartásokra vonatkozó tájékoztatás)

A bemutatott, termékeken vagy a hozzájuk csatolt dokumentáción szereplő szimbólum arról tájékoztat, hogy az üzemképtelen elektromos vagy elektronikus berendezéseket nem szabad a háztartási szeméttel együtt kidobni. Hulladékkezelésük, újrafelhasználásuk vagy elemeik hasznosítása során a követhető eljárás a berendezés speciális gyűjtőponton történő leadása, ahol díjmentesen átvételre kerül. Az elhasznált készülékek gyűjtőpontjainak elhelyezkedéséről a helyi hatóságok adnak tájékoztatást, pl. internetes oldalainon.

A berendezés helyes hulladékkezelése lehetővé teszi értékes erőforrások megőrzését és az egészségre és a környezetre kifejtett negatív hatás elkerülését, melyeket a nem megfelelő hulladékkezelés veszélyeztet.

A szabályszerűtlen hulladékkezelés a megfelelő helyi szabályokban meghatározott bírságok kiszabásával jár.

Felhasználók az Európai Unió országaiban

Elektromos vagy elektronikus berendezés kidobásának szükségessége esetén kérjük lépjenek kapcsolatba a legközelebbi eladási ponttal vagy szállítóval, aki további tájékoztatást nyújt.

Hulladékkezelés az Európai Unión kívüli országokban

Ez a szimbólum csak az Európai Unió országaira vonatkozik.

A jelen termék kidobásának szükségessége esetén kérjük kapcsolatba lépni a helyi hatóságokkal vagy az eladóval a helyes eljárásra vonatkozó tájékoztatásért.



Katalógusszám:

Gyártási tétel száma:
(a továbbiakban: **Termék**)

A termék vásárlásának dátuma:

Az eladó pecsétje:

Dátum és az eladó aláírása:

A felhasználó nyilatkozata:

Igazolom, hogy tájékoztatásra kerültem a garanciális feltételekről, valamint a Kezelési útmutatóban és a Garanciajegyben leírt utasítások be nem tartásából eredő következményekről. A jelen garanciális feltételekkel megismerkedtem, amit aláírással igazolok:

.....
kelt és helye

.....
a Felhasználó aláírása

I. A termékért felelős:

1. **Kezes** - DEDRA EXIM sp. z o.o., székhelye Pruszków, címe: ul. 3 Maja 8, 05-800 Pruszków, KRS 0000062517, Varsó fővárosi Körzeti Bíróság Varsóban; az Országos Bírósági Nyilvántartás XIII Gazdasági Osztálya, adószáma: 527-020-49-33, törzstőke: 100 980.00 zł.

2. A jelen Garanciajegyben meghatározott feltételekkel a Kezes garanciát nyújt a Kezes forgalmazásából származó Termékre

3. A garanciából eredő felelősség kizárólagosan a Termékben a Felhasználónak való átadás pillanatában rejlő hibákra vonatkozik.

4. A garancia címén a Felhasználó jogosult a Termék díjmentes megjavítására, amennyiben a hiba a garanciális időszak során kelentkezik. A Termék megjavításának módja (a javítás módszere) a Kezes döntésétől függ. Amennyiben a Kezes megállapítása szerint ni lehetőség a megjavításra, a Kezes fenntartja magának a jogot a hibás alkatrész vagy az egész Termék

18

hibátlanná cseréléséhez, a Termék árának csökkentéséhez, vagy a szerződéstdől történő elálláshoz.

5. Azzal a Felhasználóval szemben, amelyik nem számít fogyasztónak az 1964 április 23-i, a Polgári Törvénykönyvről szóló törvény szerint, a Kezes jelen garanciából eredő és/vagy a garancia megkötésével és teljesítésével kapcsolatos kárterítési felelőssége, a jogi címtől függetlenül, a hibás Termék értékének összegére korlátozódik.

II. Garanciális időszak:

A garanciával rendelkező alkatrészek	A garanciális védelem időtartama
DED7090	24 hónap, a Termék vásárlásának napjától számítva a jelen Garanciajegyben megjelölve
Damil burkolat, Damil, Él határoló, Vágófej.	Garanciával nem rendelkező alkatrészek.

III. A garancia alkalmazásának feltételei:

1. A Felhasználó felmutatja a Termék kitöltött Garanciajegyét és valószínűsíti a Termék vásárlásának körülményeit, pl. felmutatva a pénztár blokkot, számlát, stb. A reklámció hatékony lebonyolításának érdekében ajánlott, hogy a Felhasználó a reklamált Termékkel együtt adja át a Kezelési útmutatóban leírt készlet tartalmát.

2. A Felhasználó betartja a Kezelési útmutatóban és a Garanciajegyben feltüntetett utasításokat.

3. A garancia csak a Magyar Köztársaság és az EU területén érvényes.

IV. A garancia nem terjed ki a Termék következő okokból keletkező meghibásodásaira:

1. A Felhasználó nem tartotta be a Kezelési útmutatóban meghatározott, különösen a megfelelő használatra, karbantartásra és tisztításra vonatkozó feltételeket; A Felhasználó a Kezelési útmutatóban nem megfelelő tisztító és karbantartó szereket alkalmazott;

2. A Felhasználó nem megfelelő módon tárolja és szállítja a Terméket;

3. A Felhasználó önállóan, a Kezessel való egyeztetés nélkül módosította és/vagy átalakította a Terméket;

4. A Felhasználó a Kezelési útmutatóban nem megfelelő üzemeltetési anyagokat használt a Termékhez.

5. Az a Felhasználó, amelyik nem számít fogyasztónak az 1964 április 23-i, a Polgári Törvénykönyvről szóló törvény szerint, elveszíti a jelen garanciából eredő jogait, ha a Terméken:

1. a száriaszámok, dátum jelölések és a típuscímkek a Felhasználó által eltávolításra, kicserélésre vagy megrongálásra kerültek;

2. a plombák a Felhasználó által megrongálásra kerültek, vagy a Felhasználó beavatkozásának nyomain viselik.

Figyelem! A Termék mindennapos kezelésével kapcsolatos, többek között a Kezelési útmutatóból eredő műveleteket a Felhasználó saját hatáskörébe és saját költségére végzi el.

V. Reklamációs eljárás:

1. A Termék helytelen működésének észrevételekor, a reklámció bejelentése előtt ellenőrizze, hogy a Kezelési útmutatóban meghatározott valamennyi művelet a megfelelő módon került végrehajtásra.

2. Ajánlott a reklámciót haladéktalanul bejelenteni, a legjobb a Termék hibája észrevételétől számított 7 napon belül. Az a Felhasználó, amelyik nem számít fogyasztónak az 1964 április 23-i, a Polgári Törvénykönyvről szóló törvény szerint, elveszíti a jelen garanciából eredő jogait, ha nem jelenti be 7 napon belül a reklámciót.

3. A reklámációs bejelentés megtehető a Termék vásárlásának helyén, a garanciális szervizben, vagy írásban az alábbi címen: DEDRA EXIM sp. z o.o., ul. 3 Maja 8, 05-800 Pruszków.

4. A Felhasználó a reklámciót a www.dedra.pl weboldalon található űrlap segítségével jelentheti be. („Garanciális reklámció bejelentési űrlap”).

5. Az egyes országok szerviz címei a www.dedra.pl weboldalon elérhetőek. Amennyiben az adott országban nincs garanciális szerviz, a reklámációs bejelentést ajánljuk a következő címre küldeni: DEDRA-EXIM Sp. z o.o., ul. 3 Maja 8, 05-800 Pruszków (Lengyelország).

6. A Felhasználó biztonságára való tekintettel a hibás Termék használata tilos.

Figyelem!!! A hibás Termék veszélyes a Felhasználó egészségére és életére.

7. A garanciából eredő kötelezettségek ellátására a reklamált Terméknek a Felhasználó általi leadásának napjától számított 14 munkanapon belül kerül sor.

8. A terméket reklámációra küldése előtt ajánlott megtisztítani. Ajánlott a reklamált terméket gondosan bebiztosítani a szállítási károk elkerülése érdekében (ajánlott a reklamált Terméket az eredeti csomagolásban elküldeni).

9. A garanciális időszak meghosszabbításra kerül azzal az idővel, mely alatt a Felhasználó a Termék meghibásodásából eredően nem tudta az használni.

10. A garancia nem zárja ki, nem korlátozza és nem függeszti fel a Felhasználó eladott termékek hibáira vonatkozó kezességi szabályokból eredő jogait.

RO Cuprinsul

- Fotografii și desene
- Descrierea mașini
- Destinația mașini
- Restricții de utilizare
- Date tehnice
- Pregătire pentru funcționare
- Pornirea mașini
- Utilizarea mașini
- Verificări și reglaje curente
- Piese de schimb și accesorii
- Rezolvarea problemelor

12. Dotarea completă a mașini
13. Informația pentru utilizatori referitoare la eliminarea aparatelor electrice și electronice
14. Certificat de garanție

Traducerea manualului original de utilizare

Declarația de conformitate este anexată la aparat ca un document separat.
 Dacă lipsește declarația de conformitate Vă rugăm să Vă contactați cu Dedra-Exim Sp. z o.o.
 Condițiile generale de siguranță sunt în broșură anexată la manualul de utilizare.

A AVERTISMENT. Citiți toate avertismentele marcate cu simbolul și toate instrucțiunile.

Nerespectarea avertismentelor și instrucțiunilor de siguranță menționate mai jos poate cauza electrocutări, incendii sau leziuni grave.

Păstrați toate avertismentele și instrucțiunile pentru utilizare ulterioară.

2. Descrierea mașini

Fig. A: 1. Butonul blocajului întrerupătorului, 2. Mâner suplimentar, 3. Reglarea înclinării mânerului suplimentar, 4. Piulița de blocare a reglării lungimi manetei, 5. Carcasa motorului, 6. Opritor de margină, 7. Mânerul principal, 8. Întrerupător, 9. Priza acumulatorului, 10. Reglarea răscucirii manetei, 11. Maneta, 12. Reglarea înclinării manetei, 13. Apărătoarea firului, 14. Capul de tăiere.

3. Destinația mașini

Mașina este destinată pentru tăierea ierbii sau plantelor similare moi în locuri greu accesibile, adică în jurul trunchiurilor de copaci, sub tușuri, pe pante sau lângă pereți. Trimmerul reglat corespunzător poate fi folosit pentru a tăia marginea gazonului.

Se permite utilizarea mașini la lucrări de renovare – construcții, ateliere de reparații, lucrări hobby cu respectarea condițiilor de utilizare și condițiilor permise de muncă, conținute în manualul de utilizare.

4. Restricții de utilizare

Mașina poate fi utilizată numai conform cu "Condițiile admisibile de lucru" menționate mai jos. Neautorizate modificări în construcția mecanică și electrică, orice alte modificări, utilizare în alte scopuri decât cele descrise în Manualul de Utilizare vor fi considerate ca fiind ilegale și cauzează pierderea imediată a drepturilor la garanție iar declarația de conformitate pierde valabilitatea. Trimmerul nu poate fi utilizat pentru a cosi iarba densă sau umedă. Utilizare neconformă cu destinația sau cu Manualul de utilizare cauzează pierderea imediată a Drepturilor la Garanție.

CONDIȚII DE MUNCĂ PERMISE

S1 – munca continuă

Protejați împotriva umezeli și precipitațiilor. Intervalul de temperatură de încărcare a acumulatorului 10 - 30 ° C. Nu expuneți la o temperatură peste 50 ° C.

5. Date tehnice

Modelul mașini	DED7090
Alimentare [V]	18 d.c.
Tipul de acumulator	Li-Ion
Viteza de rotație n_0 [min-1]	8500
Lățimea de cosire [mm]	300
Emisia zgomotului	
- LwA [dB(A)]	96,07
- LpA [dB(A)]	84,07
- Incertitudine de măsurare q(KwA) (KpA) [dB(A)]	0,47
Nivelul de vibrații pe mâner [m/s ²]	<2,5
Incertitudine de măsurare a vibrațiilor [m/s ²]	1,5
Greutatea (fără acumulator și încărcătoare) [kg]	1,6

Informații privind zgomotul și vibrațiile

Valoarea totală a vibrațiilor a_h și abaterii de măsurare s-a stabilit conform cu standardul EN 50636-2-91 și s-a prezentat în tabel.

Emisia de zgomot s-a stabilit conform cu standardul EN 50636-2-91, valoarea s-a prezentat în tabelul de mai sus.

Zgomotul poate pricinui afectarea auzului, întotdeauna folosiți echipamentul de protecție auditivă!

Valoarea declarată a emisiei de zgomot a fost măsurată conform cu metoda standard și poate fi folosită pentru compararea unui aparat cu altul. Nivelul de emisie a zgomotului menționat mai sus poate fi de asemenea folosit pentru evaluarea inițială a expunerii la zgomot.

Nivelul zgomotului în cursul utilizării reale a unei electrice în funcție de modul de utilizare a uneltelor poate să fie diferit de valoarea declarată. Nivelul de zgomot depinde de tipul de material prelucrat precum și de măsurilor necesare care s-au luat în scopul protecției operatorului. Pentru a evalua exact expunerea în condiții reale de utilizare, trebuie să luați în considerare toate etapele ciclului de operare, care cuprind de asemenea perioadele când aparatul este oprit sau este pornit dar nu este utilizat pentru lucru.

6. Pregătire pentru funcționare

Mașina face parte din linia SAS+ALL, prin urmare, pentru a o folosi, trebuie să se completeze setul, format din mașină, acumulator și încărcător. Utilizarea altor baterii și încărcătoare este interzisă

Toate operațiunile descrise în acest capitol trebuie efectuate cu sursa de alimentare deconectată

Mașina în cutie are demontată apărătoarea firului și un opritor de margine. Acestea trebuie montate înainte de a porni mașina.

Montarea apărătoarei

Elementele de prindere proeminente ale apărătoarei trebuie plasate în găurile corespunzătoare din flanșa carcasei motorului. Apoi înșurubați holșurubul de blocare (Fig. C, 3).

Montarea opritorului de margine

Elementele de prindere proeminente ale opritorului de margine trebuie plasate în găurile corespunzătoare din flanșa carcasei motorului. Apoi înșurubați holșuruburile de montare (Fig. C, 1 și 2).

Reglarea lungimi manetei telescopice

Slăbiți piulița de pe maneta telescopică (fig. A, 4), scoateți maneta până la lungimea dorită și blocați maneta prin strângerea piuliței.

Reglarea unghiului de răscucire a manetei telescopice

Eliberați blocajul prin deplasarea butonului (Fig. A, 10) și selectați una dintre cele trei setări disponibile pe carcasă (0 °, 90 °, 180 °). După efectuarea reglării din nou blocați.

Reglarea unghiului de înclinare ale manetei telescopice

Apăsați butonul de blocare amplasat pe axa de pivot dintre carcasa motorului și maneta telescopică (fig. A, 12) și setați unghiul de înclinare dorit.

Reglarea poziției mânerului suplimentar

În același timp, apăsați cele două butoane amplasate pe părțile opuse ale axului pivotului mânerului suplimentar (fig. A, 3) și reglați mânerul în poziția dorită.

Scoaterea firului din capul de tăiere

Pentru a scoate firul, apăsați butonul situat pe cap (fig. D, 2) și în același timp trageți ușor firul. Fiecare apăsare al butonului permite scoaterea firului cu aproximativ 1 cm. Firul prea lung va fi tăiat cu lamă de scurtare a firului de tăiere amplasat pe apărătoare.

De fiecare dată înainte de a începe lucrul, asigurați-vă că toate elementele mașini, în special apărătoarea firului, sunt bine fixate.

Toate elementele reglabile trebuie să fie setate în funcție de lucrările care vor fi efectuate pentru a asigura poziția ergonomică a operatorului mașinii. Mașina poate fi utilizată în două moduri. Astfel se poate regla diferite înclinări ale capului față de maneta telescopică și unghiul de răscucire a manetei

La cosit reglați elementele reglabile astfel încât unghiul dintre axa motorului și maneta telescopică să fie în jur de 30 °, iar unghiul de răscucire al manetei să fie reglat la 0 ° (Fig. E).

Dacă tăiați marginea gazonului din partea dreaptă a operatorului, reglați elementele reglabile astfel încât unghiul dintre axa motorului și maneta telescopică să fie de 90 °, iar unghiul de răscucire a manetei să fie setat la 90 ° (Fig. F).

Dacă tăiați marginile gazonului din partea stângă a operatorului, reglați elementele reglabile astfel încât unghiul dintre axa motorului și maneta telescopică să fie de aproximativ 60 °, iar unghiul de răscucire a manetei să fie setat la 180 ° (Fig. G).

După finalizarea reglărilor de mai sus reglați lungimea manetei și înclinarea mânerului suplimentar până la poziția care asigură o prindere sigură și o poziție stabilă a operatorului.

Imediat de a pune mașina în funcțiune trebuie să montați acumulatorul prin glisarea acestuia în ghidajul soclului acumulatorului (fig. A, 9). Asigurați-vă că zăvorul localizat pe acumulator blochează poziția acumulatorului.

7. Pornirea aparatului

Înainte de a porni aparatul, este esențial să efectuați acțiunile descrise în capitolul "Pregătirea pentru funcționare".

Pentru a porni mașina, trebuie să îl țineți într-un mod care nu pune în pericol pe operator sau pe cineva din apropiere și asigură rotația liberă a capului de lucru. Ținând cu mâna stângă de mânerul auxiliar (fig. A, 2), cu degetul mare sau degetul arătător a mâinei drepte apăsați butonul de eliberare al blocajului (fig. A, 1) iar cu celelalte degete țineți ferm mânerul principal, apăsând întrerupătorul care este amplasat sub mâner (fig. A, 8). După punerea în funcțiune, efectuați o scurtă încercare de operare fără sarcină, verificând dacă mașina nu se comportă în mod nenatural (vibrații excesive, zgomot perturbator).

8. Utilizarea aparatului

Utilizarea mașini în modul de cosire

Mașina trebuie să fie ținută în același mod ca la pornire, așa cum s-a descris în capitolul 8. Stați drept cu picioarele puțin îndepărtate pentru a vă asigura o poziție stabilă. Capul de tăiere țineți deasupra solului, înclinat față de sol, în așa mod ca suprafața de tăiere să formeze un unghi de 30 ° cu suprafața cosită. Cosirea efectuați deplasând încet mașina din dreapta spre stânga, apoi reveniți la poziția de pornire și deplasați-vă în locul următor. Periodic asigurați-vă că nu sunt resturi în jurul capului de tăiere care ar putea cauza blocarea acesteia. Iarba înaltă trebuie să fie tăiată în etape, adică făcând numărul corespunzător de tăieri de la câteva până la câțiva centimetri, începând de la vârful plantelor. Tunsul precis în locuri greu accesibile trebuie făcut cu ajutorul unui opritor de margine, sprijinându-l perpendicular pe obiectul care trebuie cosit.

Utilizarea mașini în modul de tăiere a marginilor

Mașina trebuie să fie ținută în același mod ca la pornire, așa cum s-a descris în capitolul 8. Stați drept cu picioarele puțin îndepărtate pentru a vă asigura o poziție stabilă. Sprijiniți mașina de sol la marginea opritorului, perpendicular față de sol. Deplasați încet mașina de-a lungul marginii de tăiere.

Tensionarea automată a firului

Trimmer-ul este echipat cu un sistem automat de tensionare a firului. După ce dispozitivul este oprit, firul iese în afară automat la o lungime de aproximativ 1 cm. Un fir prea lung va fi tăiat de cuțitul de scurtare a firului de tăiere, aflat pe carcasă.

Mașina trebuie oprită imediat dacă:

- Trimmerul lovește de un obiect străin - pentru a verifica dacă nu s-a deteriorat

- vor apărea vibrații mai puternice decât în timpul funcționării normale - pentru a stabili cauza.

Nu puneți niciodată deoparte mașina în funcționare.

După oprire, așteptați până când motorul se oprește complet.

9. Verificări și reglaje curente

Toate operațiunile descrise în acest capitol trebuie efectuate cu sursa de alimentare deconectată.

Pentru a asigura siguranța muncii și pentru a prelungi durata de viață a mașini este necesar să efectuați inspecția periodică în condiții de atelier.

Curățare

După fiecare utilizare, mașina trebuie să fie deconectată de la sursa de alimentare și curățată de resturi de plante. Pentru o curățare mai amănunțită, puteți folosi o cârpă ușor umedă, cu adaosul unor agenți de curățare neagresivi. Nu se poate spăla aparatul sub apă curentă (risc de udare).

Când mașina nu este utilizată, depozitați-o cu acumulatorul deconectat într-un loc uscat și ventilat, nu lăsați la îndemâna copiilor. Mașina și alte elemente enumerate în set trebuie să fie transportate în condiții care le protejează împotriva mediului înconjurător adică: umidității, precipitațiilor atmosferice, temperaturi ridicate (peste 50 ° C), presiune care poate provoca daune mecanice și altelor care pot avea un efect negativ asupra mașinii.

Înlocuirea firului de tăiere

Pentru a înlocui firul, puteți cumpăra o nouă bobină completă cu fir vândută separat ca accesoriu (DED70901) sau să înfășurați pe o bobină nedeteriorată un fir nou cu un diametru care nu depășește 1,5 mm.

Demontarea bobinei cu fir

Pe capul de tăiere apăsați închizătoarele (fig. D, 1) și scoateți obturatorul capului. Dedesubt este amplasată bobina de fir care trebuie scoasă.

Înfășurarea firului

Scoateți restul vechiului fir de pe bobină, introduceți capătul firului în gaură de fixare astfel încât după îndoirea acestuia la 180 °, să îl înfășurați în direcția indicată de săgețile de pe bobină (Fig. B). Firul înfășurați fără de a se încurca până când bobina va fi plină, apoi tăiați-l. Pentru a preveni desfășurarea firului capătul firului fixați în creștătura din gulerul bobinei.

Montarea bobinei cu fir pe capul de tăiat

Fragmentul firului trebuie împletit prin orificiul pentru fir din carcasa capului, apoi fixați bobina în cap, în așa mod ca săgețile de indicare a direcției de înfășurare să fie vizibile, iar dinții de sub bobină să coluceze corect cu mecanismul capului. După ce vă asigurați că bobina a fost introdusă corect, montați obturatorul prin apăsarea acestuia în carcasa capului.

Înlocuire capului de tăiat

Apăsați închizătoarele de pe capul de tăiere (fig. D, 1) și scoateți obturatorul capului. În partea inferioară, în mijloc se află un holșurub, care trebuie deșurubat, cu cealaltă mână țineți capul de tăiere. Noul cap înșurubați în același loc (dacă nu este deteriorat) cu un nou holșurub de montare și fixați obturatorul pe cap.

Este inacceptabil să înlocuiți unitățile de tăiere nemetalice cu unități de tăiere metalice!

10. Piese de schimb și accesorii

Unealta electrică din linia SAS+ALL poate fi echipată în fiecare acumulator și încărcător din linia SAS+ALL. În scopul alegerii unui acumulator și a unei încărcătoare adecvate Vă recomandăm să faceți cunoștință de oferta Dedra Exim de pe pagina www.dedra.pl.

În plus în ofertă este disponibilă:

DED70901 – bobina cu fir

La comanda pieselor de schimb și accesorilor Vă rugăm să Vă contactați cu service-ul Dedra-Exim. Datele de contact sunt pe pagina 1 al manualului.

La comanda pieselor de schimb Vă rugăm să indicați numărul de LOT de pe plăcuța cu date tehnice precum și numărul componente de pe schemă.

În perioada de garanție reparațiile sunt efectuate în condițiile descrise în certificatul de garanție. Vă rugăm să aduceți produsul reclamat la locul de achiziționare (vanzătorul este obligat să primească produsul reclamat), sau să-l trimiteți la Service-ul central Dedraexim ori la service-ul cel mai apropiat de locul achiziției (vezi pagina service-ilor pe pagina www.dedra.pl). Vă rugăm să atașați certificatul completat de garanție. După perioada de garanție repararea efectuată service-ul central. Produsul deteriorat se va trimite la service (costurile de trimitere acoperă utilizatorul).

11. Rezolvarea problemelor

Înainte de a încerca să rezolvați singur problemele, deconectați mașina de la sursa de alimentare

Problemă	Cauza	Rezolvare
Mașina nu pornește	Acumulatorul este incorect fixat	Fixați corect acumulatorul
	Acumulatorul este descărcat	Încărcați acumulatorul
	Acumulatorul este deteriorat	Înlocuiți acumulatorul cu unul bun
	Întreprătorul sau motorul deteriorat	Trimiteți la service în scopul efectuării reparației
Mașina lucrează greu	Resturi de plante rămase	Îndepărtați resturile de plante rămase în jurul capului
Scăderea eficacității de tăiere	Prea scurt fir de tăiat	Scoateți firul pe o lungime corespunzătoare

Firul nu iese	Firul s-a încurcat pe bobină	Scoateți bobina, desfășurați firul și înfășurați corect
	Lipsa firului pe bobină	Înlocuiți bobina cu una completă sau înfășurați firul pe bobină
Vibrații prea puternice ale mașinii	Resturi de plante rămase	Îndepărtați resturile de plante
	Capul de tăiere deteriorat	Înlocuiți capul de tăiat
Mașina se încălzește	Astupați orificiile ventilației	Curățați orificiile de ventilație

12. Dotarea completă a mașini

1. Trimmer – 1 bucată, 2. Apărătoarea capului de lucru – 1 bucată, 3. Opritor de margină – 1 bucată, 4. Holșuruburi – 1 set.

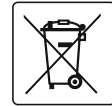

13. Informația pentru utilizatori privind eliminarea utilajelor uzate

(se referă la gospodăria de casă)

Simbolul prezentat, aplicat pe produse sau în documentația anexată, vă informează că acest tip de produse electrice sau electronice, care s-au defectat, nu trebuie aruncat la gunoi împreună cu deșeurile obișnuite. Procedura corectă în caz de utilizare, reciclare sau recuperare a subsansamblelor constă în predarea dispozitivului la centrul specializat de colectare, unde va fi recepționat gratuit. Informațiile despre locuri de colectare a utilajelor uzate, vor fi furnizate de autoritățile locale de ex. pe site-urile web acestora.

Utilizarea corectă a dispozitivului va permite păstrarea unor elemente valoroase și evitarea unui impact negativ asupra sănătății și mediului, care pot fi periclitare din cauza procedurilor necorespunzătoare de eliminare a deșeurilor.

Utilizatorii din țările membre Uniunii Europene

Dacă doriți să scăpați de dispozitive electrice sau electronice, vă rugăm să contactați cel mai apropiat centru de vânzare sau furnizorul, pentru informații suplimentare.

Eliminarea deșeurilor în țările din afara Uniunii Europene

Acest simbol se referă numai la țările membre ale Uniunii Europene. Dacă doriți să eliminați produsul respectiv, vă rugăm să contactați autoritățile locale sau vânzătorul pentru a obține informațiile despre modul corect de procedură.



Certificat de garanție

Pentru

Nr. de catalog:

Număr de lot:
(denumit în continuare Produs)

Data de cumpărare a produsului:

Ștampila vânzătorului:

Data și semnătura vânzătorului:

Declarația Utilizatorului:

Confirm, că am fost informat în ceea ce privește condițiile de garanție și efectele nerespectării orientărilor cuprinse în manualul de utilizare și în Certificatul de garanție. Condițiile prezentei garanții îmi sunt cunoscute ce afirm cu semnătura mea de mână:

.....
Data și locul

.....
semnătura Utilizatorului

I. Responsabilitatea pentru produs:

1. **Garant** - DEDRA EXIM sp. z o.o. cu sediul în Pruszkow, adresa: ul. 3 Maja 8, 05-800 Pruszków, KRS 0000062517, Sąd Rejonowy dla m.st. Warszawy w Warszawie, XIV Wydział Gospodarczy Krajowego Rejestru Sądowego, [Judecătoria Raională pentru o.c. Varșovia în Varșovia, Departamentul al XIV-a Economic al Registrului Național Juridic] NIP [CIF] 527-020-49-33, Kapitał zakładowy [capital social]: 100 980.00 zł.

2. în condițiile menționate în prezentul Certificat de garanție Garantul acordă garanție la produsul derivat din distribuția Garantului.

3. Responsabilitatea cu titlu de garanție cuprinde numai defectele care sau ivit din cauze datorate Produsului în momentul livrării acestuia Utilizatorului.

4. Cu titlu de garanție, Utilizatorul, obține dreptul la repararea gratis a Produsului, dacă defecțiunea s-a ivit în perioada de garanție. Modul de reparare a Produsului (metoda de executare a reparației) depinde de decizia Garantului. Dacă Garantul constată că Produsul nu poate fi reparat, Garantul își rezervă dreptul de a schimba piesa defectă sau total Produsul cu altul fără defecte sau de a micșora prețul Produsului ori de a se retrage de la Contract.

5. Față de Utilizatorul, care conform cu legea din data de 23 aprilie 1964 din Codul Civil, nu este un consumator, răspunderea Garantului pentru dauna rezultată din prezenta garanție și/ sau în legătură cu încheierea și executarea acesteia, indiferent de dreptul legal, este limitată maxim până la valoarea Produsului defect.

II. Perioada de garanție:

Componentele Produsului acoperite de garanție	Durata de protecție a garanției
---	---------------------------------

DED7090	24 luni, de la data cumpărării Produsului, înscrisă în prezentul Certificat de garanție
Apărătoarea firului, firului, Opritor de margină, Capul de tăiere.	Componente neacoperite de garanție

III. Condițiile de utilizare a garanției:

1. Prezentarea de către Utilizator a Certificatului completat de garanție a Produsului și dovedirea împrejurărilor de cumpărare a Produsului de ex. prin prezentarea chitanței, facturii, etc. Pentru a efectua în mod eficient reclamația, se recomandă că Utilizatorul să trimită împreună cu Produsul reclamat, toate componentele menționate la "Completarea" Produsului în manualul de utilizare.
2. Respectarea de către Utilizator a recomandărilor din Manualul de utilizare și din Certificatul de garanție.
3. Garanția acoperă numai teritoriul Republicii Polone și UE.

IV. Garanția nu acoperă defecțiunile Produsului apărute în special din cauza:

1. Nerespectării de către Utilizator a condițiilor indicate în Manualul de utilizare, în special în domeniul de utilizare, întreținere și curățare corectă.
2. Utilizarea de către Utilizator a unor produse de curățare sau substanțe de conservare care sunt neadecvate cu Manualul de utilizare;
3. Depozitare necorespunzătoare și transportul necorespunzător al Produsului de către Utilizator;
4. Modificări și/sau reconstrucții arbitrare a Produsului de către Utilizator;
5. Utilizarea în Produs de către Utilizator a unor materiale consumabile neconforme cu manualul de utilizare.

Utilizatorul care conform nu legea din data de 23 aprilie 1964 din Codul Civil nu este un consumator, pierde garanția pentru Produsul, în care:

1. numerele de serie, marcarea datelor și plăcuțele cu datele tehnice au fost îndepărtate de către Utilizator.
 2. sigiliile existente au fost deteriorate de Utilizator sau au urme rămase din manipularea de către utilizator la acestea.
- Atenție!** Operațiile legate cu utilizarea de fiecare zi, descrise în manualul de utilizare, Utilizatorul execută singur pe costul său.

V. Procedura de reclamație:

1. Dacă se constată că Produsul nu funcționează corect, Înainte de a depune reclamația trebuie să vă asigurați dacă toate operațiunile descrise în manualul de utilizare au fost executate corect.
2. Sesizați imediat reclamația, cel mai bine în termen de 7 zile de la data la care ați observat defectul produsului. Utilizatorul care conform cu legea din data de 23 aprilie 1964 din Codul Civil nu este un consumator, pierde garanția pentru Produs dacă reclamația nu depune în termen de până de 7 zile.
3. Sesizarea reclamației se face de ex. la punctul de cumpărare a Produsului, la service-ul de garanție sau se poate trimite în scris pe adresa: DEDRA EXIM sp. z o.o., ul. 3 Maja 8, 05-800 Pruszków.
4. Utilizatorul poate să depună reclamația prin formularul accesibil pe pagina de internet www.dedra.pl. ("Formular pentru sesizarea reclamației cu titlu de garanție").
5. Adresele service-urilor de garanție din fiecare stat sunt accesibile pe pagina www.dedra.pl. Dacă service-ul lipsește în statul adecvat, trimiteți sesizările de reclamație cu titlu de garanție pe adresa: DEDRA EXIM sp. z o.o. ul. 3 Maja 8, 05-800 Pruszków (Polonia).
6. Luând în considerare siguranța Utilizatorului se interzice utilizarea Produsului defect.
7. Atenție!!! Utilizarea Produsului defect este periculos pentru sănătatea și viața Utilizatorului.
8. Executarea obligațiilor rezultate din garanție va avea loc în termen de 14 zile lucrătoare, calculate de la data furnizării de către Utilizator a Produsului reclamat.
9. Înainte de furnizare a Produsului reclamat se recomandă curățirea acestuia. Se recomandă de a se asigura bine Produsul împotriva distrugerii în timpul transportului (se recomandă să trimiteți produsul reclamat în ambalajul original). Perioada de garanție va fi prelungită cu durata în care, din cauza defectului Produsului acoperit de garanție Utilizatorul nu l-a putut să-l utilizeze,
10. Garanția nu oprește, nu limitează nu suspendează drepturile Utilizatorului rezultate din dispozițiile privind garanția pentru vicle produsului vândut.

DE

Inhaltsverzeichnis

1. Fotos und Zeichnungen
2. Beschreibung des Gerätes
3. Bestimmung des Gerätes
4. Benutzungsbeschränkung
5. Technische Daten
6. Vorbereitung zur Arbeit
7. Einschalten des Gerätes
8. Benutzung des Gerätes
9. Laufende Bedientätigkeiten
10. Ersatzteile und Zubehör
11. Eigenständiges Beseitigen der Störungen
12. Lieferumfang des Gerätes
13. Benutzerinformation über die Entsorgung von elektrischen und elektronischen Geräten
14. Garantiekarte

Übersetzung der Originalbedienungsanleitung

Die Übereinstimmungsbescheinigung wurde der Bedienungsanleitung als gesondertes Dokument beigefügt. Bei Fehlen der Übereinstimmungsbescheinigung muss man sich mit der Firma Dedra Exim Sp. z o.o. in Verbindung setzen
Allgemeine Sicherheitsbedingungen wurden der Bedienungsanleitung als gesonderte Broschüre beigefügt.



WARNUNG. Alle mit versehenen Warnungen und alle Hinweise **gründlich lesen.** Bei Nichtbeachten der folgenden Warnungen und Sicherheitshinweise kann es zum elektrischen Schlag, einem Brand oder ernsthaften Verletzungen kommen.
Alle Warnungen und Hinweise für den künftigen Gebrauch aufbewahren.

2. Beschreibung des Gerätes

Zeichnung A: 1. Druckknopf der Schalterblockade, 2. Hilfsgriff, 3. Hilfsgriffneigungsverstellung, 4. Mutter für die Blockade der Stiellänge 5. Motorgehäuse, 6. Kantenbegrenzer, 7. Hauptgriff, 8. Einschalter, 9. Akkumulator-Sitz, 10. Einstellung der Stielschraubverbindung, 11. Stiel, 12. Stielneigungsverstellung, 13. Abdeckung des Schneidefadens, 14. Trennkopf.

3. Bestimmung des Gerätes

Das Gerät ist zum Ausschneiden von Gras und ähnlichen weichen Gewächsen an schwer zugänglichen Stellen, d.h. um die Bäume herum, unter Sträuchern, auf Anhöhen, oder in der Nähe von Mauern, bestimmt. Der entsprechend eingestellte Rasentrimmer kann auch zum Zuschneiden von Rasenkanten benutzt werden.

Die Benutzung des Gerätes ist bei Renovierungs- und Bauarbeiten, in den Reparaturwerkstätten, bei Hobbyarbeiten unter gleichzeitiger Beachtung der Benutzungs- und zulässigen Arbeitsbedingungen, die in der Bedienungsanleitung enthalten sind, zugelassen.

4. Benutzungsbeschränkungen

Das Gerät darf nur in Übereinstimmung mit den nachstehend aufgeführten „Zulässigen Arbeitsbedingungen“ benutzt werden. Eigenständige Änderungen im mechanischen und elektrischen Bau, jegliche Modifikationen, Bedientätigkeiten, die in der Bedienungsanleitung nicht beschrieben sind, werden als rechtswidrig behandelt und ziehen den sofortigen Verlust der Garantierechte nach sich und die Übereinstimmungsbescheinigung verliert ihre Gültigkeit. Der Rasentrimmer darf nicht zum Mähen von einem sehr dichten und nassen Gras benutzt werden. Eine bestimmungswidrige bzw. eine bedienungsanleitungswidrige Benutzung des Gerätes zieht den sofortigen Verlust der Garantierechte nach sich.

ZULÄSSIGE ARBEITSBEDINGUNGEN

S1 Dauerbetrieb

Vor Feuchtigkeit und atmosphärischen Niederschlägen schützen. Der Temperaturbereich für das Aufladen der Akkumulatoren liegt zwischen 10 - 30°C. De Akkumulator nicht den Temperaturen über 45°C aussetzen.

5. Technische Daten

Modell des Gerätes	DED7090
Stromversorgung [V]	18 d.c.
Art des Akkumulators	Li-Ion
Umlaufgeschwindigkeit n_0 [min ⁻¹]	8500
Schnittbreite [mm]	300
Lärmemission	
- L _{WA} [dB(A)]	96,07
- L _{pA} [dB(A)]	84,07
- Meßunsicherheit (K _{WA}) (K _{pA}) [dB(A)]	0,47
Schwingungspegel am Griff [m/s ²]	<2,5
Schwingungsmeßunsicherheit [m/s ²]	1,5
Masse (ohne Akkumulator und Ladegerät) [kg]	1,6

Information bezüglich des Lärms und Schwingungen.

Kombinierter Wert der Schwingungen a_h sowie Messunsicherheit wurden in Übereinstimmung mit der Norm EN 50636-2-91 bestimmt und sind in der Tabelle angegeben.

Die Lärmemission wurde in Übereinstimmung mit der Norm EN 50636-2-91 bestimmt, die Werte sind in der vorstehenden Tabelle angegeben.

Der Lärm kann zu Gehörschädigungen führen, daher muss man immer bei der Arbeit Gehörschutzmittel verwenden!

Der deklarierte Wert der Lärmemission wurde in Übereinstimmung mit einer Standarduntersuchungsmethode ermittelt und kann für Vergleich eines Gerätes mit einem anderen verwendet werden. Der oben angegebene Lärmpegel kann auch bei der Eingangsbeurteilung der Lärmexposition verwendet werden.

Der Lärmpegel bei der tatsächlichen Benutzung des Elektrowerkzeuges kann sich von den deklarierten Werten in Abhängigkeit von der Verwendungsart der benutzten Arbeitswerkzeuge, insbesondere von dem bearbeiteten Gegenstand sowie von der Notwendigkeit, die Schutzmittel für den Bediener zu bestimmen, unterscheiden. Um die genaue Exposition unter tatsächlichen Arbeitsbedingungen feststellen zu können, muss man alle Teile des Arbeitszyklus berücksichtigen, auch die Zeiträume, in denen das Gerät ausgeschaltet oder eingeschaltet ist aber es wird damit nicht gearbeitet.

6. Vorbereitung zur Arbeit

Das Gerät gehört zu der SAS+ALL Linie, deswegen muss man, um es benutzen zu können, einen Satz kompletieren, der sich aus dem Gerät, Akkumulatir und Ladegerät zusammensetzt. Die Anwendung von anderen Akkumulatoren und anderen Ladegeräten ist verboten.

Alle in diesem Abschnitt beschriebenen Tätigkeiten sind bei abgetrennter Stromversorgungsquelle durchzuführen.

Das Gerät wird im Karton mit demontierter Abdeckung des Fadens und dem demontierten Kantenbegrenzer aufbewahrt. Sie sind unbedingt vor der Inangangsetzung des Gerätes zu montieren.

Montage der Abdeckung

Alle hervorstehenden Montageelemente der Abdeckung sind in den ihnen entsprechenden Öffnungen im Flansch des Motorgehäuses einzusetzen. Dann muss man die Sicherungsschraube einschrauben (Zeichnung C, 3).

Montage des Kantenbegrenzers

Alle hervorstehenden Montageelemente des Kantenbegrenzers sind in den ihnen entsprechenden Öffnungen im Flansch des Motorgehäuses einzusetzen. Dann muss man die Montageschrauben einschrauben (Zeichnung C, 1 und 2).

Einstellung der Teleskopstiellänge

Es ist die sich am Teleskopstiel befindliche Mutter (Zeichnung A, 4) zu lösen, den Stiel auf die gewünschte Länge hinausschieben und der Stiel durch das Anziehen der Mutter zu blockieren.

Drehwinkelverstellung des Teleskopstiels

Die Blockade ist durch das Verschieben des Druckknopfes zu lösen (Zeichnung A, 10) und eine der zugänglichen, auf dem Gehäuse beschriebenen Einstellungen (0°, 90°, 180°) zu wählen. Nach dem Verstellen wieder Blockade aktivieren.

Teleskopstielneigungsverstellung

Es ist der Druckknopf der Blockade, der sich auf der Gelenkachse zwischen dem Motorgehäuse und dem Teleskopstiel befindet (Zeichnung A, 12) einzudrücken und der gewünschte Neigungswinkel einzustellen.

Hilfsgriffverstellung

Es sind auf einmal zwei Druckknöpfe, die sich auf den gegenüberliegenden Seiten der Hilfsgriffgelenkachse befinden, (Zeichnung A, 3) einzudrücken und der Griff in die gewünschte Position zu verstellen.

Hinausschieben des Fadens aus dem Schneidekopf

Um den Faden hinauszuschieben, muss man den sich am Kopf befindlichen Druckknopf (Zeichnung D, 2) drücken und gleichzeitig sanft den Faden ziehen. Jedes Drücken des Knopfdruckes ermöglicht das Hinausziehen des Fadens um ca. 1 cm. Ein zu langer Faden wird durch das sich an der Abdeckung befindliche Messer zur Verkürzung des Fadens abgeschnitten.

Jedesmalig vor Beginn der Arbeit muss man sich vergewissern, dass alle Elemente des Gerätes, und insbesondere die Abdeckung des Fadens stabil befestigt sind.

Alle einstellbaren Elemente sind in Abhängigkeit von der ausgeführten Arbeit so einzustellen, dass eine ergonomische Körperhaltung des Gerätebedieners gesichert ist. Das Gerät kann auf zweierlei Art und Weise benutzt werden. Damit ist die Anwendung von zwei verschiedenen Neigungsstellungen des Kopfes gegenüber dem Teleskopstiel und Stielverschraubungswinkels verbunden.

Beim Rasenmähen muss man die einstellbaren Elemente so einstellen, dass der Winkel zwischen der Motorachse und dem Teleskopstiel ca. 30° beträgt, und der Stielverschraubungswinkel auf 0° (Zeichnung E) eingestellt ist.

Beim Trimmen der Rasenkante auf der rechten Seite des Bedieners muss man die einstellbaren Elemente so einstellen, dass der Winkel zwischen der Motorachse und dem Teleskopstiel 90° beträgt, und der Stieldrehwinkel auf 90° (Zeichnung F) eingestellt ist.

Beim Trimmen der Rasenkante auf der linken Seite des Bedieners muss man die einstellbaren Elemente so einstellen, dass der Winkel zwischen der Motorachse und dem Teleskopstiel um 60° beträgt, und der Stieldrehwinkel auf 180° (Zeichnung G) eingestellt ist.

Nach der Vornahme von den vorgenannten Einstellungen muss man die Stiellänge sowie Hilfsgriffneigung zu einer Position verstellen, die einen sicheren Griff und eine stabile Körperhaltung des Bedieners gewährleistet.

Direkt vor der Ingangsetzung des Gerätes muss man den Akkumulator einsetzen, indem er in die Führungsschiene des Akkumulatorsitzes hineingeschoben (Zeichnung A, 9) wird. Man muss sich vergewissern, dass der sich am Akkumulator befindliche Schnäpper seine Position blockiert.

7. Einschalten des Gerätes

Vor der Ingangsetzung des Gerätes muss man unbedingt Tätigkeiten ausführen, die im Abschnitt „Vorbereitung zur Arbeit“ beschrieben sind.

Um das Gerät in Gang zu setzen, muss es so gehalten werden, dass keine Gefahr von ihm weder für den Bediener noch niemanden in der Nähe des Gerätes ausgeht, und eine freie Arbeitskopfdrehung gewährleistet ist. Mit der linken Hand am Hilfsgriff haltend (Zeichnung A, 2), ist mit dem Daumen oder Zeigefinger der rechten Hand der Druckknopf zum Lösen der Schalterblockade (Zeichnung A, 1) einzudrücken, mit den restlichen Fingern ist der Hauptgriff (Zeichnung A, 7) festzuhalten, so dass der sich darunter befindliche Einschalter (Zeichnung A, 8) eingedrückt wird. Nach der Ingangsetzung muss ein kurzer Arbeitstest ohne Belastung gemacht werden, ob das Gerät sich nicht unnatürlich verhält (übernormative Schwingungen, beunruhigender Lärm).

8. Benutzung des Gerätes

Benutzung des Gerätes im Arbeitsmodus Mähen

Das Gerät ist genauso zu halten wie bei seiner Ingangsetzung, was im Abschnitt 8 beschrieben ist. Man muss gerade in leichter Grätsche stehen, um sich eine stabile Körperhaltung zu sichern. Der Schneidekopf ist dicht über den Boden zu halten, wobei er im Verhältnis zum Boden so geneigt ist, dass die Schnittfläche mit der gemähten Fläche einen Winkel von 30° bildet. Beim Mähen ist das Gerät langsam von rechts nach links zu verschieben, dann kommt man in die Ausgangsposition zurück und man verschiebt sich zu der nächsten zu mähenden Stelle. Ab und zu muss man sich vergewissern, dass sich um den Schneidekopf herum keine Abfälle ablagern, die zur Blockade des Trimmers führen könnten. Ein hohes Gras ist etappenweise zu mähen, d.h. durch das Ausführen von entsprechender Anzahl der ein paar bis einige Zentimeter langen Schnitte, wobei bei den Pflanzenspitzen zu beginnen ist. Präzises Mähen an schwer zugänglichen Stellen ist unter Verwendung des Kantenbegrenzers auszuführen, und dabei ist er senkrecht auf dem getrimmten Objekt aufzustützen.

Benutzung des Gerätes im Arbeitsmodus Kantentrimmen

Das Gerät ist so zu halten wie bei seiner Ingangsetzung, was im Abschnitt 8 beschrieben ist. Grade in einer leichten Grätsche stehen, um sich eine stabile Körperhaltung zu sichern. Das Gerät mit dem Kantenbegrenzer auf den Boden senkrecht dazu stützen. Das Gerät der zu trimmenden Kante entlang verschieben.

Automatische Spannung der Trimmerschnur

Der Rasentrimmer ist mit einem automatischen Spannsystem der Trimmerschnur ausgestattet. Die Schnur wird automatisch um ca. 1 cm verlängert, soweit das Gerät ausgeschaltet wird. Ist es zu lang, wird die Trimmerschnur durch den Trimmerschnurverkürzer an der Abdeckung abgeschnitten.

Die Arbeit mit dem Gerät ist sofort zu unterbrechen, wenn:

- Der Rasentrimmer gegen einen Fremdkörper stößt – um zu prüfen, ob es keine Beschädigungen gibt.
- Stärkere Schwingungen auftreten als bei normaler Arbeit – um die Ursache festzustellen.

Man darf nie ein arbeitendes Gerät zurücklegen. Nach dem Ausschalten muss man abwarten, bis der Motor vollständig zum Stehen gekommen ist.

9. Laufende Bedientätigkeiten

Alle in diesem Abschnitt beschriebenen Tätigkeiten sind bei abgetrennter Stromversorgungsquelle durchzuführen.

Um die Arbeitssicherheit zu gewährleisten und die Lebensdauer des Gerätes zu verlängern, muss man regelmäßig Inspektionsarbeiten unter Werkstattbedingungen durchführen.

Reinigen

Nach jedem Gebrauch ist das Gerät von der Stromversorgungsquelle zu trennen und von anhaftenden Pflanzenrückständen zu reinigen. Zum genaueren Reinigen kann man ein feuchtes Tuch mit eventueller Zugabe von nicht aggressiven Reinigungsmitteln verwenden. Man darf nicht das Gerät unter laufendem Wasser waschen (Überflutungsrisiko).

Aufbewahrung und Transport

Wenn das Gerät nicht benutzt wird, ist es mit abgetrennten Akkumulator, außerhalb der Reichweite von Kindern, an einem trockenen und durchgelüfteten Ort aufzubewahren. Das Gerät und alle im Lieferumfang genannten Elemente sind so zu transportieren, dass sie den genannten schädlichen Umgebungseinflüssen nicht ausgesetzt sind: Feuchte, atmosphärische Niederschläge, hohe Temperatur (über 45°C), Druck, durch den mechanische Beschädigungen und sonstige Beschädigungen entstehen können, die sich negativ auf das Gerät auswirken könnten.

Austausch des Schneidfadens

Um den Faden auszutauschen, kann man eine volle Spule kaufen, die als gesondertes Zubehör (DED70901) verkauft wird oder auf eine nicht beschädigte Spule einen neuen Faden mit einem Durchmesser von nicht mehr als 1,5 mm einwickeln.

Demontage der Fadenspule

Am Schneidekopf sind die Schnäpper einzudrücken (Zeichnung D, 1) und die Kopfblende abzunehmen. Darunter befindet sich die Fadenspule, die man herausnehmen muss.

Einwickeln des Fadens

Von der Spule sind die Reste des alten Fadens zu entfernen, in die Befestigungsöffnung ist das Fadenende so einzuschieben, dass er, nachdem er um 180° eingeknickt war, in die durch die auf der Spule befindlichen Pfeile gekennzeichnete Richtung (Zeichnung B) eingewickelt werden kann. Der Faden ist so lange ohne Verwicklungen einzuwickeln, bis die Spule voll ist und anschließend ist er durchzuschneiden. Um das Abwickeln des Fadens zu verhindern, kann man sein Endstück in der Kerbe am Spulenflansch einhaken.

Montage einer Spule mit Faden im Schneidekopf

Ein Fadenfragment ist durch die Fadenöffnung im Schneidekopfgehäuse durchzuführen, dann die Spule im Kopf so einzusetzen, dass die Pfeile sichtbar sind, die die Einwicklungsrichtung anzeigen, und die Zähne unter der Spule richtig mit dem Kopfmechanismus zusammenarbeiten. Nachdem man sich vergewissert hat, dass die Spule richtig eingelegt wurde, muss man die Blende befestigen, indem man sie in das Kopfgehäuse eindrückt.

Austausch des Schneidekopfes

Auf dem Schneidekopf sind die Schnäpper einzudrücken (Zeichnung D, 1) und die Kopfblende herunterzuziehen. Darunter befindet sich in der Mitte eine Schraube, die mit der anderen Hand abzuschrauben ist. Dabei muss man den Schneidekopf mit der anderen Hand halten. Der neue Kopf ist mit derselben Schraube anzuschrauben (sofern sie nicht beschädigt ist) oder mit einer neuen Montageschraube, anschließend ist die Kopfblende zu montieren.

Es ist nicht zulässig Schneideelemente aus Kunststoff mit Schneideelementen aus Metall zu ersetzen!

10. Ersatzteile und Zubehör

Das Gerät aus der SAS+ALL Linie kann mit jedem Akkumulator und Ladegerät der SAS+ALL Linie ausgestattet werden. Um den richtigen Akkumulator und das richtige Ladegerät anzupassen, empfehlen wir Ihnen, sich mit dem Angebot von Dedra Exim auf der Internetseite www.dedra.pl bekannt zu machen.

Zusätzlich ist im Angebot zugänglich:

- DED70901 – Spule mit dem Faden

Um die Ersatzteile und das Zubehör zu kaufen, muss man sich mit dem Service von Dedra Exim in Verbindung setzen. Die Kontaktdaten finden Sie auf der 1. Seite der Bedienungsanleitung.

Bei der Bestellung der Ersatzteile bitten wir die Nummer der Serie bekannt zu geben, die auf dem Typenschild angebracht ist, sowie die Teilnummer aus der Zusammenstellungszeichnung.

In der Garantiezeit werden Reparaturen nach den in der Garantiekarte angegebenen Grundsätzen durchgeführt. Das reklamierte Produkt bitten wir dort zur Reparatur abzugeben, wo Sie es gekauft haben (der Verkäufer ist verpflichtet, das reklamierte Produkt entgegenzunehmen), an den Service von Dedra Exim oder an den dem Wohnort am nächsten befindlichen Service zu übersenden (Liste der Servicestellen ist auf der Internetseite www.dedra.pl zu finden). Wir bitten höflich, die ausgefüllte Garantie beizufügen. Nach Ablauf der Garantiezeit werden Reparaturen durch den Zentralservice ausgeführt. Das beschädigte Produkt bitten wir an den Service zu übersenden, (die Versandkosten trägt der Benutzer).

Ich bestätige, dass ich über die Bedingungen der Garantie sowie Folgen der Nichtbeachtung von den in der Bedienungsanleitung und Garantiekarte enthaltenen Anweisungen informiert wurde. Die Bedingungen dieser Garantie sind mir bekannt, was ich mit meiner eigenhändigen Unterschrift bestätige:

..... Datum und Ort
 Unterschrift des Käufers

11. Selbständiges Beseitigen der Störungen

Vor Beginn des selbständigen Beseitigens von Störungen ist das Gerät von der Stromversorgungsquelle zu trennen.

Problem	Ursache	Lösung
Das Gerät schaltet sich nicht ein	Der Akkumulator ist nicht richtig befestigt	Den Akkumulator richtig befestigen
	Der Akkumulator ist leer	Den Akkumulator aufladen
	Der Akkumulator ist beschädigt	Den Akkumulator gegen einen leistungsfähigen austauschen
	Der Einschalter oder der Motor sind beschädigt	An den Service zwecks Durchführung der Reparatur übergeben
Das Gerät arbeitet mit Not	Anhaftende Pflanzenrückstände	Die Pflanzenrückstände von dem Schneidekopf entfernen
Sinkende Schneidekapazität	Ein zu kurzer Faden	Den Faden auf entsprechende Länge hinauschieben
Der Faden schiebt sich nicht heraus	Der Faden auf der Spule ist verwickelt	Die Spule herauschieben, den Faden abwickeln und neu einwickeln
	Kein Faden auf der Spule	Die Spule gegen eine volle auswechseln oder den Faden auf die Spule einwickeln
Übermäßige Schwingungen des Gerätes	Anhaftende Pflanzenrückstände	Die anhaftenden Pflanzenrückstände entfernen
	Beschädigter Schneidekopf	Den Schneidekopf austauschen
Das Gerät überhitzt sich	Verstopfte Lüftungsöffnungen	Lüftungsöffnungen sauber machen

I. Haftung für das Produkt:

- Garant - DEDRA EXIM sp. z o.o. mit Sitz in Pruszków, Adresse: ul. 3 Maja 8, 05-800 Pruszków, Reg.-Nr. KRS 0000062517, Amtsgericht für Warschau, XIV Wirtschaftsabteilung des Nationalen Gerichtsregisters, Steuernummer 527-020-49-33, Stammkapital: 100 980.00 zł.
- Zu den in dieser Garantiekarte bestimmten Bedingungen erteilt der Garant hiermit Garantie für das Produkt, das vom Vertrieb des Garants stammt.
- Die Garantiehaftung umfasst nur Mängel, deren Entstehung auf die im Produkt zum Zeitpunkt seiner Aushändigung dem Benutzer enthaltenen Fehler zurückzuführen ist.
- Im Rahmen der Garantie gewinnt der Benutzer das Recht zur kostenlosen Reparatur des Produkts, soweit der Mangel innerhalb der Garantiezeit offenbart wurde. Die Art und Weise, auf die das Produkt repariert wird (Methode der Reparatur) wird vom Garanten bestimmt. Falls der Garant feststellt, dass die Reparatur nicht möglich ist, behält sich der Garant das Recht vor, das mangelhafte Element oder das ganze Produkt gegen ein freies von Mängeln zu tauschen, den Preis des Produkts zu mindern oder vom Vertrag abzutreten.
- Gegenüber einem Benutzer, der kein Verbraucher im Sinne des Gesetzes vom 23. April 1964 Zivilgesetzbuch ist, ist die Schadensersatzhaftung des Garanten für die sich aus dieser Garantie ergebenden und/oder im Zusammenhang mit ihrer Erteilung und Ausübung stehenden Schäden, ohne Rücksicht auf den Rechtstitel, maximal auf den Wert des mangelhaften Produkts begrenzt.

II. Garantiezeit:

Elemente des Produkts, die mit der Garantie umfasst sind	Dauer des Garantieschutzes
DED7090	24 Monate ab dem Kaufdatum des Produkts das auf dieser Garantiekarte angegeben ist
Kantenbegrenzer, Fadenabdeckung, Faden, Trennkopf.	Elemente, die nicht mit der Garantie umfasst sind.

12. Lieferumfang des Gerätes

- Rasentrimmer – 1 Stück, 2. Abdeckung des Arbeitskopfes – 1 Stück, 3. Kantenbegrenzer – 1 Stück, 4. Montageschrauben – 1 Set.



13. Nutzerinformationen über die Abgabe von gebrauchten elektro- und elektronik-altgeräten

(betrifft Haushalte)

Das hier abgebildete Symbol auf Produkten oder auf der beigefügten Dokumentation informiert, dass man gebrauchte Elektro- und Elektronik-Altgeräte nicht mit dem Haushaltsmüll wegwerfen darf. Das richtige Verhalten im Falle von Beseitigung, erneuter Benutzung oder Recycling von Unterbauelementen besteht in der Übergabe von gebrauchten Elektro- und Elektronik-Altgeräten an Fachabnahmepunkte, wo sie kostenlos abgenommen werden. Informationen über die Fachabnahmepunkte bekommen Sie bei der lokalen Behörde.

Die richtige Verwertung der Geräte erlaubt wichtige Rohstoffe zu behalten und die negative Einwirkung auf die Gesundheit und die Umwelt zu vermeiden. Die unsachgemäße Verwertung wird mit Strafen laut den entsprechenden Lokalvorschriften bestraft.

Nutzer in den EU-Ländern

Wenn Sie die Elektro- und Elektronische Geräte abgeben möchten, melden Sie sich bitte einem nächst gelegenen Verkaufspunkt oder bei dem Lieferanten, der Ihnen weitere Informationen erteilt.

Das Entsorgen von Abfällen in Ländern außerhalb der EU

Dieses Symbol betrifft nur EU-Länder.

Wenn Sie die Elektro- und Elektronische Geräte abgeben möchten, melden Sie sich bitte einem nächst gelegenen Verkaufspunkt oder bei dem Lieferanten, der Ihnen weitere Informationen erteilt.

DE
 Garantiekarte
 Für

Katalognummer:

Lotnummer:
 (im Weiteren **Produkt** genannt)

Kaufdatum des Produkts:

Stempel des Verkäufers:

Datum und Unterschrift des Verkäufers:

Erklärung des Benutzers:

III. Bedingungen der Inanspruchnahme der Garantie:

- Vorlegung der ausgefüllten Garantiekarte vom Benutzer sowie Glaubhaftmachung der Kaufumstände vom Benutzer, z.B. durch Vorlegung eines Kassenbelegs, einer Rechnung, usw. Damit die Reklamation reibungslos durchgeführt werden kann, wird es empfohlen, dass der Benutzer alle in dem "Lieferumfang" genannten Elemente, der in der Bedienungsanleitung beschrieben wurde, zusammen mit dem Produkt zur Reklamation abgibt.
- Beachtung der in der Bedienungsanleitung und Garantiekarte enthaltenen Anweisungen vom Benutzer.
- Die Garantie umfasst nur das Gebiet der Republik Polen und der EU.

IV. Die Garantie umfasst nicht die Mängel des Produkts, die infolge von folgenden Ursachen entstanden sind:

- Nichtbeachtung der in der Bedienungsanleitung bestimmten Bedingungen vom Benutzer, insbesondere in Bezug auf richtige Nutzung, Wartung und Reinigung;
 - Verwendung von Reinigungs- oder Wartungsmitteln vom Benutzer, die im Widerspruch zu der Bedienungsanleitung stehen;
 - Unrichtige Aufbewahrung und unrichtiger Transport des Produkts vom Benutzer;
 - Eigenmächtige Veränderungen und/oder Umbauten am Produkt vom Benutzer, die mit dem Garant nicht abgestimmt wurden;
 - Verwendung von Betriebsmaterialien und Ersatzteilen vom Benutzer, die im Widerspruch zu der Bedienungsanleitung stehen.
- Der Benutzer, der kein Verbraucher im Sinne des Gesetzes vom 23. April 1964 Zivilgesetzbuch ist, verliert Garantieansprüche für das Produkt, an dem:
- Seriennummer, Datumsangaben und Typenschilder vom Benutzer entfernt, verändert oder beschädigt wurden;
 - Plomben vom Benutzer beschädigt wurden oder Spuren des Hantierens an ihnen tragen.
- Achtung!** Die mit täglicher Bedienung des Produkts verbundenen Tätigkeiten, die sich u.a. aus der Bedienungsanleitung ergeben, sind vom Benutzer auf eigene Rechnung und eigene Kosten auszuführen.

V. Reklamationsverfahren:

- Falls unrichtige Arbeit des Produkts festgestellt wird, soll man sich vor der Anmeldung der Reklamation vergewissern, dass alle insbesondere in der Bedienungsanleitung bestimmten Bedientätigkeiten richtig ausgeführt wurden.
- Die Reklamation soll man unverzüglich, am besten innerhalb von 7 Tagen ab Feststellung des Mangels am Produkt anmelden. Der Benutzer, der kein Verbraucher im Sinne des Gesetzes vom 23. April 1964 Zivilgesetzbuch ist, verliert Garantieansprüche für das Produkt, im Falle, wenn die Reklamation nicht innerhalb von 7 Tagen angemeldet wird.
- Die Reklamation kann u.a. am Verkaufsort, an dem das Produkt gekauft wurde, beim Garantieservice oder schriftlich auf folgende Adresse angemeldet werden: DEDRA EXIM sp. z o.o., ul. 3 Maja 8, 05-800 Pruszków.
- Der Benutzer kann die Reklamation unter Verwendung des Formulars anmelden, das auf der Internet www.dedra.pl zugänglich ist. ("Formular zur Anmeldung der Reklamation aufgrund der Garantie").

5. Die Adressen von Garantieservice-Stellen für jeweilige Länder sind auf der Internetseite www.dedra.pl zugänglich. Im Falle, wenn keine Garantieservice-Stelle im jeweiligen Land vorhanden ist, soll man die Reklamationsanmeldung aufgrund der Garantie an folgende Adresse richten: DEDRA EXIM sp. z o.o. ul. 3 Maja 8, 05-800 Pruszków (Polska).
6. Im Hinblick auf die Sicherheit des Benutzers ist die Nutzung eines mangelhaften Produkts untersagt.
7. Achtung!!! Nutzung eines mangelhaften Produkts gefährdet der Gesundheit und dem Leben des Benutzers.
Erfüllung der sich aus der Garantie ergebenden Pflichten erfolgt innerhalb von 14 Werktagen ab der Rückgabe des beanstandeten Produkts vom Benutzer.
8. Vor der Rückgabe des mangelhaften Produkts zur Reklamation soll man es reinigen. Das beanstandete Produkt soll sorgfältig vor möglichen Beschädigungen während des Transports abgesichert werden (es wird empfohlen das beanstandete Produkt in Originalverpackung zu bringen).
9. Die Garantiezeit wird um die Zeit verlängert, in der der Benutzer das mit der Garantie umfasste Produkt infolge des Mangels nicht benutzen konnte.
10. Die sich aus den Vorschriften über die Gewährleistung für Mängel von verkauften Sachen ergebenden Rechte des Benutzers werden von dieser Garantie weder ausgeschlossen noch eingeschränkt oder eingestellt.

Dedra Exim Sp. z o.o.
ul. 3 Maja 8, 05-800 Pruszków
Tel. +48 22 73 83 777, fax +48 22 73 83 779
www.dedra.pl, serwis@dedra.pl

Adnotacje o dokonanych naprawach / Záznamy o provedených opravách / Záznamy o vykonaných opravách / Pastabos apie atliktą remontą / Piezīmes par veikto remontu / Fejlegyzések az elvégzett javításokról / Menþjuni cu privire la reparaþiile efectuate / Vermerke über ausgeführte reparaturen

<p>Data zgłoszenia do naprawy / Datum nahlášení k opravě / Dátum odovzdania do opravy / Atidavimo remontui data / Produkta nodošanas remontā datums / A javitāsa tērtēnõ bejelentés dátuma / Data predārii la reparaþiie / Datum der Anmeldung zur Reparatur</p>	<p>Data wykonania naprawy / Datum provedení opravy / Dátum vykonania opravy / Remonto data / Remonta datums / A javitās datuma / Data efectuārii reparaþiei / Datum der Ausführung der Reparatur</p>	<p>Zakres naprawy, opis czynnoŝci naprawczych / Rozsah opravy, opis vykonaných opravných činností / Remonto apimtis, remonto darbų apraŝymas / Remonta apjoms, remontdarbu apraksts / A javitās tarīalma, a javitāsi mūveletek leīrāsa / Domeniul de reparaþie, descrierea operaþiilor de reparaþie / Umfang der Reparatur, Beschreibung der Tätigkeiten</p>	<p>Podpis wykonującego naprawę / Podpis opraváte / Podpis osoby vykonávající opravy / Remontā atliekanþio asmens paraŝas / Remonta veicēja paraksts / A javitāst vėgzõ alāīrāsa / Semnātura persoanei care a efectuat reparaþia / Unterschrift der die Reparatur ausführenden Person</p>